

UNIVERSIDAD CATÓLICA DE SANTIAGO DE GUAYAQUIL
FACULTAD DE ARQUITECTURA Y DISEÑO
CARRERA DE ARQUITECTURA

TEMA:
“TEATRO - BIBLIOTECA MUNICIPAL BAHÍA DE CARÁQUEZ”

AUTORA:
FERNÁNDEZ MALDONADO ELIANA PAULETTE

TRABAJO DE TITULACIÓN PREVIO A LA OBTENCIÓN DEL GRADO
DE ARQUITECTA

TUTORA:
PERALTA GONZÁLEZ, CLAUDIA MARÍA. MSC. ARQ.

Guayaquil, Ecuador
11 de septiembre de 2017

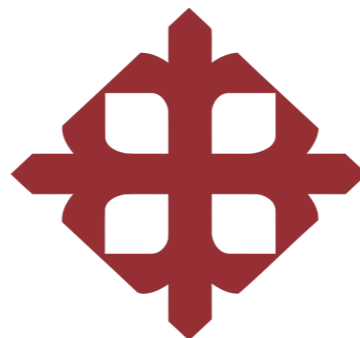

UNIVERSIDAD CATÓLICA DE SANTIAGO DE GUAYAQUIL
FACULTAD DE ARQUITECTURA Y DISEÑO
CARRERA DE ARQUITECTURA

CERTIFICACIÓN:

Certificamos que el presente trabajo fue realizado en su totalidad por Eliana Paulette Fernández Maldonado, como requerimiento para la obtención del Título de Arquitecta.

TUTORA

ARQ. MGS. CLAUDIA MARÍA PERALTA GONZÁLEZ

DIRECTORA DE LA CARRERA

ARQ. MGS. CLAUDIA MARÍA PERALTA GONZÁLEZ

Guayaquil, a los 11 días del mes de septiembre del año 2017

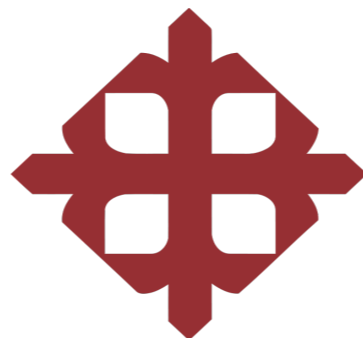

UNIVERSIDAD CATÓLICA DE SANTIAGO DE GUAYAQUIL
FACULTAD DE ARQUITECTURA Y DISEÑO
CARRERA DE ARQUITECTURA

DECLARACIÓN DE RESPONSABILIDAD
Yo, Eliana Paulette Fernández Maldonado

DECLARO QUE:

El Trabajo de Titulación, **Teatro-Biblioteca Municipal Bahía de Caráquez** previo a la obtención del título de **Arquitecta**, ha sido desarrollado respetando derechos intelectuales de terceros conforme las citas que constan en el documento, cuyas fuentes se incorporan en las referencias o bibliografías.
Consecuentemente este trabajo es de mi total autoría.

En virtud de esta declaración, me responsabilizo del contenido, veracidad y alcance del Trabajo de Titulación referido.

Guayaquil, a los 11 días del mes de septiembre del año 2017

AUTORA:

ELIANA PAULETTE FERNÁNDEZ MALDONADO

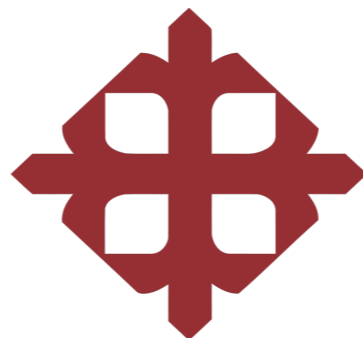

UNIVERSIDAD CATÓLICA DE SANTIAGO DE GUAYAQUIL
FACULTAD DE ARQUITECTURA Y DISEÑO
CARRERA DE ARQUITECTURA

AUTORIZACIÓN

Yo, Eliana Paulette Fernández Maldonado

Autorizo a la Universidad Católica de Santiago de Guayaquil, la publicación en la biblioteca de la institución del Trabajo de Titulación; **Teatro-Biblioteca Municipal Bahía de Caráquez** cuyo contenido, ideas y criterios son de mi exclusiva responsabilidad y total autoría.

Guayaquil, a los 11 días del mes de septiembre del año 2017

AUTORA:

ELIANA PAULETTE FERNÁNDEZ MALDONADO

Documento: [MEMORIA FINAL.docx](#) (D30253177)
Presentado: 2017-08-26 13:29 (-05:00)
Presentado por: elianafm03@gmail.com
Recibido: claudia.peralta.ucsg@analysis.orkund.com
Mensaje: Memoria de Proyecto Teatro-Biblioteca [Mostrar el mensaje completo](#)
0% de estas 6 páginas, se componen de texto presente en 0 fuentes.

Lista de fuentes	Bloques	
<input type="checkbox"/>	Categoría	Enlace/nombre de archivo
<input type="checkbox"/>	Fuentes alternativas	
<input type="checkbox"/>	La fuente no se usa	

RESUMEN

El presente trabajo consiste en el proyecto Teatro/Biblioteca para Bahía de Caráquez, solicitado por parte del Municipio, debido su colapso en el sismo ocurrido el 16 de abril de 2016. La propuesta es concebida como un solo edificio con recorrido continuo desde sus dos accesos opuestos, conteniendo todas las actividades necesarias para la divulgación de la cultura en el sector. El proceso de diseño contempla el análisis del contexto inmediato, identificando las ventajas y condicionantes, referentes al aprovechamiento de las visuales a destacar y a la configuración formal que debe tener el proyecto permitiendo que se beneficie de la iluminación y ventilación natural; las características propias de su función en cuanto a la diversidad de usuarios y número de participantes, distribuyendo las actividades por niveles de acuerdo a su compatibilidad y función, logrando recorridos más claros. El teatro está integrado a una plaza de uso común en la cual se podrán desarrollar diferentes actividades al aire libre e integrado a un área verde como conector entre el interior y exterior.

MEMORIA DESCRIPTIVA

El terremoto del 16 de abril de 2016 afectó también al cantón Bahía de Caráquez, y dejó como resultado varias edificaciones destruidas, causando daños en la estructura del antiguo Teatro Municipal de Bahía de Caráquez, que después fue completamente demolido. El Gobierno Autónomo Descentralizado Municipal del Cantón Sucre busca el desarrollo social de la comunidad, y tiene establecido entre los principales proyectos a realizar el Teatro/ Biblioteca Municipal, con el objetivo de proyectar una edificación que permita la divulgación de los programas sociales y culturales del GAD Municipal, educación y recreación de la comunidad, apoyando a organizaciones sociales de acuerdo a los ámbitos de actuación del GAD. El proyecto está ubicado en un terreno de forma rectangular de 1.338m2 y topografía regular, en la zona céntrica de Bahía de Caráquez, es un terreno medianero que tiene acceso desde dos calles, limita con la calle principal Bolívar y la secundaria Montúfar, situado junto al Municipio del Cantón y edificios de uso comercial y residencial, próximo al malecón donde se desarrolla gran actividad comercial. (Ver Lámina 6)

El proyecto busca integrarse al contexto, percibido por el usuario desde tres enfoques: visual, recorrido y memoria.

AGRADECIMIENTO

Agradezco a Dios por tantas bendiciones a lo largo de mi vida que muchas veces no las esperaba, por permitirme disfrutar de muchas experiencias, retos y miedos a lo largo de la carrera siempre teniendo la seguridad de que todo saldrá como mejor convenga aunque no siempre sea como pensaba. A la Virgencita María porque todo esto sin la compañía de ella no hubiera sido lo mismo.

A mi familia, que han sido el mayor apoyo a lo largo de estos años, siempre motivándome a ser mejor como persona y profesional, mis padres por siempre estar presentes cuando los he necesitado, mi hermana por siempre estar dispuesta a ayudarme, mis abuelitos por su gran cariño, preocupación y enseñarnos a ser una familia unida, siempre dispuesta a ayudar al que necesita y a mis tíos y primas porque a pesar de no estar cerca he podido contar con ellos y su cariño en todo momento.

A Jefferson, por su apoyo y paciencia durante estos años, por siempre haber estado dispuesto a acompañarme, motivándome a que todo saldrá bien.

A mis amigos, por su apoyo incondicional y haber estado presentes en todo momento.

Agradezco a mi tutora, Claudia Peralta, quien fue mi guía para el desarrollo de este proyecto.

Este representa el inicio de nuevos retos y experiencias por vivir, y esta etapa concluida llena de esfuerzos no hubiera sido posible sin todas estas personas que me acompañaron y motivaron a hacerlo realidad.

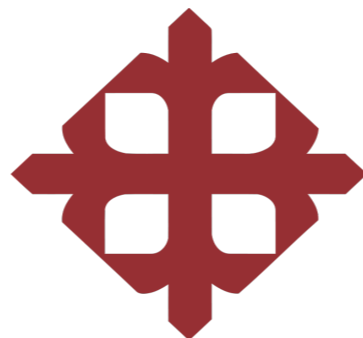

UNIVERSIDAD CATÓLICA DE SANTIAGO DE GUAYAQUIL
FACULTAD DE ARQUITECTURA Y DISEÑO
CARRERA DE ARQUITECTURA

TRIBUNAL DE SUSTENTACIÓN

ARQ. MGS. CLAUDIA MARÍA PERALTA GONZÁLEZ
DIRECTORA DE CARRERA

ARQ. MGS. GABRIELA DURÁN TAPIA
COORDINADORA DE LA UNIDAD DE TITULACIÓN ESPECIAL

ARQ. MGS. YELITZA GIANELLA NARANJO RAMOS
OPONENTE



UNIVERSIDAD CATÓLICA DE SANTIAGO DE GUAYAQUIL
FACULTAD DE ARQUITECTURA Y DISEÑO
CARRERA DE ARQUITECTURA

CALIFICACIÓN

ARQ. MGS. CLAUDIA MARÍA PERALTA GONZÁLEZ
PROFESORA GUÍA O TUTORA

Índice General

1. Memoria Descriptiva

1.1 Descripción General	12
1.2 Análisis de sitio	14
1.3 Partido arquitectónico y estrategias a nivel formal, funcional y constructivo	16
1.4 Esquemas de uso y función	17

2. Memoria Técnica

18

2.1 Sistema constructivo	
2.1.1 Acondicionamiento del Terreno	
2.1.2 Estructura	
2.1.2.1 Cimentación	
2.1.2.2 Columnas	
2.1.2.3 Vigas	
2.1.2.4 Losa	
2.1.3 Pisos	
2.1.4 Cubierta	
2.1.5 Envolverte	
2.1.6 Mampostería	
2.1.7 Escalera/Rampa	
2.2 Criterio de instalaciones	
2.2.1 Instalaciones especiales	
2.2.2 Instalaciones eléctricas y climatización	
2.2.3 Instalaciones hidrosanitarias	
2.3 Perspectiva explotada de secuencia y sistema constructivo	

3. Anteproyecto

21

4. Bibliografía

67

Índice de Planos

Ubicación del proyecto	21
Implantación en el contexto urbano inmediato	22
Implantación del proyecto	23
Planta de Mobiliarios y Texturas - Planta General	24
Planta de Mobiliarios y Texturas - Planta Baja	25
Planta de Mobiliario y Texturas - Primera Planta Alta	26
Planta de Mobiliario y Texturas - Segunda Planta Alta	27
Planta de Mobiliario y Texturas - Tercera Planta Alta	28
Planta Acotada - Planta General	29
Planta Acotada - Planta Baja	30
Planta Acotada- Primera Planta Alta	31
Planta Acotada- Segunda Planta Alta	32
Planta Acotada- Tercera Planta Alta	33
Planta Cubierta	34
Secciones Arquitectónicas Longitudinales	35
Secciones Arquitectónicas Transversales	37
Fachadas del proyecto con el entorno inmediato	39
Fachada Este	40
Fachada Oeste	41
Sección Constructiva I	42
Detalle de unión de estructura	43
Detalle de sujeción de revestimiento de fachada	44
Detalle de Recolección de aguas lluvias	46
Detalle de Pared Plegable	47
Detalle de Muro cortina y Puerta principal	49
Detalle de escalera	50
Detalle de Pared de la Sala de Teatro	51
Renders del proyecto	52

RESUMEN

El presente trabajo consiste en el proyecto Teatro/Biblioteca para Bahía de Caráquez, solicitado por el Municipio de la ciudad, debido a que resultó afectado por el sismo ocurrido el 16 de abril de 2016. La propuesta es concebida como un solo edificio con recorrido continuo desde sus dos accesos que dan a las calles que lo limitan, albergando todas las actividades necesarias para la divulgación de la cultura en el sector. El proceso de diseño contempla el análisis del contexto inmediato, identificando las ventajas y condicionantes, referentes al aprovechamiento de las visuales a destacar y a la configuración formal que debe tener el proyecto permitiendo que se beneficie de la iluminación y ventilación natural; las características propias de su función en cuanto a la diversidad de usuarios y número de participantes, distribuyendo las actividades por niveles de acuerdo a su compatibilidad y función, logrando recorridos más claros. El teatro está integrado a una plaza de uso común en la cual se podrán desarrollar diferentes actividades al aire libre y a un área verde como conector entre el interior y exterior.

Palabras Claves: Teatro, biblioteca, recorrido, visuales, integración, iluminación y ventilación natural.

ABSTRACT

This work is based on the theater/library project for Bahia de Caraquez, requested from the Municipal, because of the collapse during the earthquake occurred on April 16th, 2016. The proposal is conceived as one building with a continuous path from the two opposite entrances, containing every activity needed to spread the culture in the community. The process of the design contemplates the analysis of the immediate context, identifying the advantages and conditions, referred to the advantages of the distinguished visuals and to the formal configuration that the project requires allowing the benefits from the illumination and natural air that will come through; the characteristics of its function based on the diversity of users and amount of participants, distributing the activities by level based on the compatibility y function, reaching paths that will be clearer. The theater is integrated to square of common use in which different activities can be performed outside and green areas included as a connection between the interior and exterior.

Key words: theater, library, paths, visuals, integration, illumination and natural air

MEMORIA DESCRIPTIVA

El terremoto del 16 de abril de 2016 afectó también al cantón Bahía de Caráquez, y dejó como resultado varias edificaciones destruidas, causando daños en la estructura del antiguo Teatro Municipal de Bahía de Caráquez, que después fue demolido. El Gobierno Autónomo Descentralizado Municipal del Cantón Sucre busca el desarrollo social de la comunidad, y tiene establecido entre los principales proyectos a realizar el Teatro/ Biblioteca Municipal, con el objetivo de proyectar una edificación que permita la divulgación de los programas sociales y culturales del GAD Municipal, educación y recreación de la comunidad, apoyando a organizaciones sociales de acuerdo a los ámbitos de actuación del GAD.

El proyecto está ubicado en un terreno de forma rectangular de 1.338m² y topografía regular, en la zona céntrica de Bahía de Caráquez, es un terreno medianero que tiene acceso por dos calles, limita al Este con la calle principal Bolívar y al Oeste con la secundaria Montúfar, situado junto al Municipio del Cantón y edificios de uso comercial y residencial, próximo al malecón donde se desarrolla gran actividad comercial.

El proyecto busca integrarse al contexto, percibido por el usuario desde tres enfoques: visual, recorridos y memoria. Visualmente, logrado con las estrategias formal, a través de mantener una coherencia con el perfil actual del entorno mediante las alturas, además de relación con el diseño de las fachadas. En recorrido, mediante el retranqueo de fachadas, generando una plaza y un área verde, como espacio integrador y de transición entre el interior y exterior. Y en memoria, el proyecto busca crear identidad con la comunidad a través del diseño de fachada.

El concepto del diseño de fachadas se basa en representar el pasado y presente/futuro de Bahía. La fachada Este, figura un diseño con lenguaje arquitectónico contemporáneo, logrado a través de los materiales empleados, constituida por un revestimiento de lámina metálica y luces LED que se pueden apreciar por la noche marcando varias diagonales cruzadas y dando mayor suntuosidad al proyecto. Del lado Oeste, se aprecia una fachada de hormigón, compuesta por volúmenes simples, soportales y cubiertas inclinadas, propio de la arquitectura tradicional, elementos de diseño que se observan en las construcciones cercanas, en esta fachada se busca generar identidad mediante la abstracción de sellos de la cultura Jama Coaque, que se asentaba en este territorio, y como elemento contrastante a la rigidez de los volúmenes de hormigón, un área verde formada por una pared con enredaderas y vegetación alta. La calle principal y la calle secundaria tienen una diferente configuración, vista en las actividades que se realizan y en el tipo de edificaciones, por lo que cada fachada propuesta busca integrarse a estas.

El proyecto está configurado tanto formal como estructuralmente en tres volúmenes, visto en el sentido Este-Oeste, el primer volumen corresponde al área de espectadores del teatro y complementarias de esta actividad, el volumen central al escenario y área de tramoya y el tercer volumen al área administrativa, aulas, camerinos y biblioteca, los volúmenes se diferencian tanto en altura como en sus ejes estructurales. Disponiendo que el volumen de mayor altura se sitúe en el centro del terreno, permitiendo el paso de la iluminación natural hacia los otros dos volúmenes según la orientación del sol. (Ver lámina 9)

La zonificación del Teatro/Biblioteca responde a las condicionantes encontradas según el tipo de actividades y la necesidad de relaciones funcionales que existen entre éstas, considerando la privacidad requerida por cada actividad y los recorridos convenientes según estas condicionantes. Debido a los requerimientos del programa de actividades y la escasa área del terreno, se planteó el proyecto adosado a las construcciones colindantes, aprovechando al máximo la superficie del terreno.

Uno de los principales intereses del proyecto es aprovechar la iluminación y ventilación natural, y al ser adosado se ve limitado a cumplir este interés, por lo que se concibió retranquear el área central de la fachada Oeste en el que se dispone un área verde, logrando que las actividades que se desarrollan alrededor de éste tenga iluminación y ventilación natural, y en el lado Este se proyectó una plaza que permite tener esa superficie abierta, además integra el proyecto con el contexto. El revestimiento de estas áreas está constituido por mamparas de vidrio corredizas, lámina metálica que permite el paso de la luz y a la vez la disipa, para que no incidan directamente los rayos del sol, y un tratamiento configurado por mampostería y vanos verticales separados a una distancia que permite el ingreso de iluminación y ventilación, a la vez que restringe el acceso aportando seguridad.

El proyecto tiene acceso desde las dos calles que lo limitan, permitiendo realizar un recorrido continuo en la sección longitudinal desde una calle hacia la otra. La distribución de las áreas se da teniendo en cuenta su función, restricción de acceso, frecuencia de uso y número de usuarios, permite tener una clara circulación por parte del usuario. La actividad que conlleva un mayor número de usuarios siendo el teatro, tiene acceso directo desde la calle principal, logrando así que en caso de emergencia se pueda evacuar más rápido. Las demás áreas tendrán una salida directa hacia la calle secundaria, evitando largos recorridos y la aglomeración de los usuarios al salir. (Ver lámina 10)

La planta baja tiene la característica de ser punto de distribución hacia las diferentes actividades, tanto de los usuarios como de la utilería y productos, los cuales están regulados por áreas de control ubicadas en cada acceso. Se plantean áreas abiertas que se relacionen visualmente entre sí. La tienda y librería han sido propuestas en el área que conecta el vestíbulo del teatro con el bloque de las demás actividades, incitando al usuario a acercarse, también los baños que pueden utilizar los usuarios de ambos bloques. La cafetería se relaciona directamente con el vestíbulo, siendo un área abierta limitada a una altura que permite visuales entre ambos espacios. El área de carga y descarga tiene acceso directo para el camión desde la calle secundaria, por este ingreso accede además el personal de servicio y el de cafetería. En el caso de ser requerida la restricción de circulación entre el vestíbulo del teatro y las demás actividades, se puede lograr mediante el cierre de la pared plegable, lo cual permite mayor flexibilidad espacial.

Se disponen dos núcleos de circulación vertical independientes ubicados próximos al ingreso de cada calle. Por medio del núcleo de circulación vertical cercano a la calle principal se accede a los dos pisos de áreas de espera previa al ingreso a la sala del teatro, tanto en platea baja como platea alta, y a un tercer piso se accede desde el interior de la platea alta, este piso dispone de las mejores visuales hacia el río y malecón. Por el otro núcleo de circulación vertical próximo a la calle secundaria se accede en la primera planta alta a las áreas que tiene relación directa con el teatro como son los camerinos y las aulas, que en el

caso de no ser suficiente la capacidad de los camerinos se puede adecuar también el área de las aulas para ser usada por los artistas. Como conector entre estas y el área de los espectadores se ubica el backstage y posteriormente el escenario.

Y en la última planta alta se sitúa la biblioteca, por tener las mejores visuales y asegurar menor incidencia del ruido proveniente de la calle. También en esta planta, con un ingreso independiente a la biblioteca, se sitúa el taller de mantenimiento y máquinas de aire. Ambas áreas tienen acceso restringido.

Las actividades dispuestas en el lado Oeste tienen relación visual debido al retranqueo de fachada y tratamiento de éstas, excepto en la llegada al segundo piso y área de camerinos donde requiere mayor privacidad para los artistas.

En fin, con esta propuesta arquitectónica el Municipio de Bahía podrá iniciar la promoción de la cultura, ya que consta de los espacios necesarios y propuestos de tal manera que los usuarios y comunidad en general puedan tener una experiencia confortable y libre al recorrer el proyecto, indistintamente del tipo de participación que efectúen, ya sea como espectador, miembro del espectáculo o estar en transcurso de aprendizaje. Una de las características notables de este proyecto es que las actividades que se llevan a cabo se desempeñan en distintos horarios y tienen como usuarios personas de variadas edades por lo que el proyecto refleja a través de sus espacios seguridad, accesibilidad para todos y claridad en la circulación.

ANÁLISIS DE SITIO

CONDICIONES NATURALES

Temperatura Promedio anual 26.1°C
Humedad relativa de 79%

Fuente: (Contexto Geográfico y Natural, Taller VIII)

Asoleamiento

El terreno tiene una orientación este-oeste, por lo que se debe tratar de manera que no incida directamente el sol.

Vientos

Los vientos predominantes se dan en dirección noroeste-sureste.

ACCESIBILIDAD Y TRANSPORTE

El terreno se ubica en una vía paralela a la vía principal Virgilio Ratti, entre las calles Bolívar y Montúfar.

El acceso al terreno se da mayormente de manera peatonal, además se puede acceder mediante transporte urbano, taxi y vehículos particulares.

En la Vía Ascazubi se concentran los buses intercantonales.



Figura 1. Calle Ascazubi
Autor de Foto: Carlos Espín, 2017



Figura 2. Calle Montúfar
Autor de Foto: Carlos Espín, 2017



Figura 3. Intersección calle Bolívar y Ascazubi
Autor de Foto: Carlos Espín, 2017

ANÁLISIS DE CONTEXTO

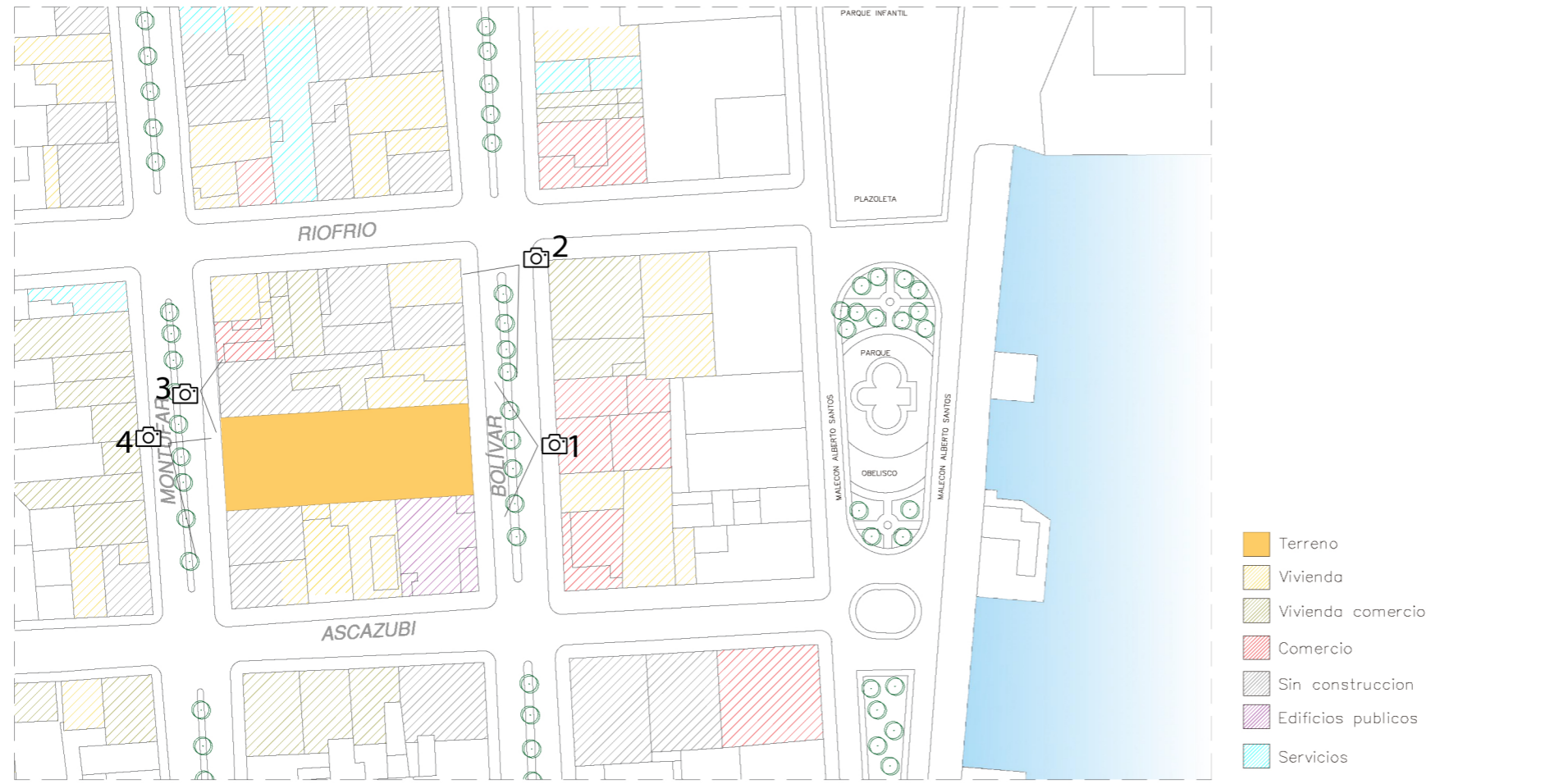

USOS DE SUELO
ESCALA 1:1500

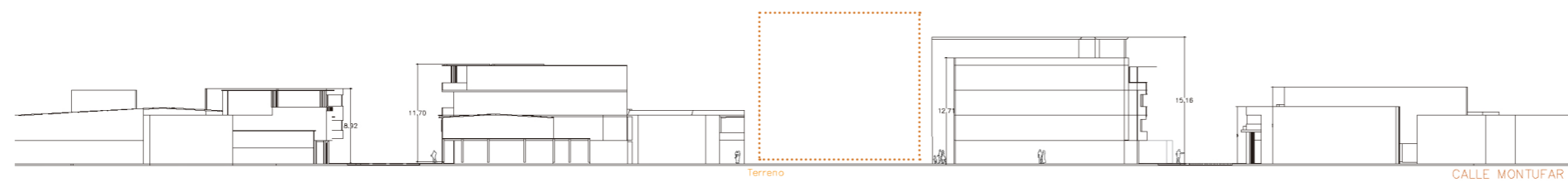
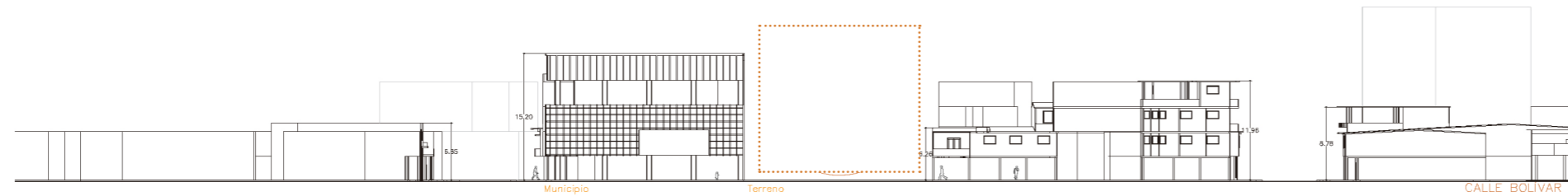

RELACIÓN DE ALTURAS CONTEXTO INMEDIATO
ESCALA 1:750



Figura 5. Contexto inmediato del proyecto
Autor de Foto: Carlos Espín, 2017

PARTIDO ARQUITECTÓNICO

1. PROYECTO ADOSADO A TERRENOS COLINDANTES

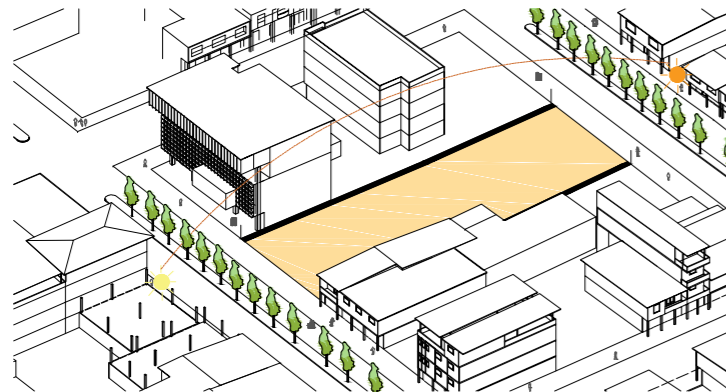

Debido al programa solicitado por el Municipio para este proyecto y la corta dimensión de frente del terreno, se propuso adosar el proyecto a las edificaciones situadas en los laterales.

3. CONTINUIDAD DE RECORRIDOS/ CONFIGURACIÓN POR BLOQUES

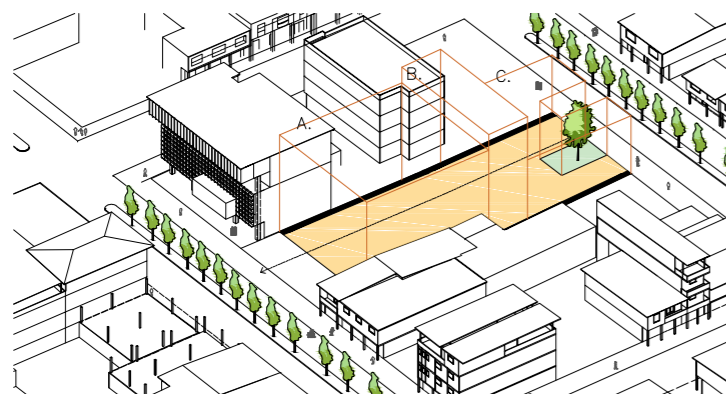

Concepción del proyecto como un solo edificio que permite ser recorrido longitudinalmente desde la una calle hacia la otra que lo limita. Como estrategia formal y constructiva se divide el proyecto en tres bloques conteniendo A. Teatro, B. Escenario, C. Biblioteca y actividades complementarias. Evita largos recorridos.

5. CONCEPTO DE FACHADAS

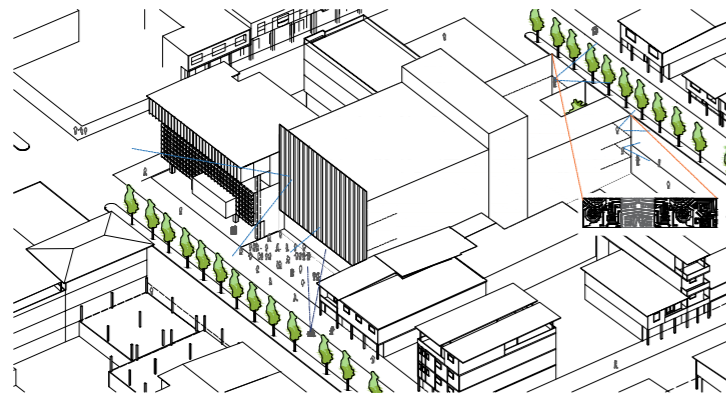

Las fachadas han sido diseñadas bajo el concepto de reflejar un presente/futuro y pasado de Bahía. La fachada Este se logra mediante los materiales empleados y líneas rectas propios de un lenguaje contemporáneo y la fachada Oeste a través de la abstracción de sellos de la cultura Jama Coaque perteneciente del lugar, creando memoria e identidad en la comunidad.

2. RETRANQUEO DE FACHADAS



Retranqueo de fachadas genera áreas abiertas que integran al proyecto con el entorno, además permite el ingreso de ventilación e iluminación natural hacia las áreas interiores del proyecto.

4. VISUALES

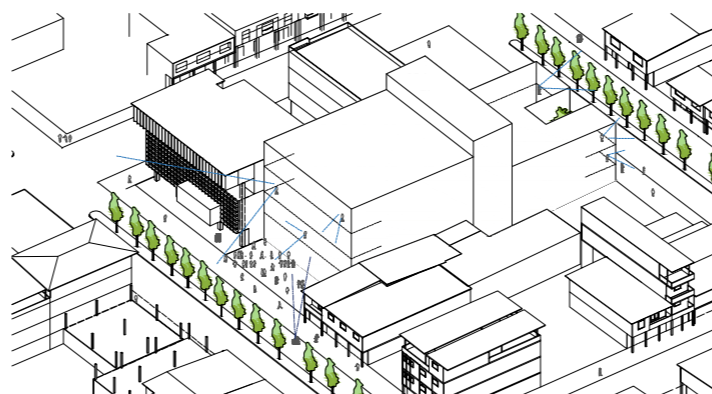

Visuales orientadas hacia el exterior, relacionando en el lado Este, al proyecto con el Río Chone y malecón, lugares característicos de Bahía. Y en el lado Oeste se relaciona también visualmente con el entorno inmediato.

6. CONFIGURACIÓN DE CUBIERTAS

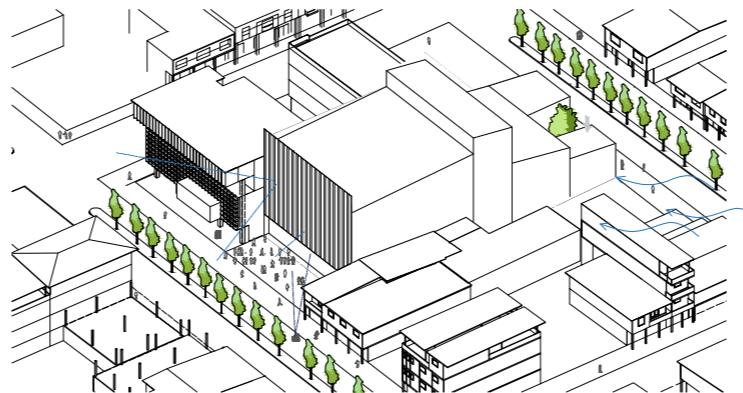

La inclinación de las cubiertas ha sido propuesta hacia lo exteriores en ambas calles de tal manera que asegure una correcta recolección de AALL y en el volumen del lado Oeste la altura permite una conveniente circulación de ventilación natural.

ESTRATEGIAS A NIVEL

1. FUNCIONAL

Actividades afines situadas en el mismo nivel, y la ubicación de éstas permite generar los accesos por medio de dos núcleos de circulación vertical.

Circulación clara.

Recorrido continuo desde la Calle Principal a la calle Secundaria en planta baja

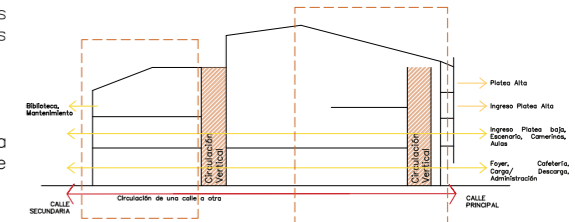

2. FORMAL

En fachada Este retranqueo permite aprovechar la ventilación e iluminación natural

Jerarquización de ingreso mediante la continuación de la estructura horizontal de un volumen al otro.

Circulación peatonal en exterior a través de soportales.

Configuración de volúmenes permite aprovechar la iluminación natural

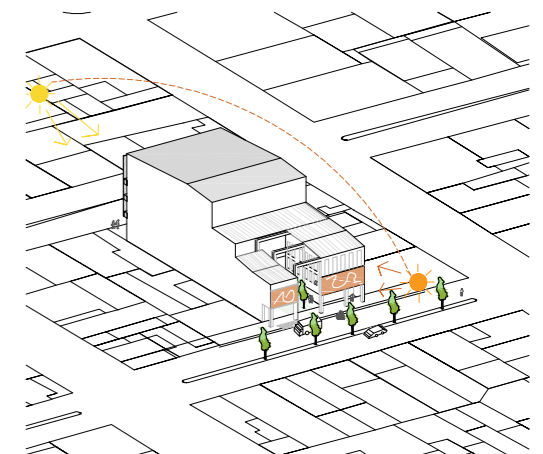

3. CONSTRUCTIVO

Modulación estructural definida por funciones y requerimientos. Dividida en tres bloques:

Bloque A. actividad de sala de teatro requiere de grandes luces

Bloque B. escenario y tramoya grandes luces y mayor altura

Bloque C. actividades complementarias menores luces

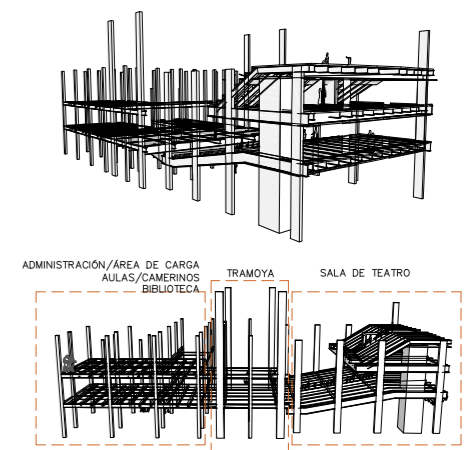

PARTIDO ARQUITECTÓNICO Y ESTRATEGIAS DIAGRAMAS

ZONIFICACIÓN:



TERCERA PLANTA ALTA

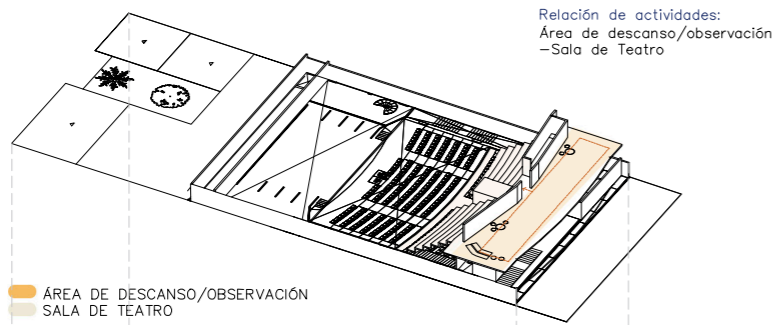

Relación de actividades:
Área de descanso/observación
-Sala de Teatro

ÁREA DE DESCANSO/OBSERVACIÓN
SALA DE TEATRO

SEGUNDA PLANTA ALTA

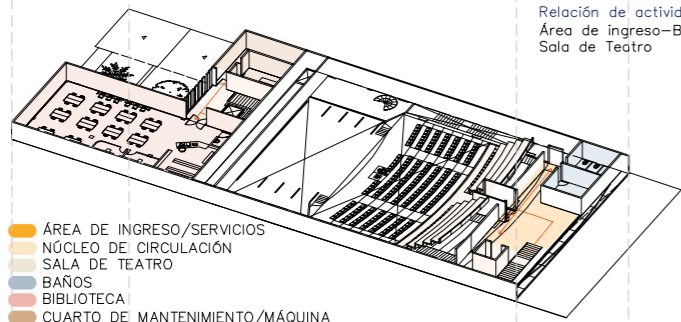

Relación de actividades:
Área de ingreso-Baños-
Sala de Teatro

ÁREA DE INGRESO/SERVICIOS
NÚCLEO DE CIRCULACIÓN
SALA DE TEATRO
BAÑOS
BIBLIOTECA
CUARTO DE MANTENIMIENTO/MÁQUINA

PRIMERA PLANTA ALTA

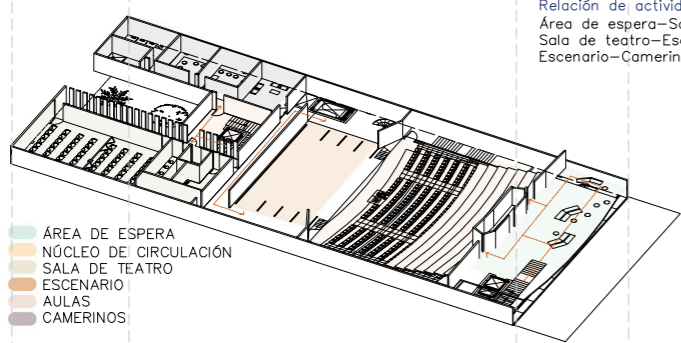

Relación de actividades:
Área de espera-Sala de teatro
Sala de teatro-Escenario
Escenario-Camerino-Aulas

ÁREA DE ESPERA
NÚCLEO DE CIRCULACIÓN
SALA DE TEATRO
ESCENARIO
AULAS
CAMERINOS

PLANTA BAJA

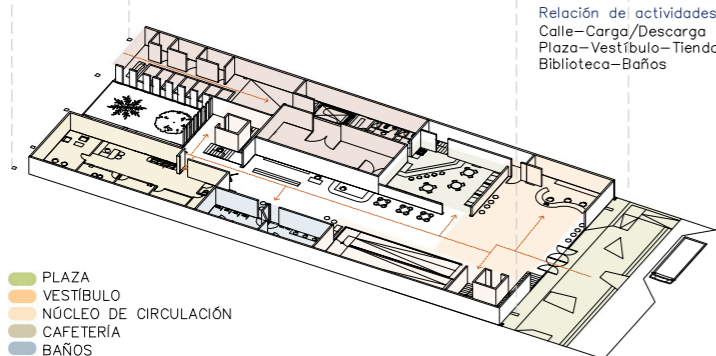

Relación de actividades:
Calle-Carga/Descarga
Plaza-Vestíbulo-Tienda-Cafetería-
Biblioteca-Baños

PLAZA
VESTIBULO
NÚCLEO DE CIRCULACIÓN
CAFETERÍA
BAÑOS
ADMINISTRACIÓN
ÁREA DE CARGA Y DESCARGA

ÁREAS DETERMINADAS:

- PRIVADA
- SEMI PRIVADA
- PÚBLICA

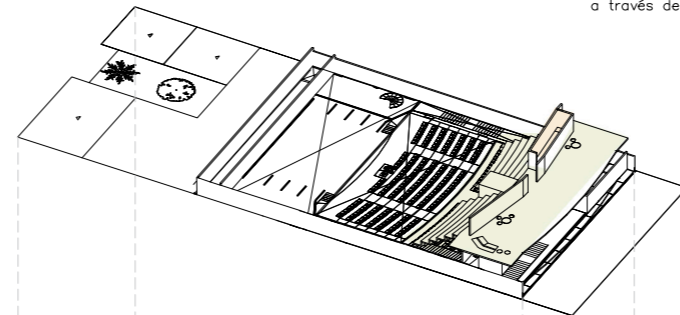

Acceso a área de descanso
a través de Sala de teatro

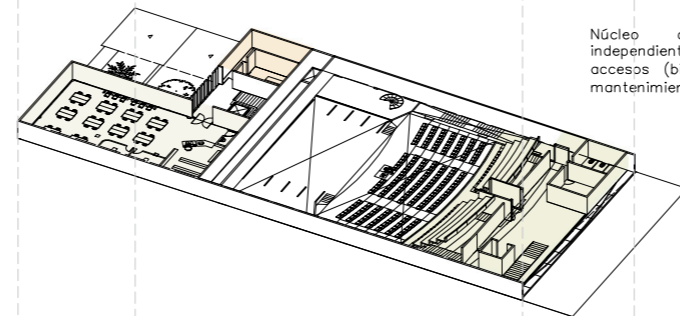

Núcleo de circulación
independiente de los
accesos (biblioteca, área de
mantenimiento)

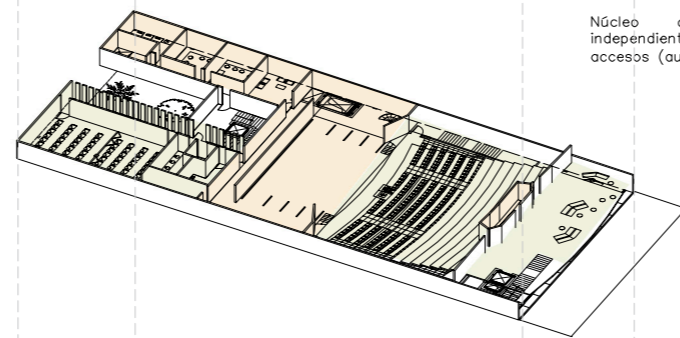

Núcleo de circulación
independiente de los
accesos (aulas, camerinos)

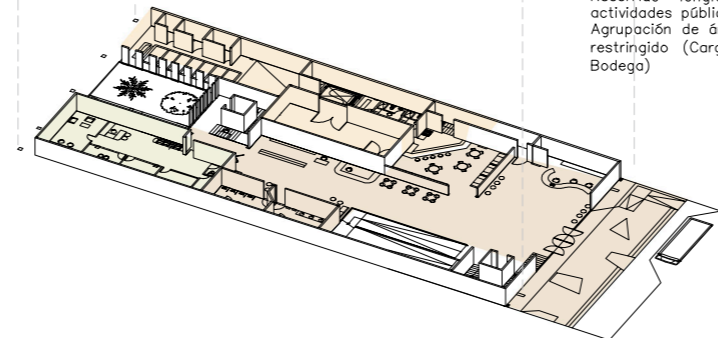

Recorrido longitudinal con
actividades públicas
Agrupación de áreas acceso
restringido (Carga, servicio,
Bodega)

CARACTERÍSTICAS Y CONSIDERACIONES DE ACTIVIDADES:

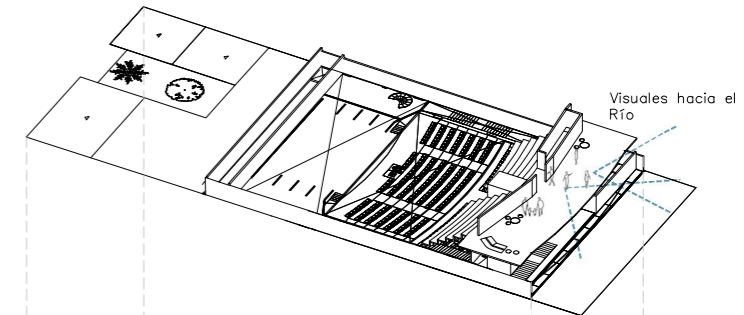

Visuales hacia el
Río

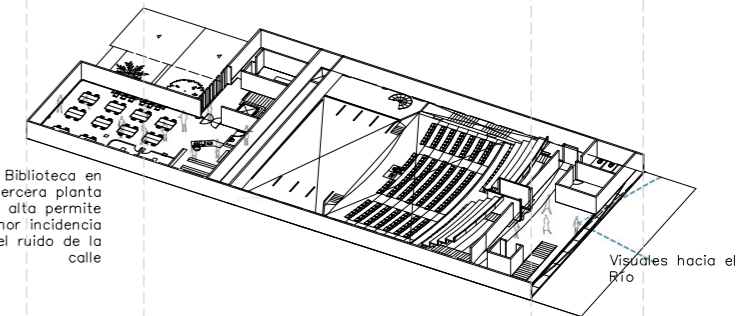

Biblioteca en
tercera planta
alta permite
menor incidencia
del ruido de la
calle

Visuales hacia el
Río

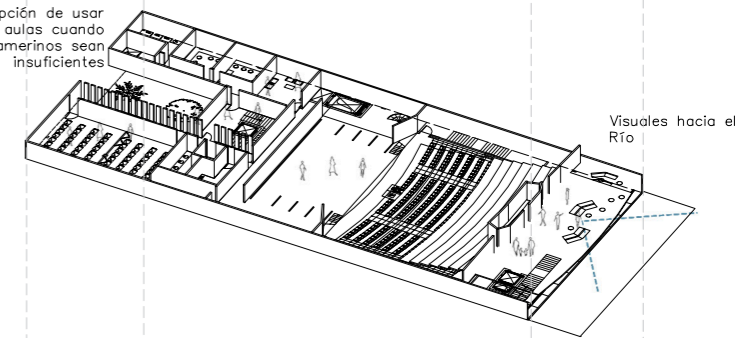

Opción de usar
aulas cuando
camerinos sean
insuficientes

Visuales hacia el
Río

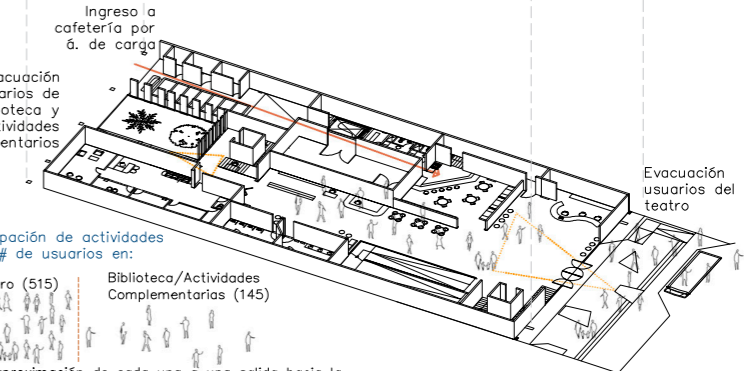

Ingreso a
cafetería por
á. de carga

Evacuación
usuarios de
Biblioteca y
actividades
complementarias

Evacuación
usuarios del
teatro

Agrupación de actividades
por # de usuarios en:

Teatro (515) Biblioteca/Actividades
Complementarias (145)

La aproximación de cada una a una salida hacia la
calle permite mayor agilidad en caso de emergencia

MEMORIA TÉCNICA

SISTEMA CONSTRUCTIVO

ACONDICIONAMIENTO DEL TERRENO

Posee una topografía regular. Se eleva 45 centímetros del nivel de la acera, para que no sea propenso a inundaciones, el relleno será con el material indicado por el ingeniero y se procederá a la compactación del terreno para evitar posibles deslizamientos.

ESTRUCTURA

CIMENTACIÓN

La cimentación será de zapata corrida en dos direcciones que permite una mejor distribución de las cargas hacia el suelo, ubicada al mismo nivel y variando en dimensión según la sección de la columna. Las dimensiones deben ser calculadas por un especialista.

COLUMNAS

Las columnas son de hormigón armado y varía la dimensión de la sección según las cargas que resisten y luces de separación. Se puede diferenciar la estructura de las columnas en tres módulos diferentes, las secciones han sido determinadas mediante un cálculo aproximado por un ingeniero estructural. Del lado Este, se disponen grandes luces que continúan verticalmente hacia la sala del teatro del piso superior. En el área central, se sitúan en los extremos, además de un muro portante, debido a que resiste menor carga proveniente del escenario y tramoya. En el lado Oeste los ejes de la estructura difieren teniendo menores luces de separación. Existen juntas estructurales entre el módulo central y los laterales.

VIGAS

Las vigas son metálicas de perfil I, la sección de las vigas será la misma que de las columnas que amarren. De igual manera las dimensiones han sido propuestas por un ingeniero calculista y las especificaciones de éstas han sido tomadas del catálogo de IPAC, las medidas estándares con las que cuentan, además en el caso de los módulos que requieren las mayores luces de separación las vigas deben ser solicitadas a medida.

LOSA

El tipo de losa a utilizar es losacero por ser un elemento liviano conveniente por estar en una zona sísmica y por su rápida instalación.

PISOS

Para cada espacio se necesitará distintos pisos de acuerdo a la función. Los pisos de planta baja como: vestíbulo, cafetería, corredor y área administrativa, se instalará porcelanato de 600x600mm. En baños y cocina, cerámica de 400x400mm. El piso de la sala de teatro es de alfombra adecuada para alto tráfico de personas. El piso del escenario, aulas y biblioteca es tipo deck, con capa de aislamiento. Los pisos de las áreas de espera, camerinos y área de carga son de hormigón pulido.

CUBIERTA

La cubierta es de tipo inclinada dividida en 4 superficies, que da hacia la plaza, la calle secundaria y al área verde. La cubierta es Rooftec Doble Master Pro con propiedades termo acústicas, y en la parte más baja de la inclinación se ubican los canalones, dirigiendo a las respectivas bajantes y posteriormente a la caja de registro de AALL. (Ver detalle 3)

ENVOLVENTE

La fachada principal está compuesta por mamparas de vidrio templado corredizas y un revestimiento de lámina de acero inoxidable que soporta la salinidad de la brisa marina, separado a 70cm del vidrio. La lámina es de ReperMetal y la medida de la plancha es 1.22x2.44m, con una estructura de apoyo de tubo metálico. (Ver detalle 2)

MAMPOSTERÍA

Para las paredes exteriores se dispone el uso de ladrillo de arcilla tipo bloque de 14x6x28cm debido a sus características de resistencia, éste es enlucido, empastado y pintado, y en las áreas húmedas con revestimiento de porcelanato blanco. Para aumentar la resistencia se colocan vigas de amarre. La pared posterior al escenario es Master Wall de Rooftec, ya que tiene gran dimensión y resulta conveniente por su menor peso. Y en la parte superior de la fachada principal fibrocemento con capa de aislamiento. Para las paredes interiores se utilizará bloque hueco de hormigón de dimensiones 10x20x40cm, y su revestimiento será igual que en las paredes de ladrillo.

Las paredes del teatro tendrán un tratamiento especial para asegurar una buena acústica. (Ver detalle 8). En las aulas y planta baja se dispone de pared plegable con las características adecuadas para una buena acústica. (Ver detalle 4)

La pared exterior del lado Oeste tiene un tratamiento de enlucido sobrepuesto, el cual se logra con una plantilla de caucho de silicón, que permite dar la forma deseada y después de colocar la capa de mortero es retirada y se debe dar los acabados necesarios.

ESCALERAS/RAMPAS

Se accede a la plaza por medio de escalera y rampa, en el acceso desde la calle secundaria por medio de rampas igual de 8 % de pendiente, según lo establecido por la NEC. El proyecto presenta dos núcleos de circulación vertical compuestos por escalera metálica en U y ascensor, además de una escalera de emergencia lineal y una rampa para el acceso de personas con capacidades especiales y en el caso de emergencia.

El pasamano es de tubo circular de acero y cables de acero con tensores, empernada al suelo.

CRITERIO DE INSTALACIONES

INSTALACIONES ESPECIALES

Se debe tomar en una adecuada iluminación destacando la necesidad de crear distintos ambientes para el escenario. Además se requieren nubes de madera fonoabsorbente para la parte superior de la sala del teatro.

Se dispone un sistema contra incendios, conformado por sensores de humo ópticos, ubicados en cada área, conectados a la cisterna. Además existirán extintores PQS.

INSTALACIONES ELÉCTRICAS Y CLIMATIZACIÓN

La conexión del servicio eléctrico se dará a través de la red pública de la vía secundaria hacia el cuarto de paneles eléctricos, desde donde se conecta a los diferentes tableros de distribución por áreas. Las instalaciones no serán visibles ya que se encuentran entre las vigas y cielo raso. En el teatro se dispone de dos cabinas, para el control audiovisual y control de luces. Todos los espacios estarán manejados mediante luminarias LED empotradas según sea necesario, además de los reflectores requeridos para las actividades del teatro. El proyecto busca aprovechar la ventilación natural en las áreas que sea posible, además pueden cerrarse y ser acondicionadas mediante ventilación artificial, como lo hacen las áreas de la sala del teatro y el cuarto de paneles eléctricos. La climatización se da mediante dos centrales de Chiller, con sistema de refrigerante variable.

INSTALACIONES HIDROSANITARIAS

AGUA POTABLE

El agua se toma desde la red pública de la vía secundaria hacia la cisterna que está conectada con la bomba, esta y el tanque a presión se ubica en el cuarto de bombas y abastecerá de agua a las baterías sanitarias, lavabos, duchas y cocina. La cisterna se ubica en el área de carga.

RED AGUAS SERVIDAS

Recolección mediante tuberías de pvc que llegan a las cajas de registro.

AGUAS LLUVIAS

Recolección mediante canalones metálicos y bajantes de pvc que conducirán al área verde y a cajas de registro de AALL.

SECUENCIA CONSTRUCTIVA

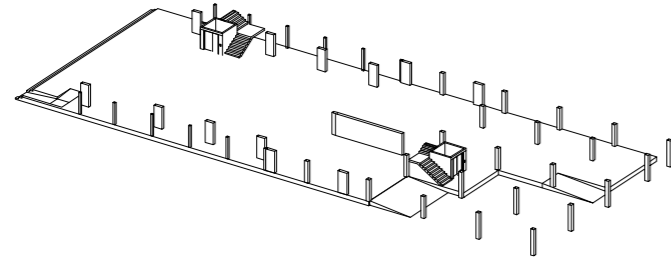

1. Relleno y contrapiso de hormigón sube nivel a 0.45m
Columnas de hormigón
Núcleo circulación vertical (escalera y ascensor)

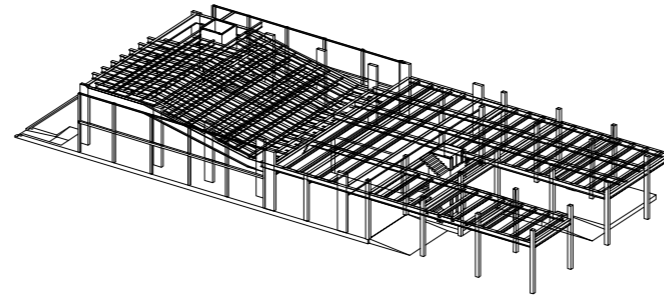

2. Vigas metálicas perfil I. Horizontales e inclinadas
Núcleo circulación vertical (escalera y ascensor)

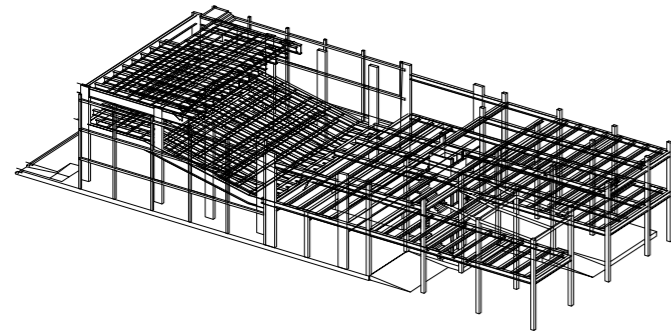

3. Siguiete nivel con misma estructura
Vigas metálicas perfil I. Horizontales e inclinadas
Columnas y vigas de amarre en paredes laterales
Núcleo circulación vertical (escalera y ascensor)

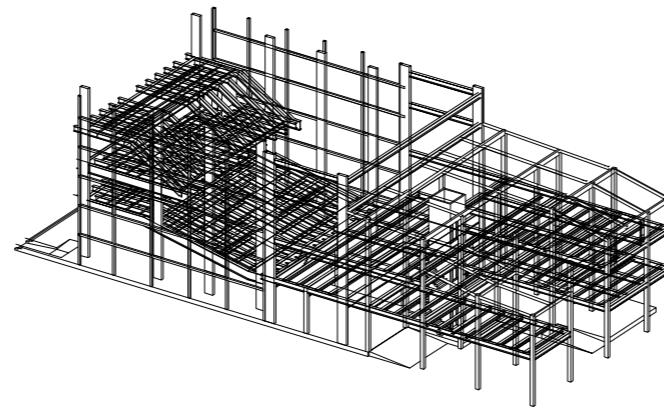

4. Siguiete nivel con misma estructura
Vigas metálicas perfil I. Horizontales e inclinadas
Columnas y vigas de amarre en paredes laterales
Núcleo circulación vertical (escalera y ascensor)

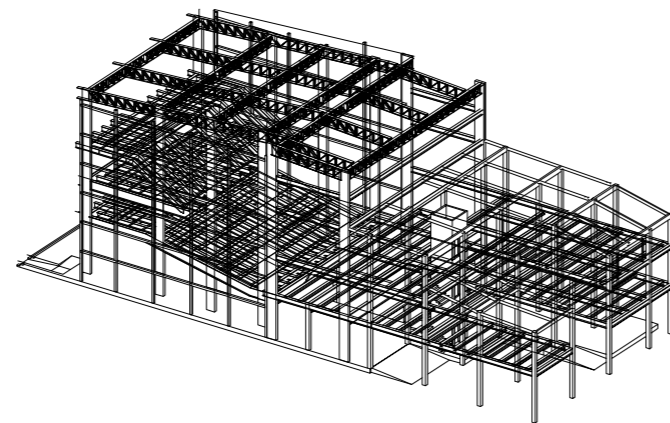

5. Vigas de cubierta; Cercha metálica en lado Este
Misma estructura para cubierta, vigas metálicas perfil I en lado Oeste

SISTEMA CONSTRUCTIVO:

CUBIERTA:

Rooftec Doble Master Pro

Policarbonato

ENVOLVENTE TRASLÚCIDA

Lámina metálica aplanada

Mampara de vidrio

ENVOLVENTE MACIZA:

Ladrillo de arcilla y bloque de hormigón

LOSA DE PISO:

Losacero

CONTRAPISO +0.45m:

De hormigón Armado

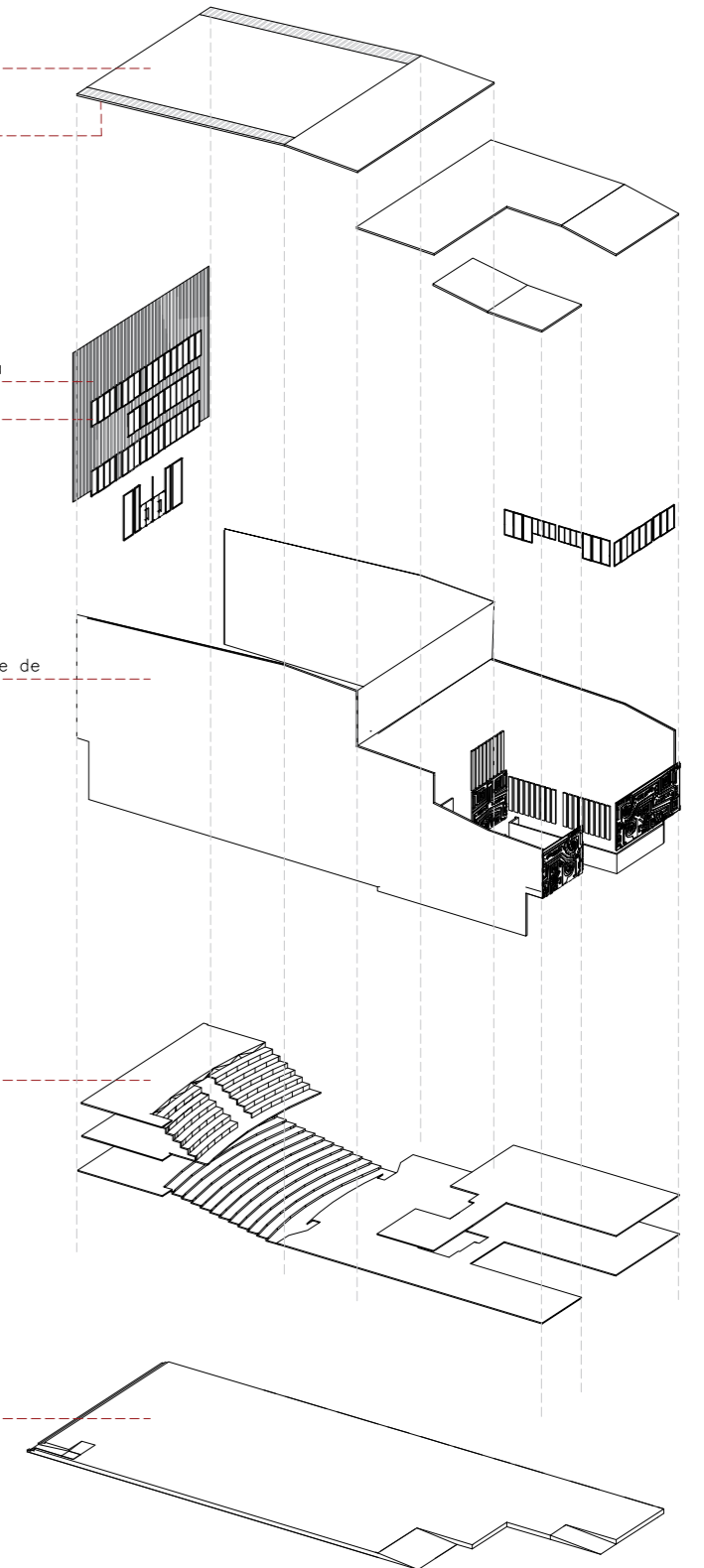

PERSPECTIVAS DE SECUENCIA Y SISTEMA CONSTRUCTIVO
ESTRUCTURA Y MATERIALES

UBICACIÓN

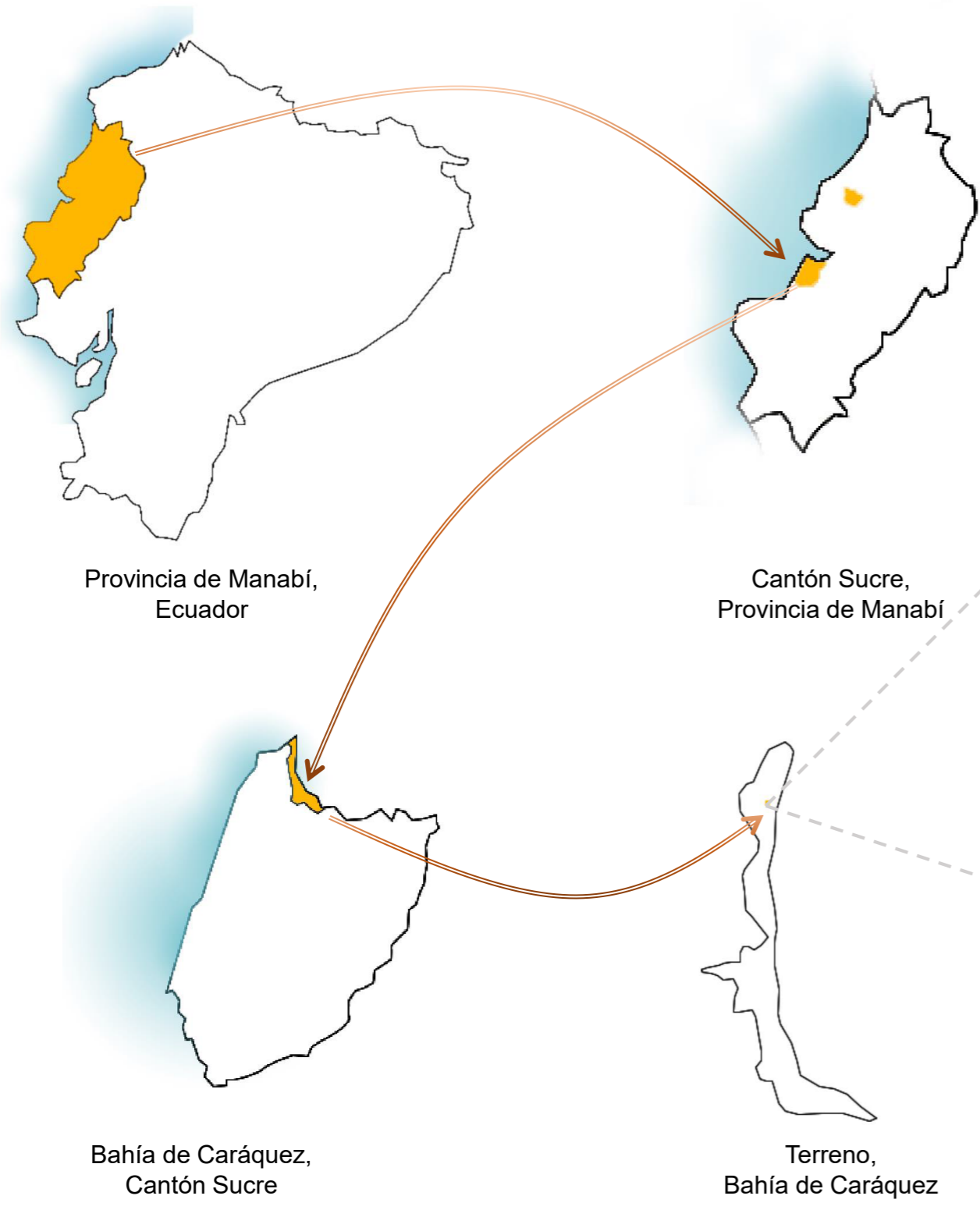

- Simbología
- Terreno
 - Río Chone
 - Av. Virgilio Ratti
 - Calle Bolívar
 - Calle Montúfar



IMPLANTACIÓN EN EL CONTEXTO URBANO INMEDIATO

ESCALA 1:1000

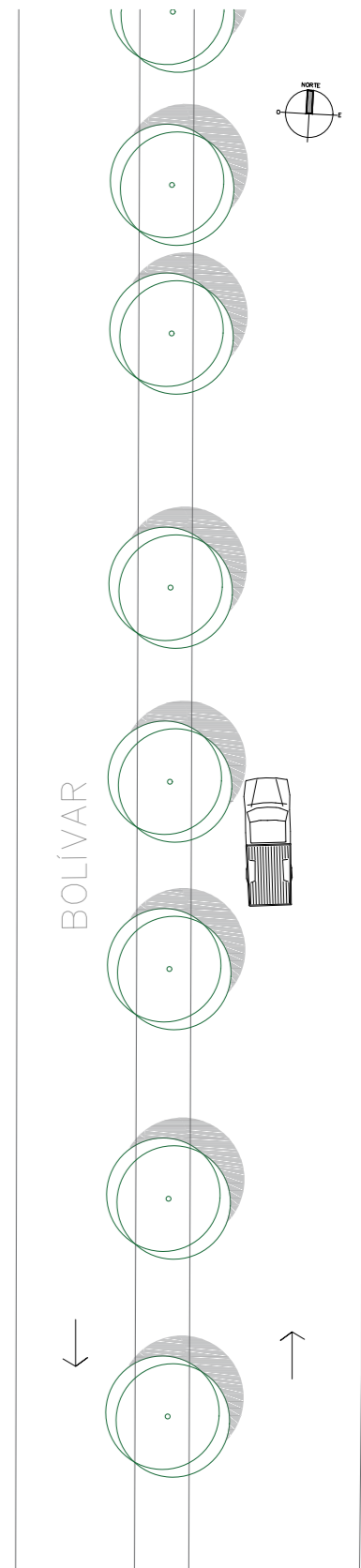
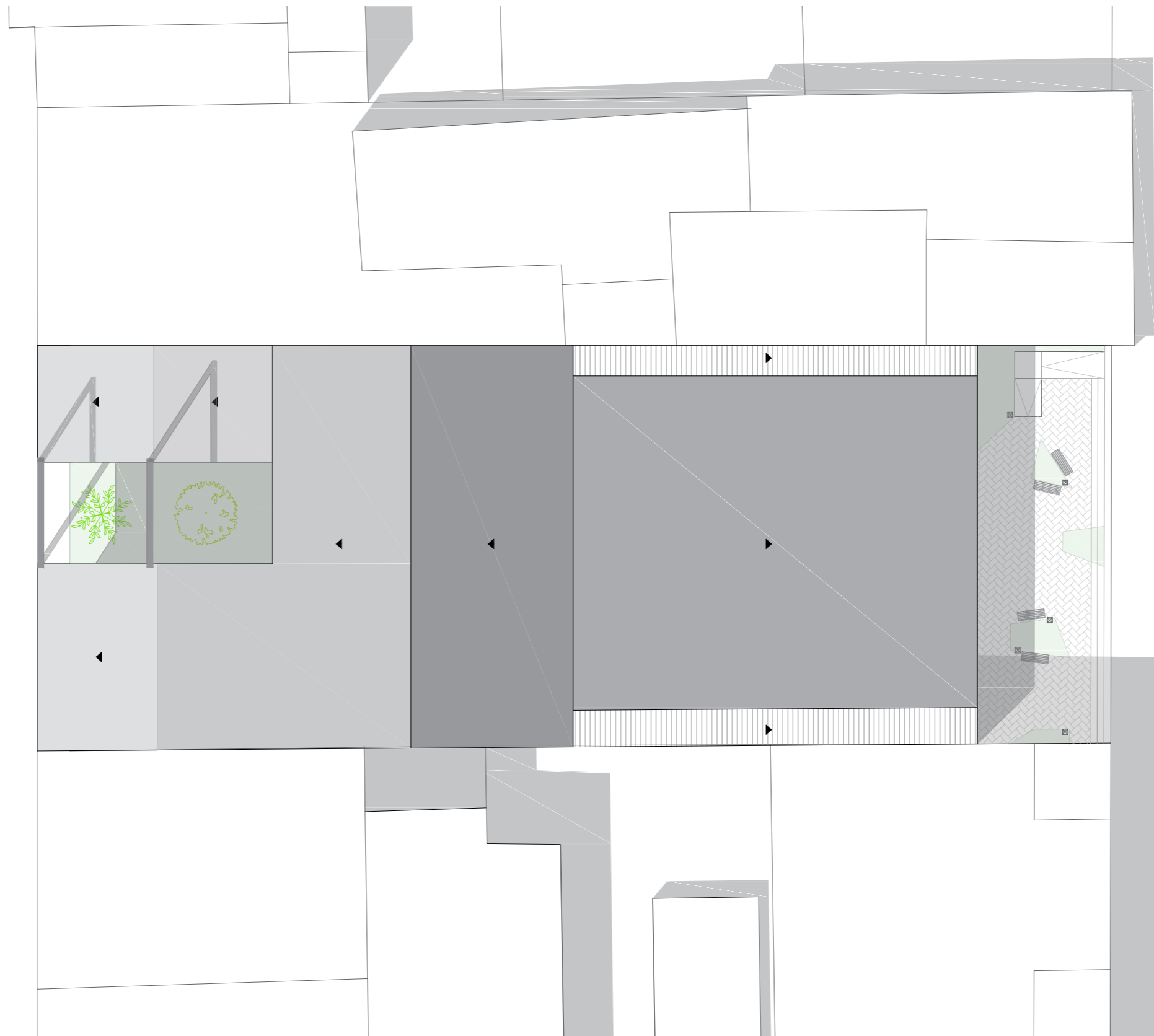
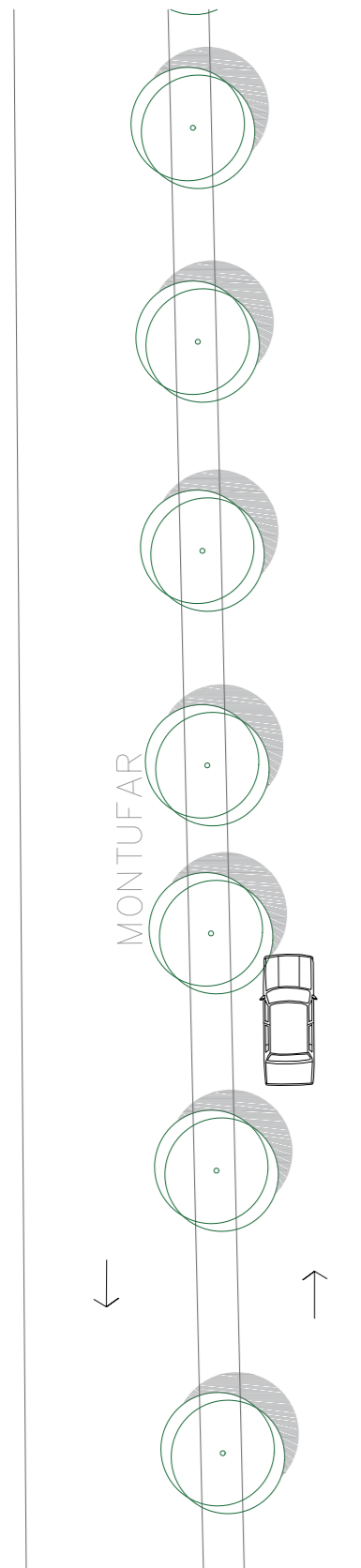

IMPLANTACIÓN DEL PROYECTO

ESCALA 1:250



PLANTA GENERAL: MOBILIARIO Y TEXTURAS

ESCALA 1:250

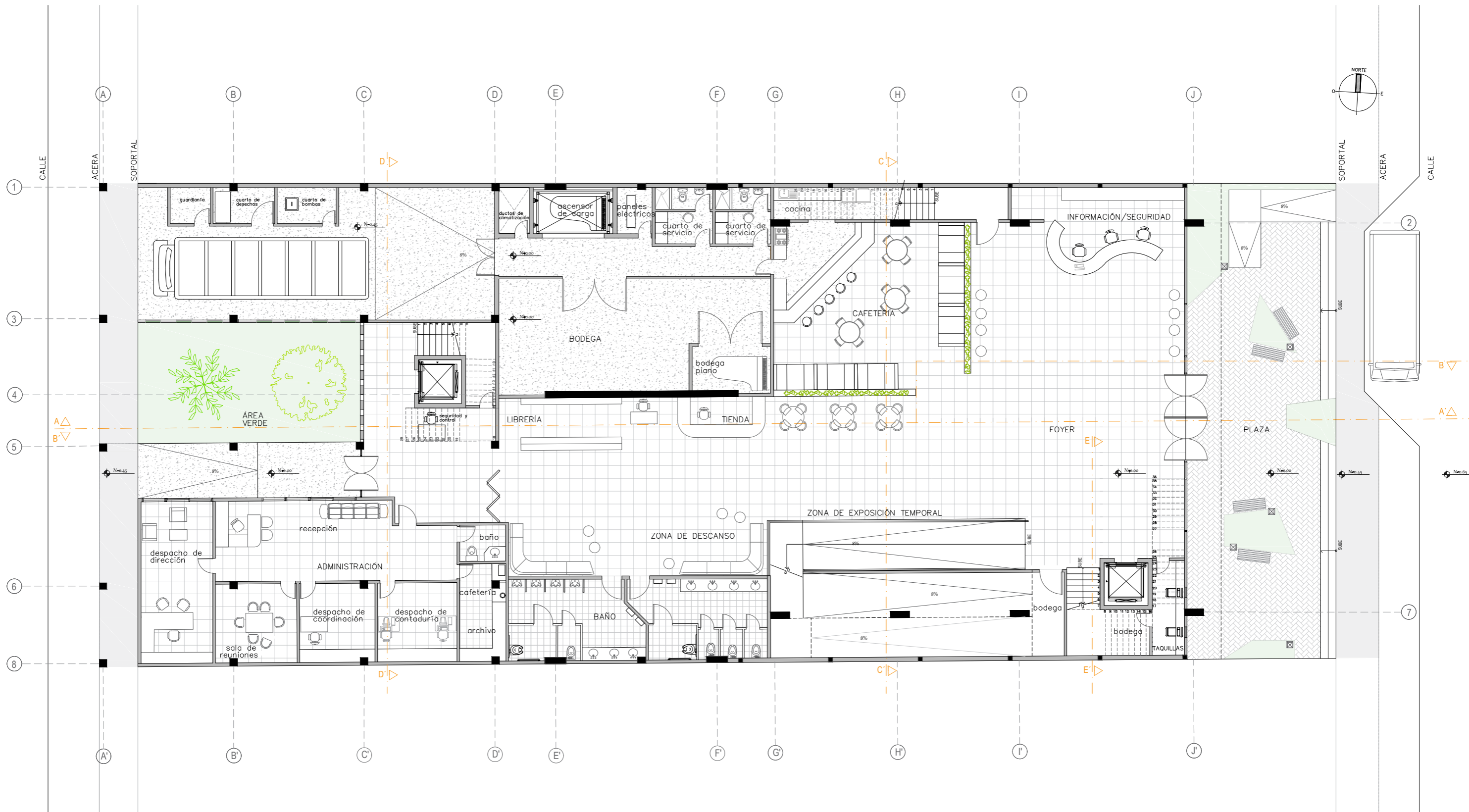

PLANTA BAJA: MOBILIARIO Y TEXTURAS
 NIVEL +0.00m
 ESCALA 1:175

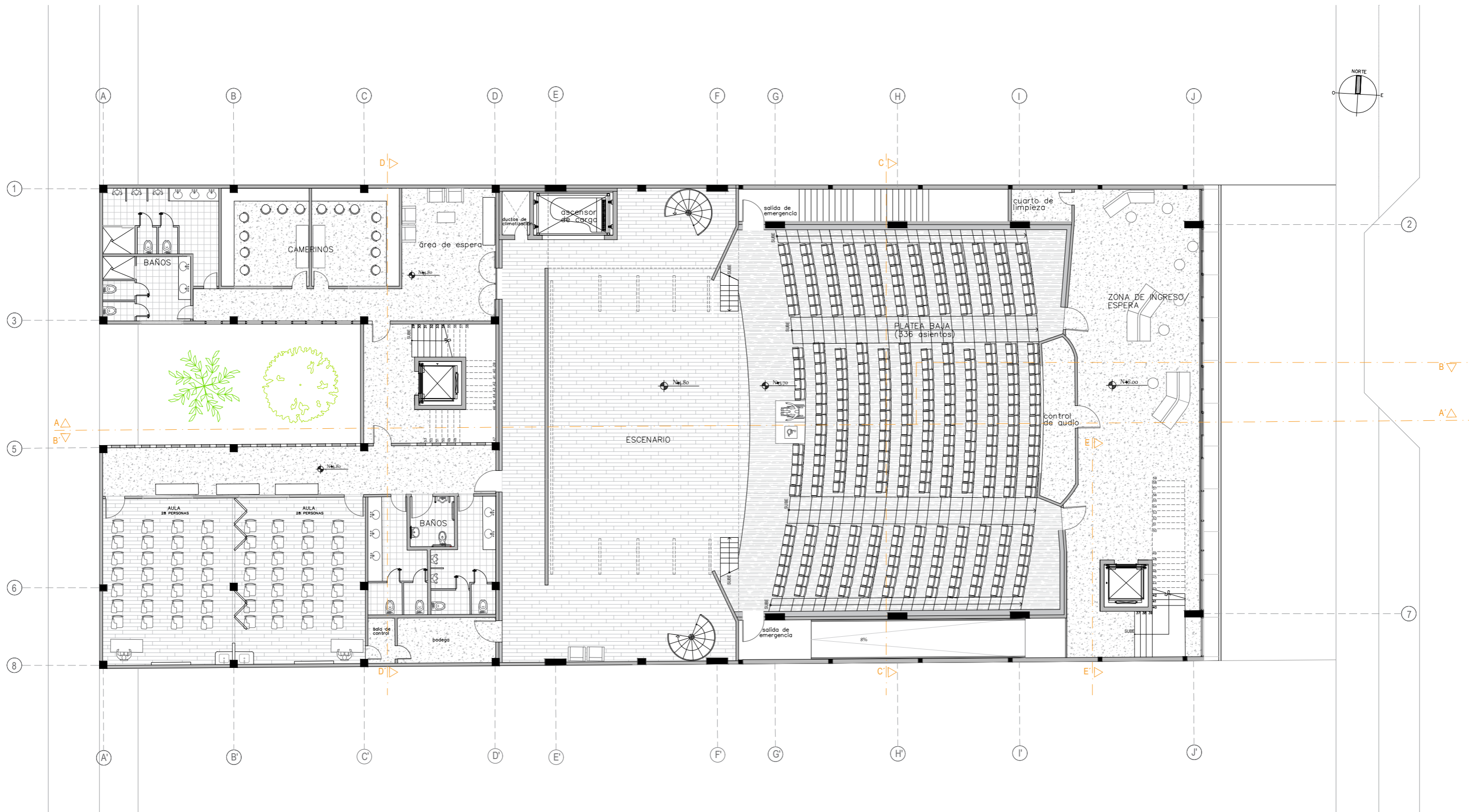

PRIMERA PLANTA ALTA: MOBILIARIO Y TEXTURAS
 NIVEL +6.00m
 ESCALA 1:175

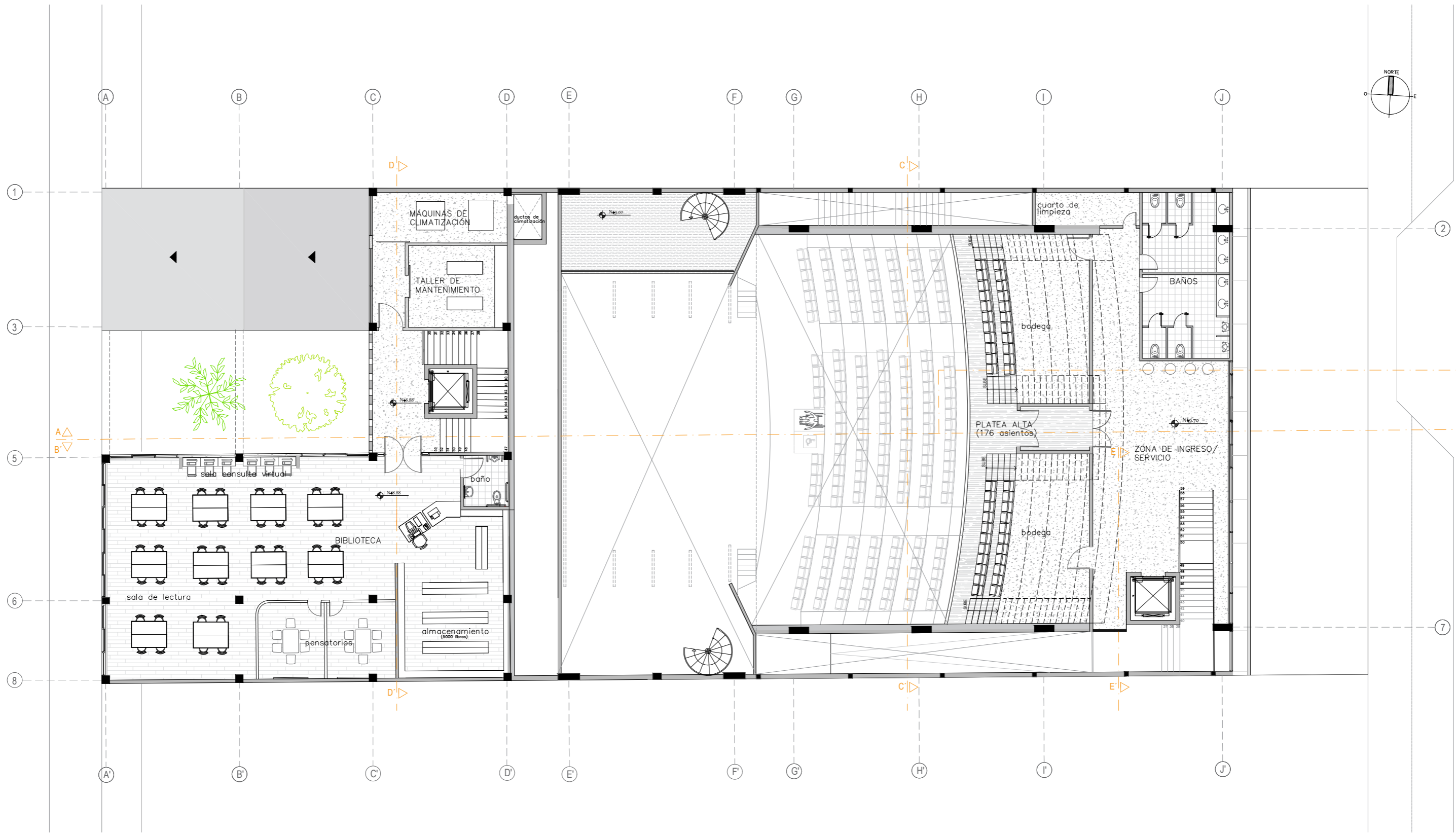

SEGUNDA PLANTA ALTA: MOBILIARIO Y TEXTURAS
 NIVEL +9.70m
 ESCALA 1:175

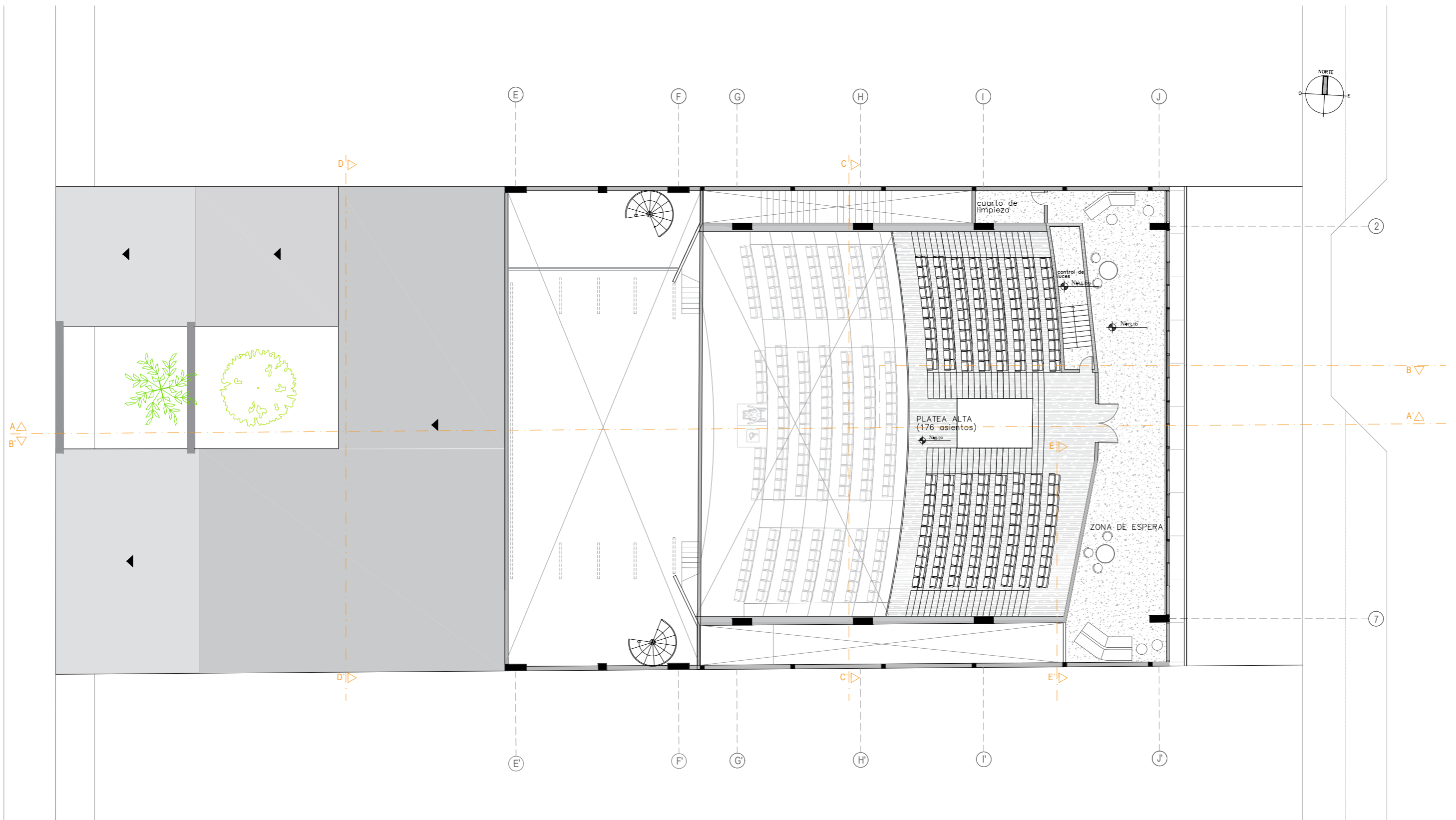

TERCERA PLANTA ALTA: MOBILIARIO Y TEXTURAS
 NIVEL +13.16m
 ESCALA 1:175

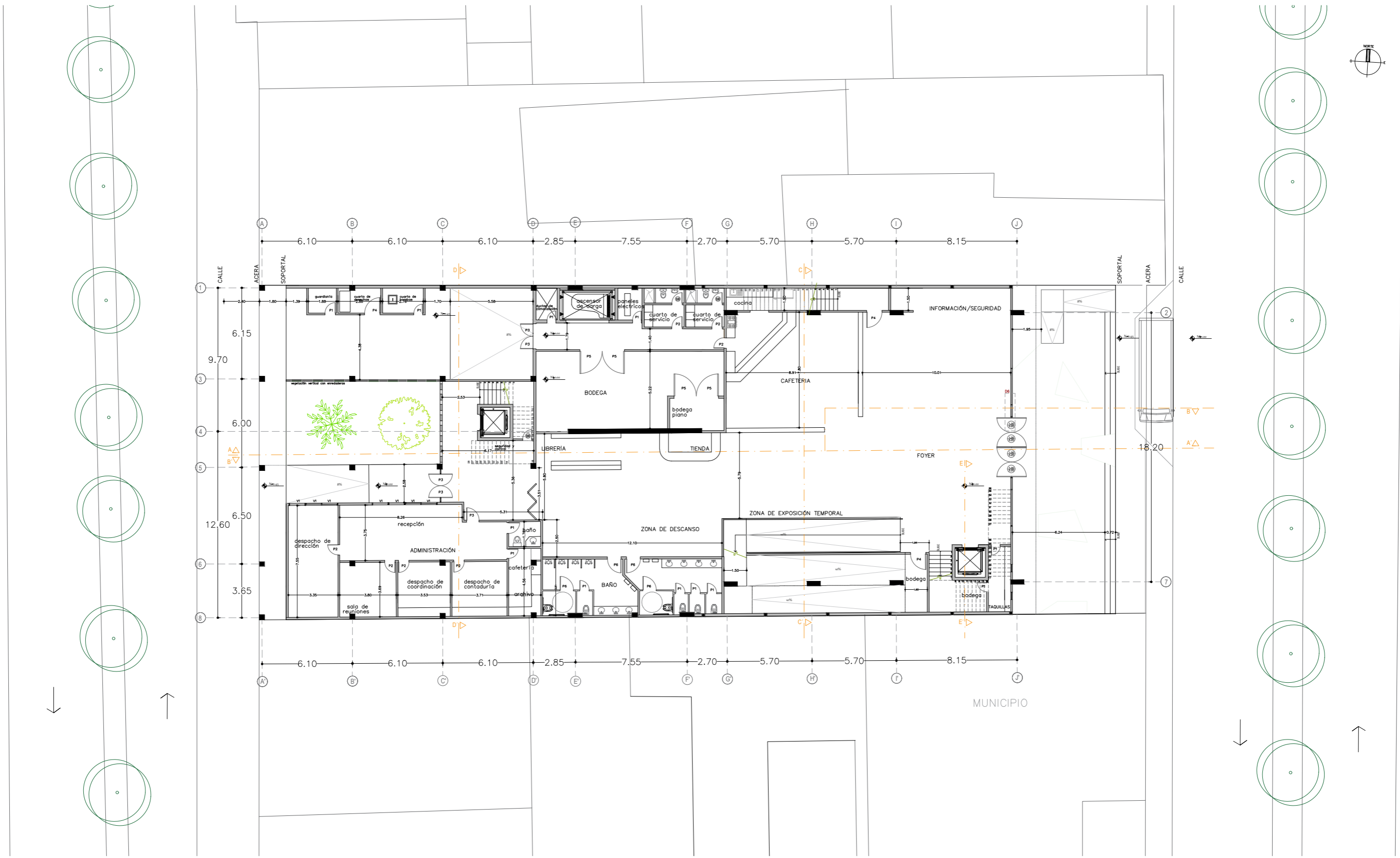

PLANTA GENERAL: ACOTADA

ESCALA 1:250

CODIFICACIÓN DE PUERTAS Y VENTANAS	
P1: 0.60X2.00	P7: 1.00X2.20
P2: 0.70X2.00	V1: 1.00X2.00/1.00
P3: 0.80X2.00	
P4: 1.00X2.00	
P5: 1.50X2.20	
P6: 0.90X2.00	

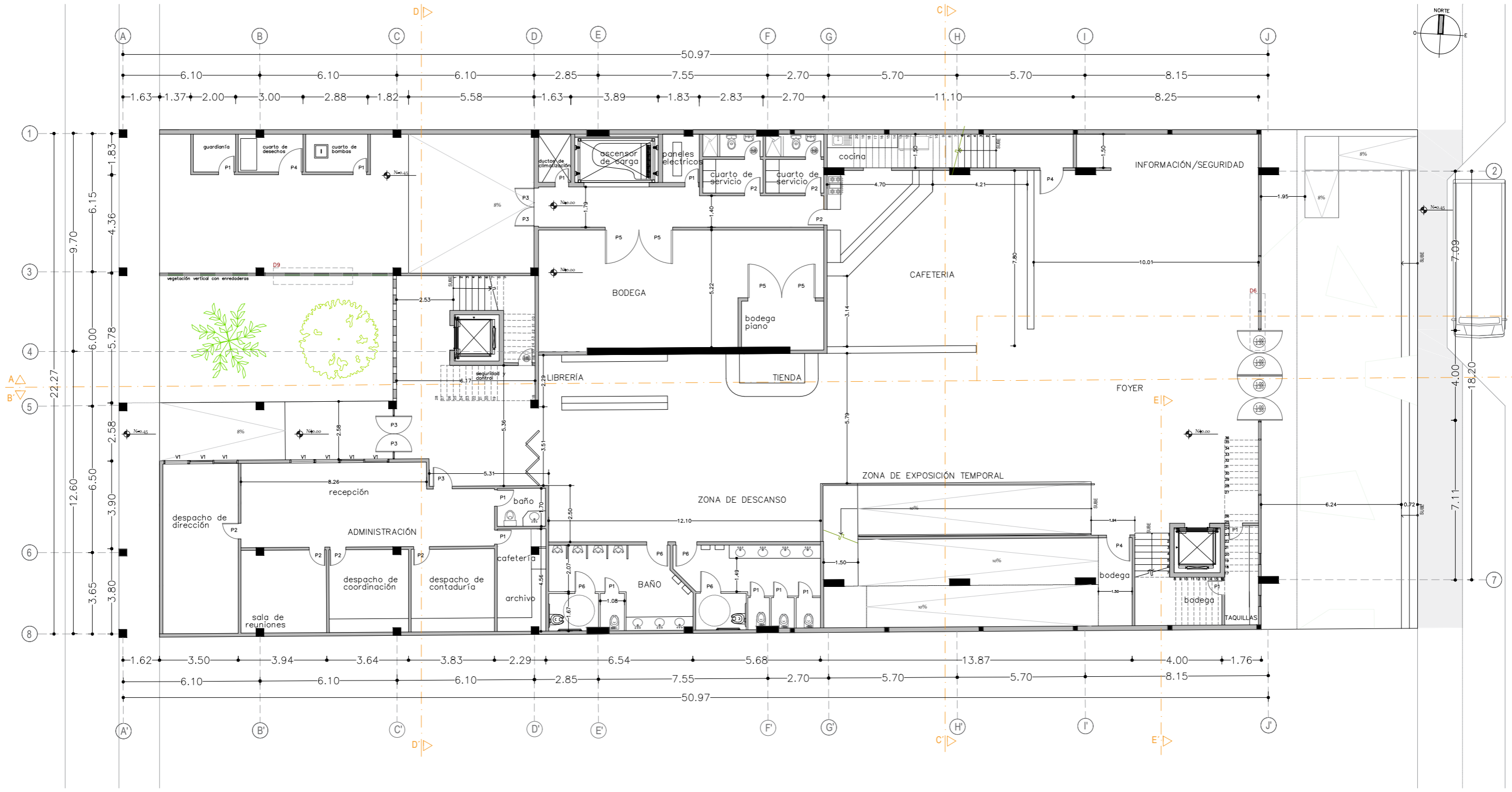

PLANTA BAJA: ACOTADA
 NIVEL +0.00m
 ESCALA 1:175

CODIFICACIÓN DE PUERTAS Y VENTANAS			
P1: 0.60X2.00	M1: 2.10X2.60		
P2: 0.70X2.00	M2: 1.50X2.60		
P3: 0.80X2.20	M3: 1.90X2.60		
P4: 1.00X2.00	V2: 2.00X0.60/2.50		
P5: 1.50X2.20	V3: 1.80X0.60/2.00		
P6: 0.90X2.00	V4: 0.70X1.50/0.90		
P7: 1.00X2.20			

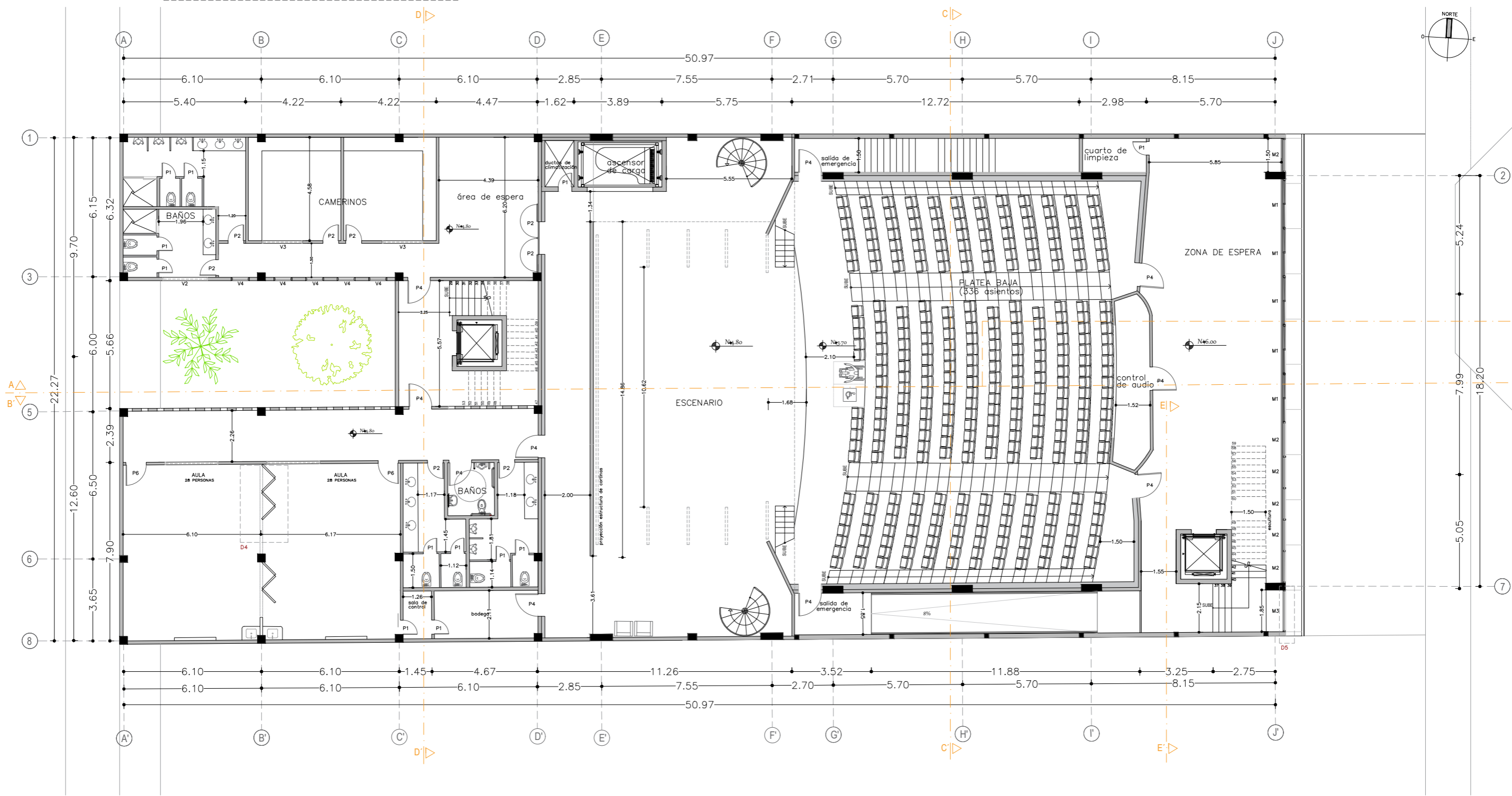

PRIMERA PLANTA ALTA: ACOTADA
 NIVEL +6.00m
 ESCALA 1:175

CODIFICACIÓN DE PUERTAS Y VENTANAS	
P1: 0.60X2.00	M1: 2.10X2.40
P2: 0.70X2.00	M2: 1.50X2.40
P3: 0.80X2.20	M3: 1.90X2.40
P4: 1.00X2.00	M4: 0.60X2.40
P5: 1.50X2.20	M5: 1.10X2.40
P6: 0.90X2.00	V1: 0.60X1.60/1.00
P7: 1.00X2.20	

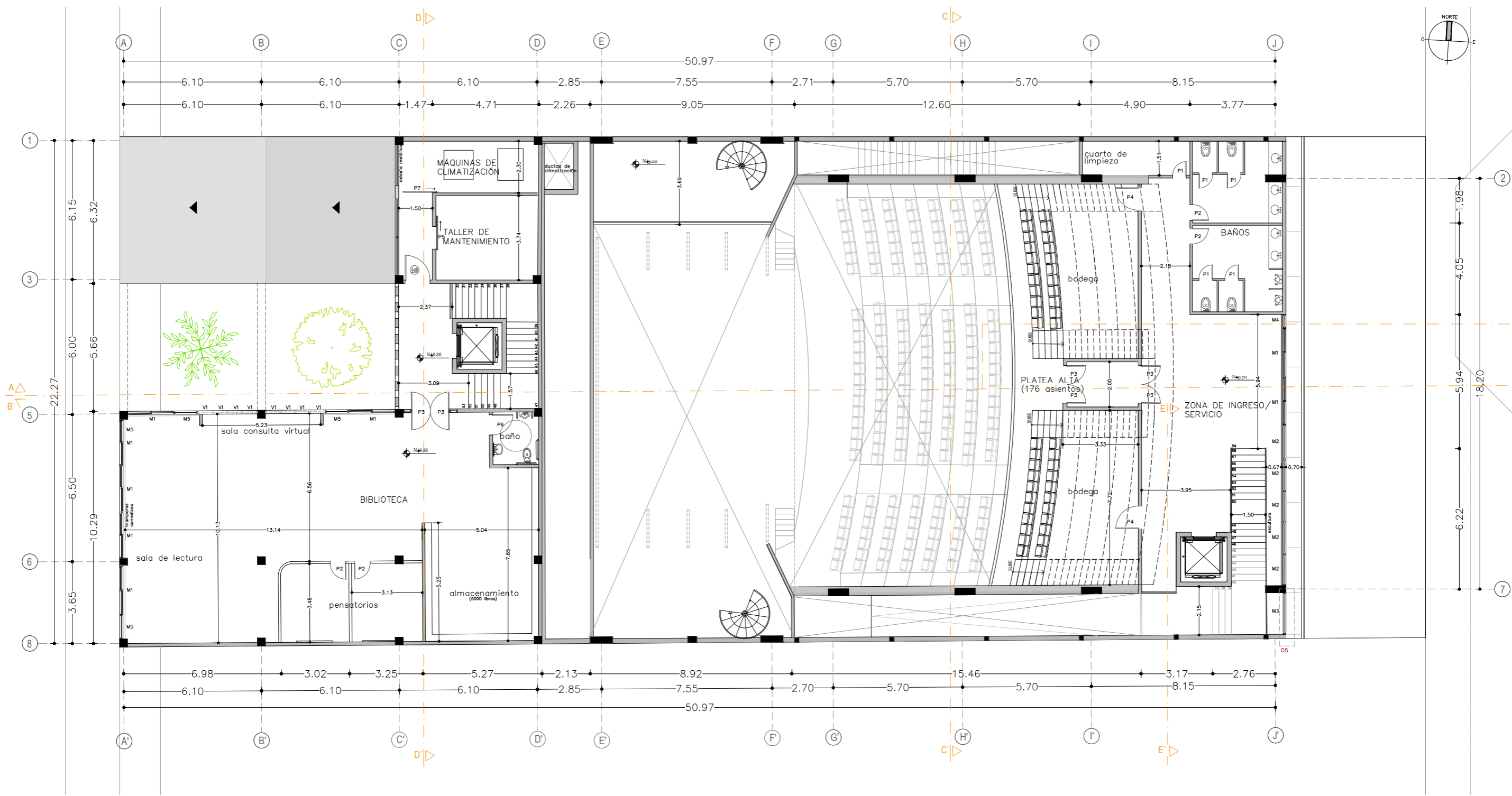

SEGUNDA PLANTA ALTA: ACOTADA
 NIVEL +9.70m
 ESCALA 1:175

CODIFICACIÓN DE PUERTAS Y VENTANAS	
P1: 0.60X2.00	M1: 2.10X2.60
P2: 0.70X2.00	M2: 1.50x2.60
P3: 0.80X2.20	M3: 1.90x2.60
P4: 1.00X2.00	
P5: 1.50X2.20	
P6: 0.90X2.00	
P7: 1.00X2.20	

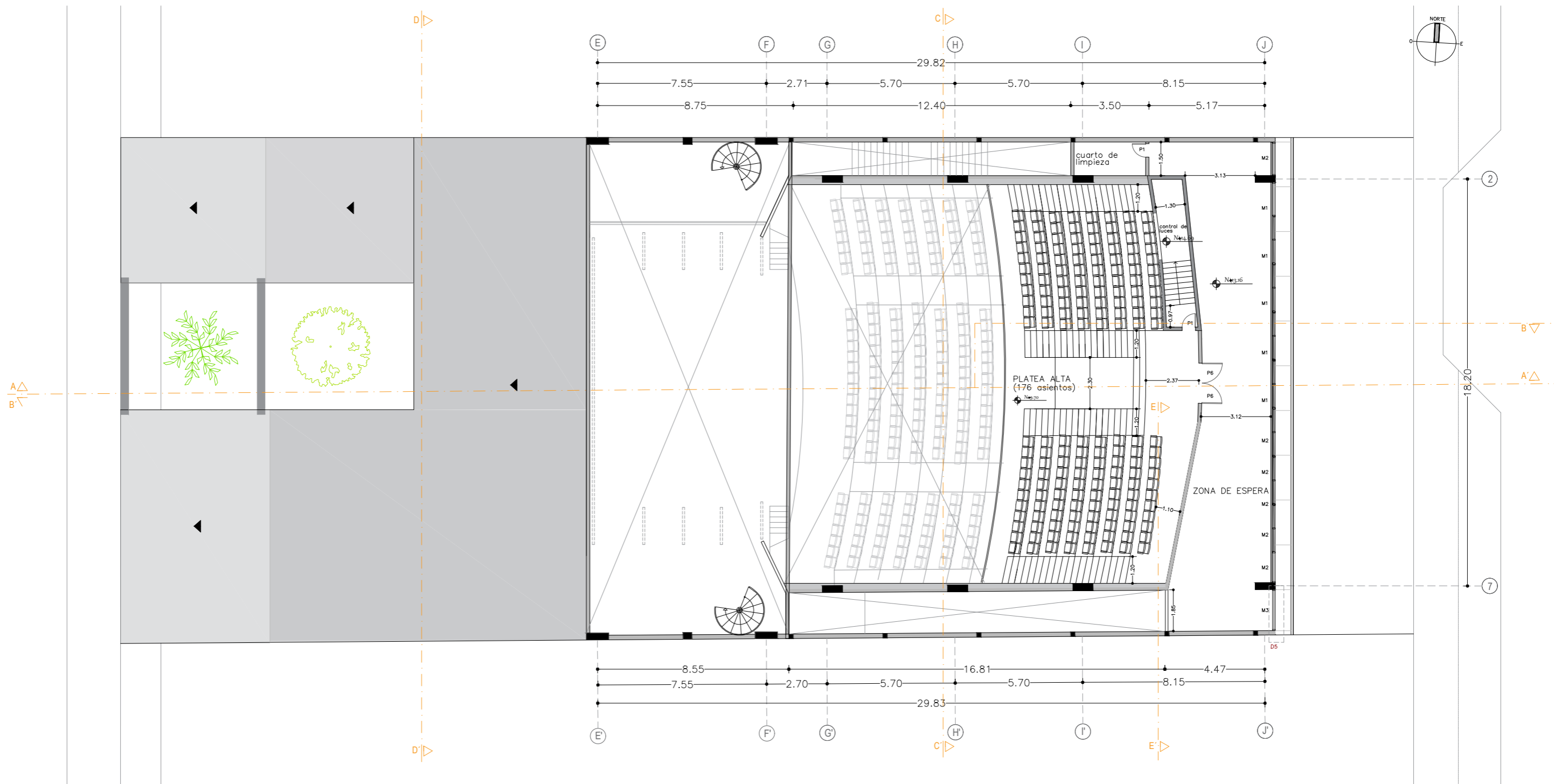

TERCERA PLANTA ALTA: ACOTADA
 NIVEL +13.16m
 ESCALA 1:175

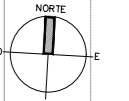
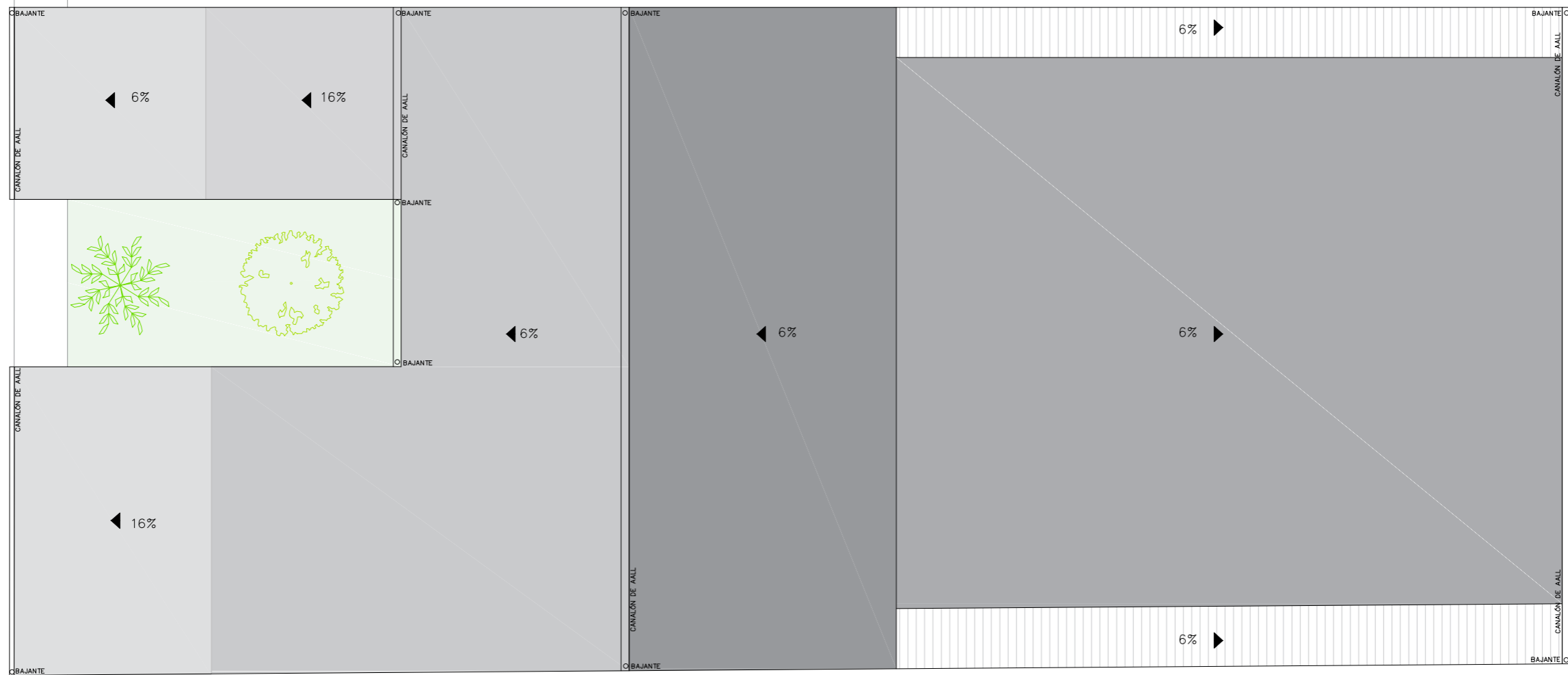

PLANO DE CUBIERTA

ESCALA 1:175

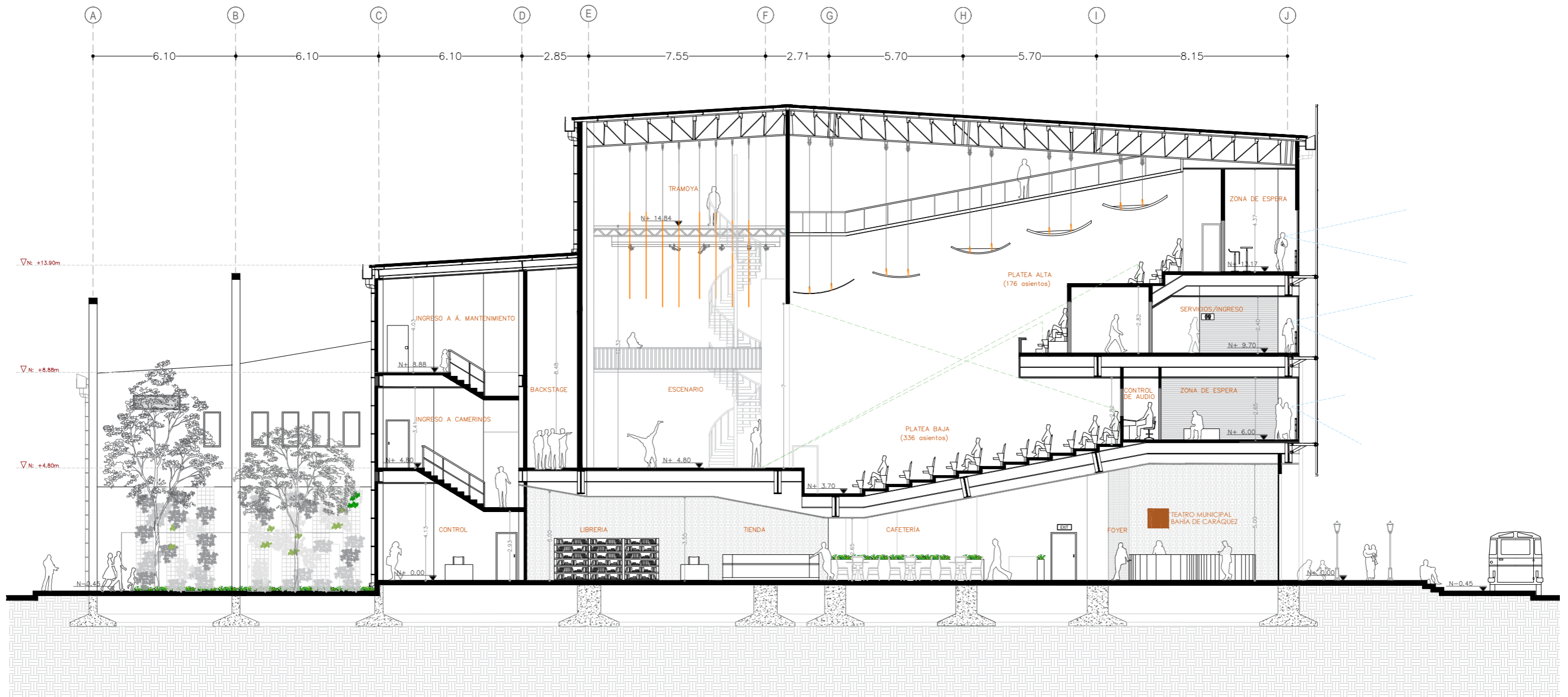

SECCIÓN AA'_LONGITUDINAL
 ESCALA 1:175

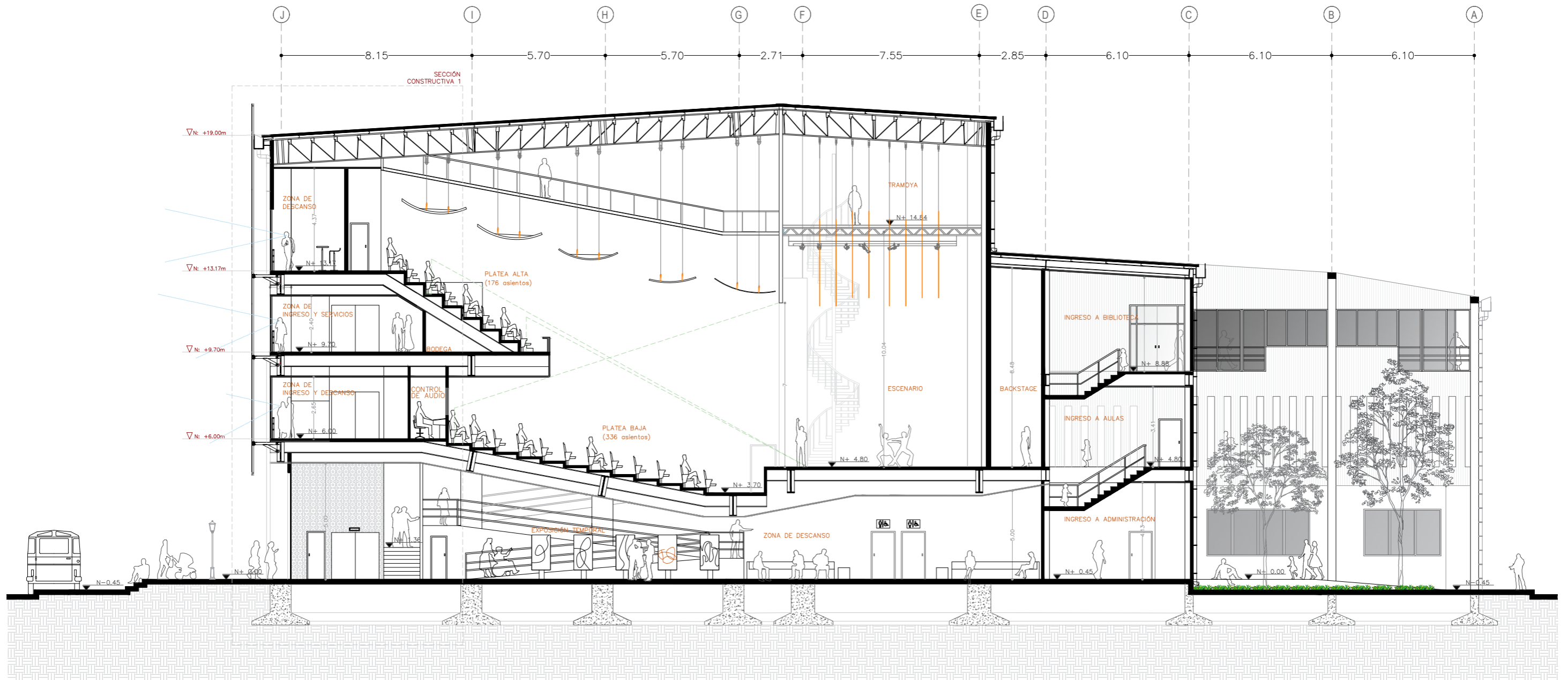

SECCIÓN BB'_LONGITUDINAL
ESCALA 1:175

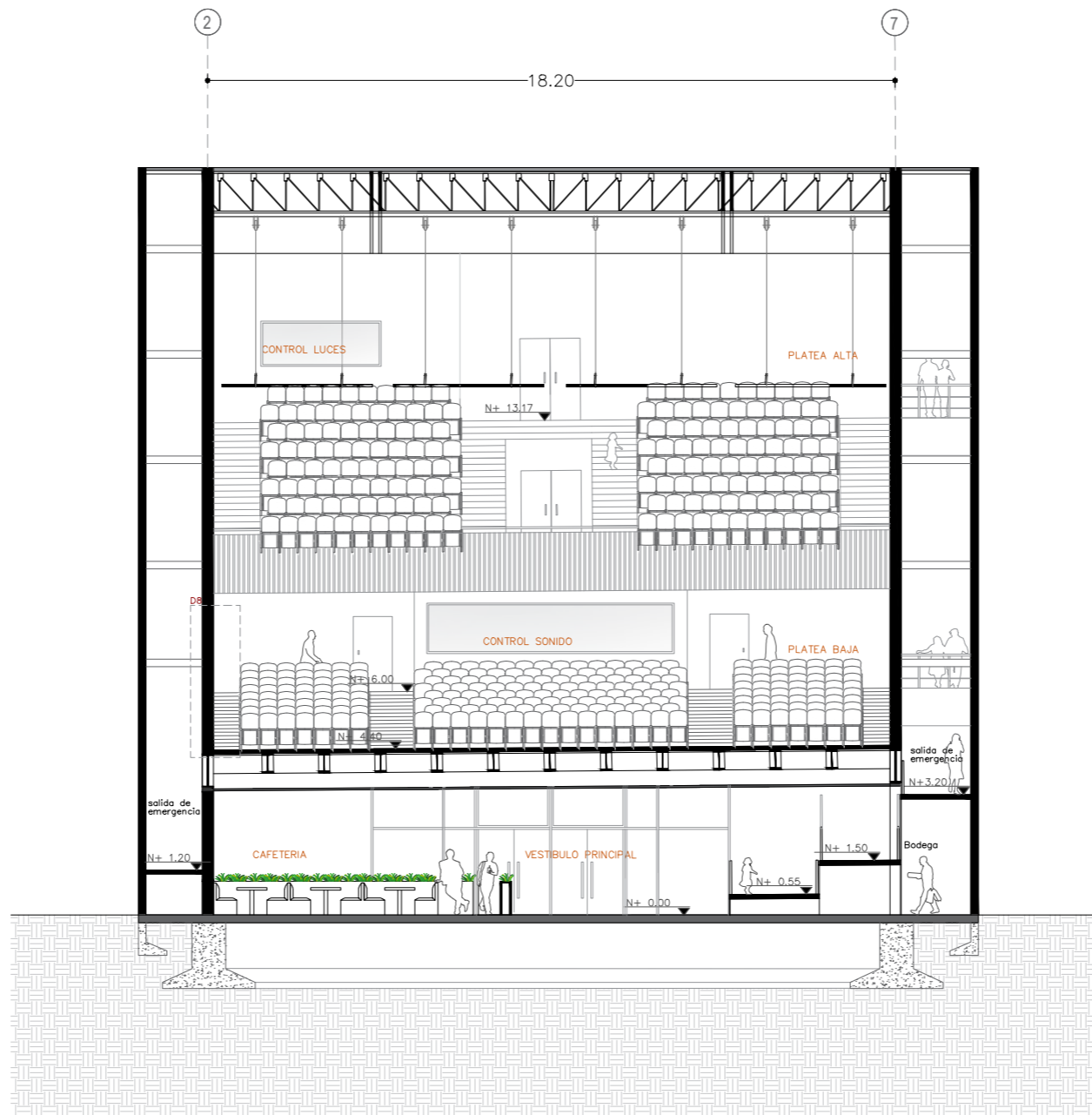

SECCIÓN CC'_TRANSVERSAL
 ESCALA 1:175

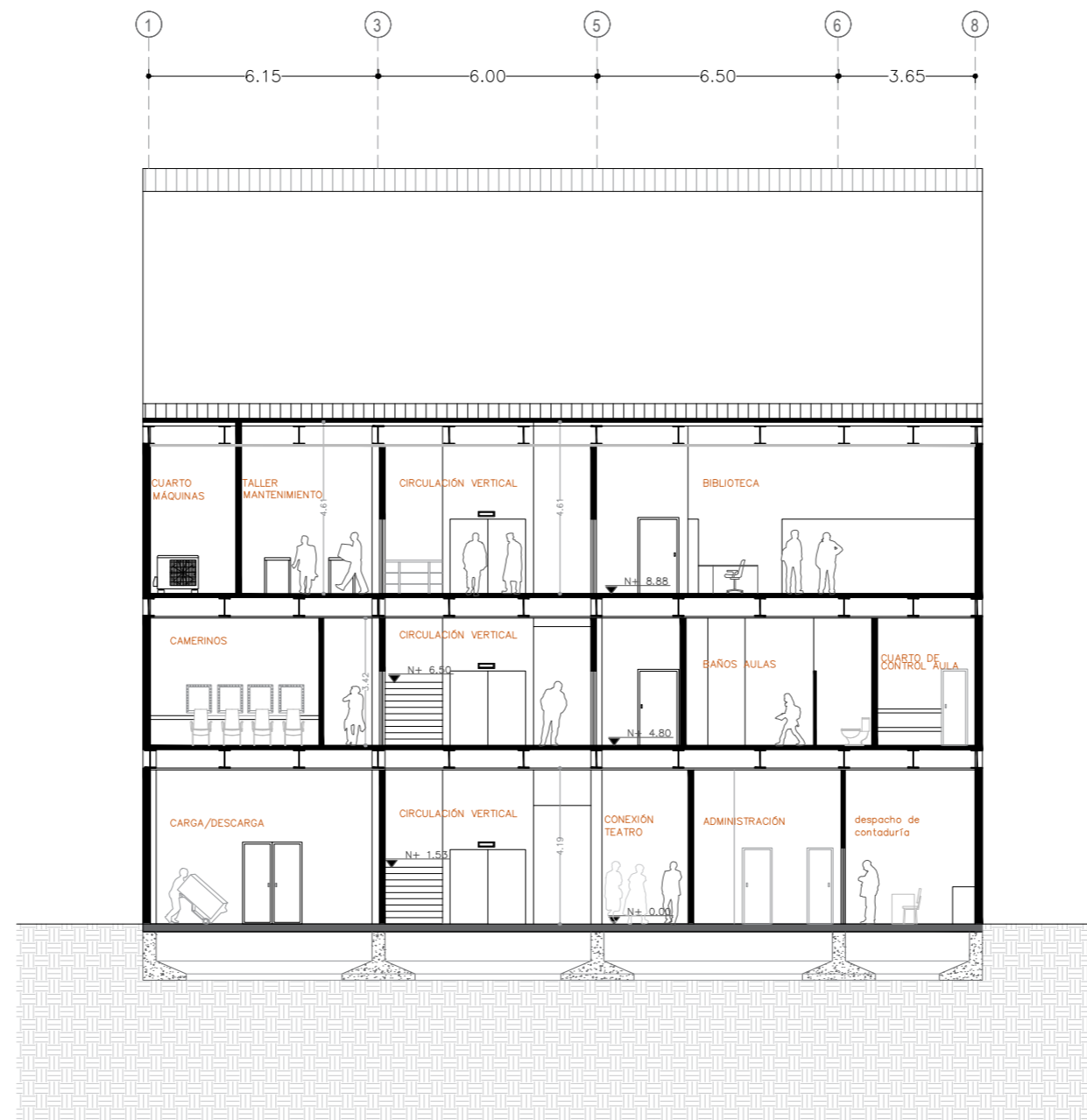

SECCIÓN DD'_TRANSVERSAL
 ESCALA 1:175



FACHADA ESTE

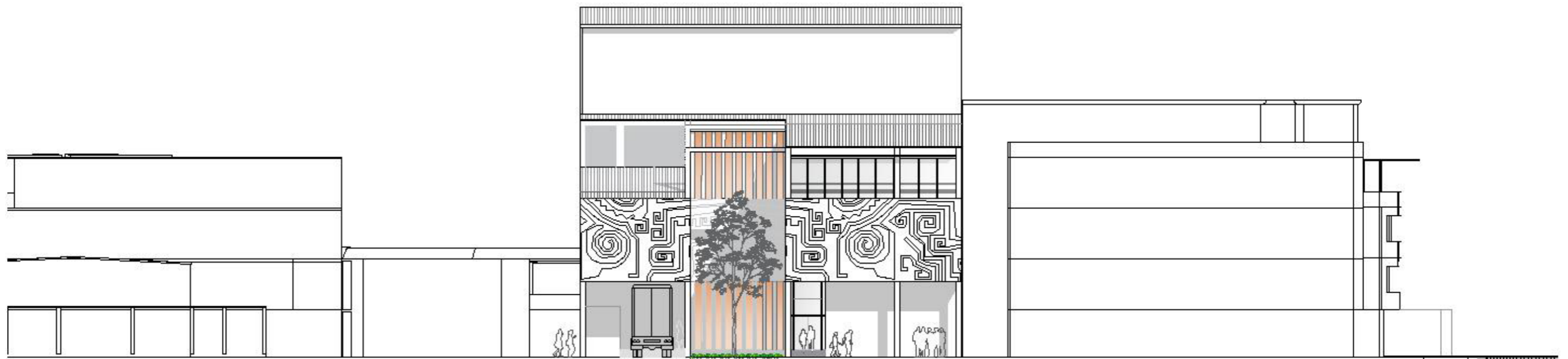

FACHADA OESTE

FACHADAS CON EL CONTEXTO INMEDIATO
ESC./A. 1/250

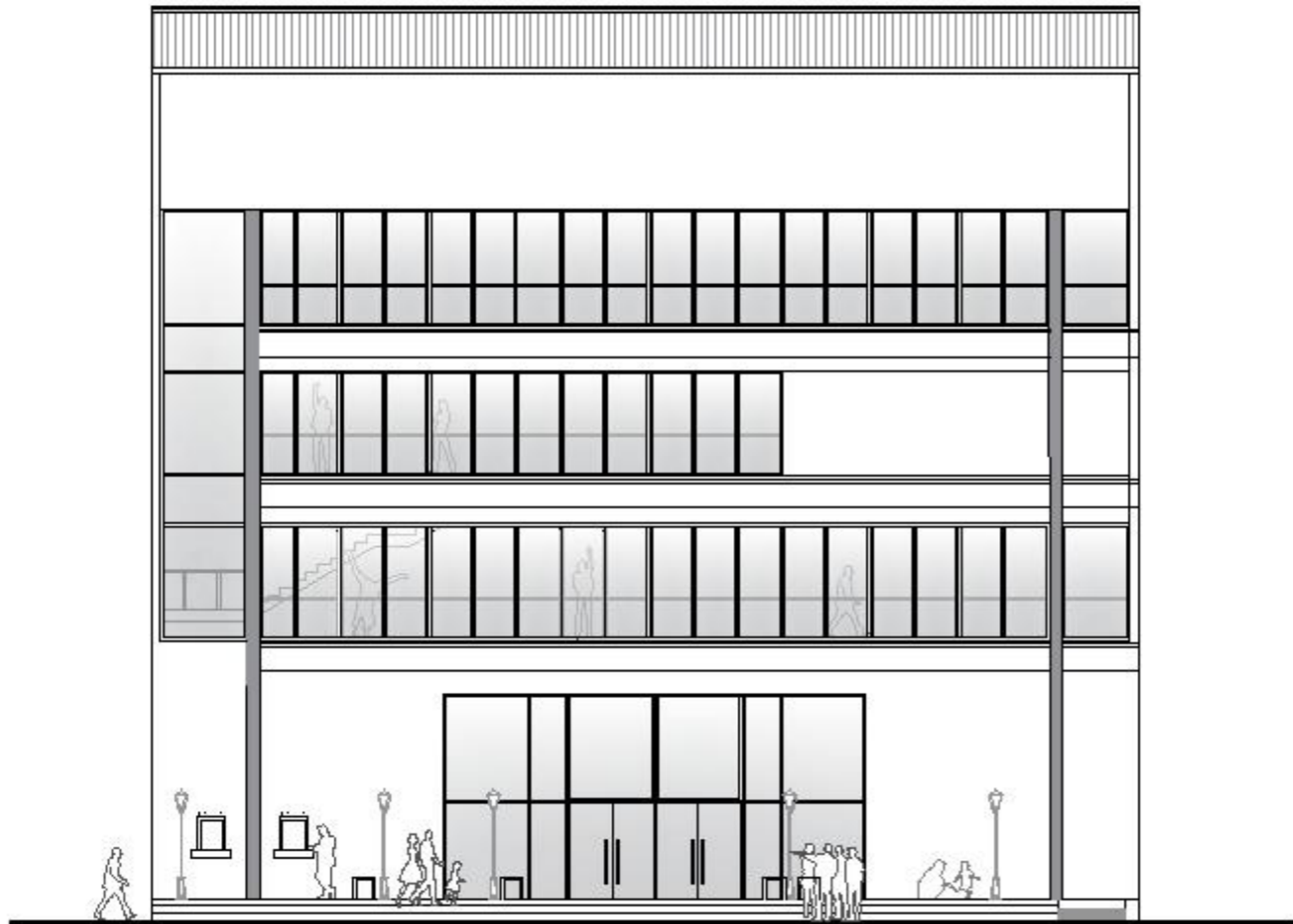

SIN REVESTIMIENTO DE
LÁMINA METÁLICA

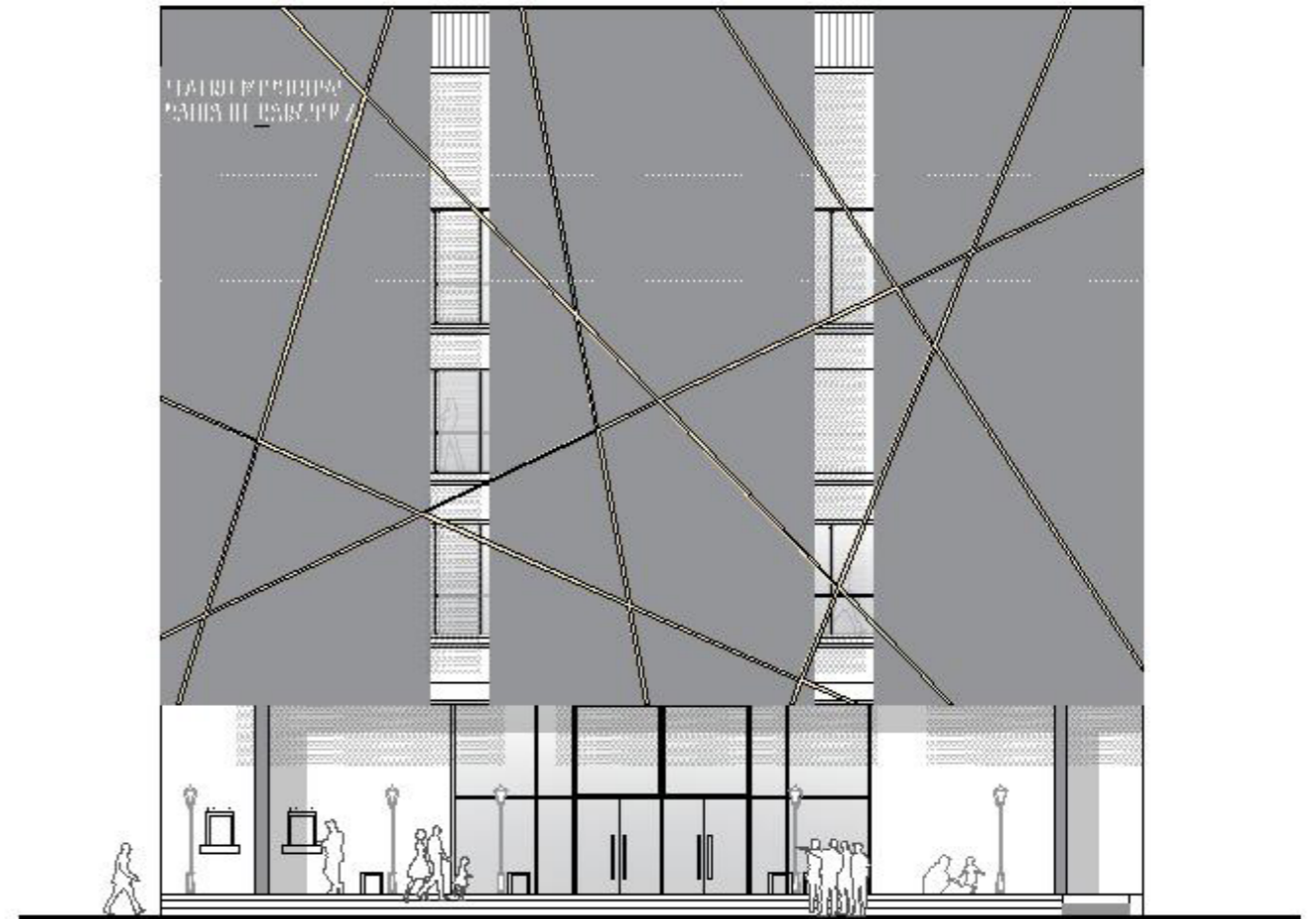

CON REVESTIMIENTO DE
LÁMINA METÁLICA

FACHADA ESTE
Escala 1:175



FACHADA OESTE
ESCALA 1:175

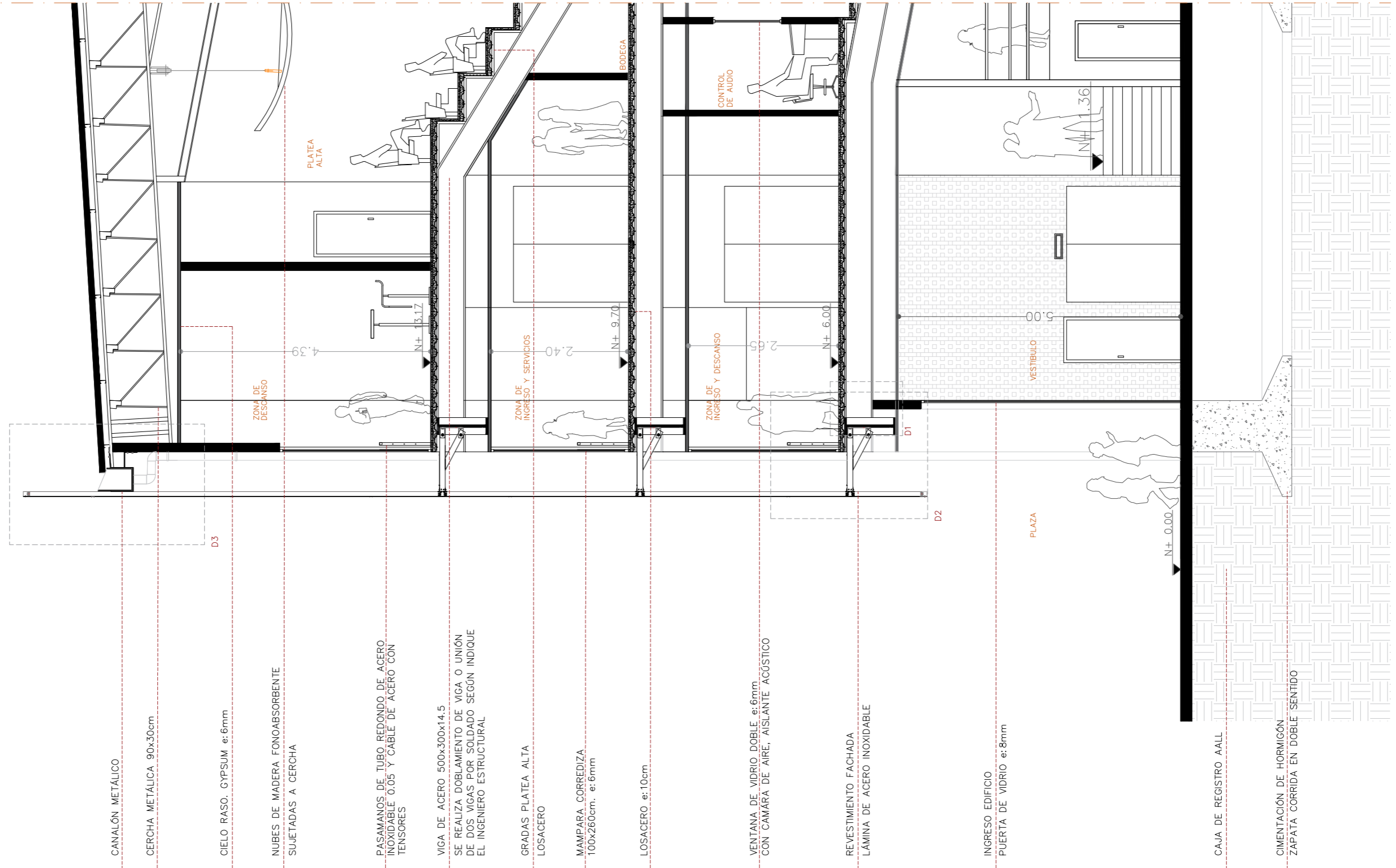

SECCIÓN CONSTRUCTIVA 1
 ESCALA 1:75

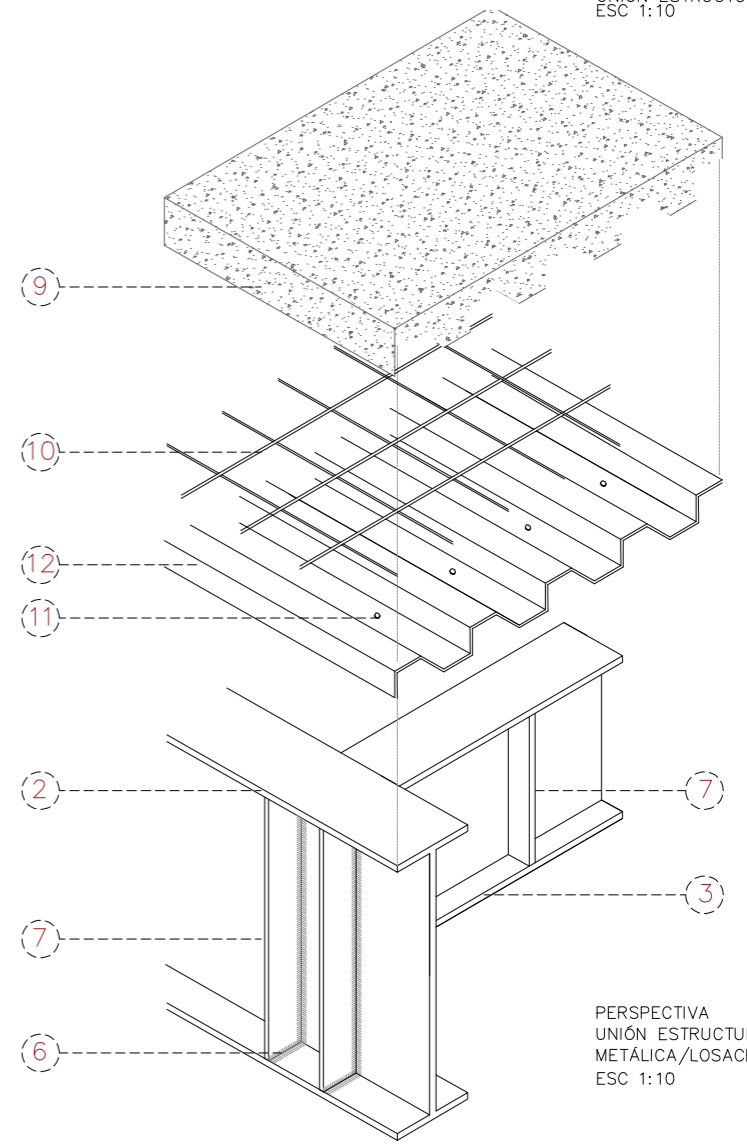
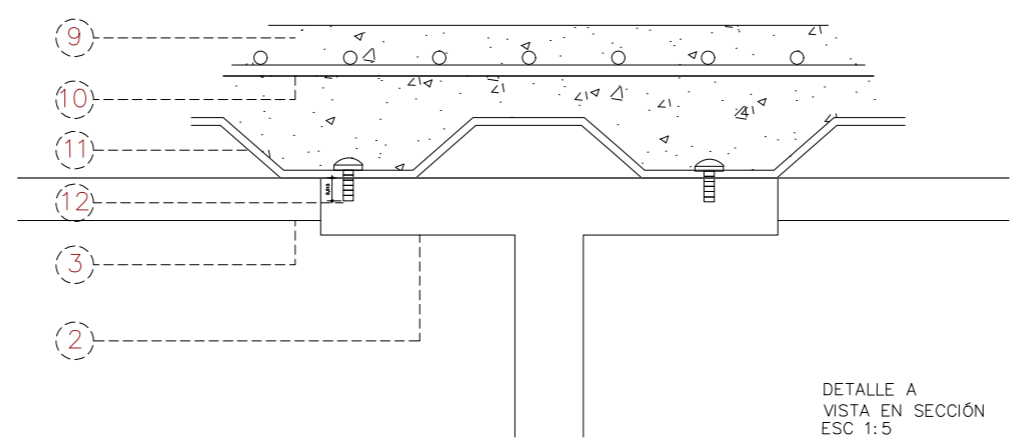
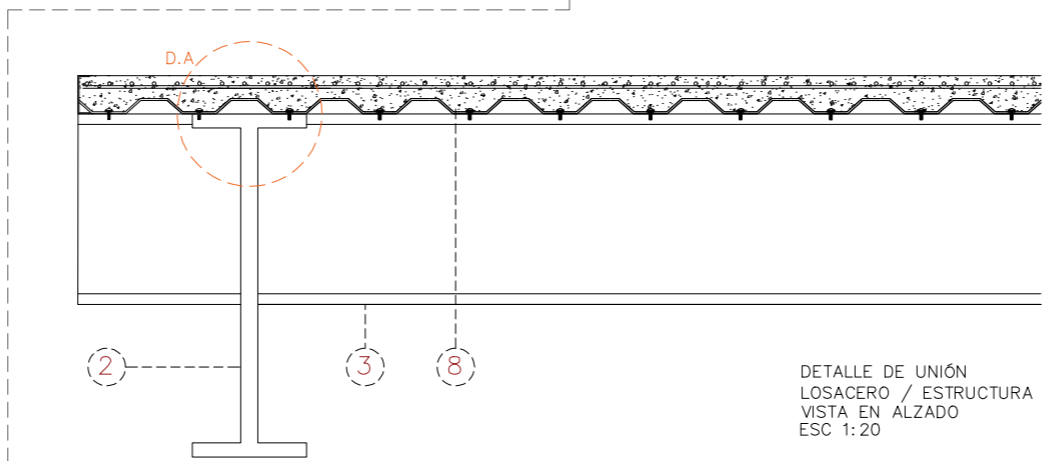
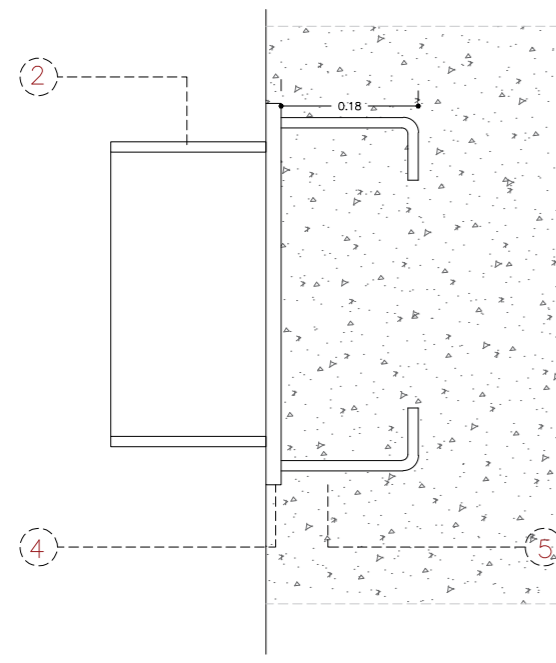
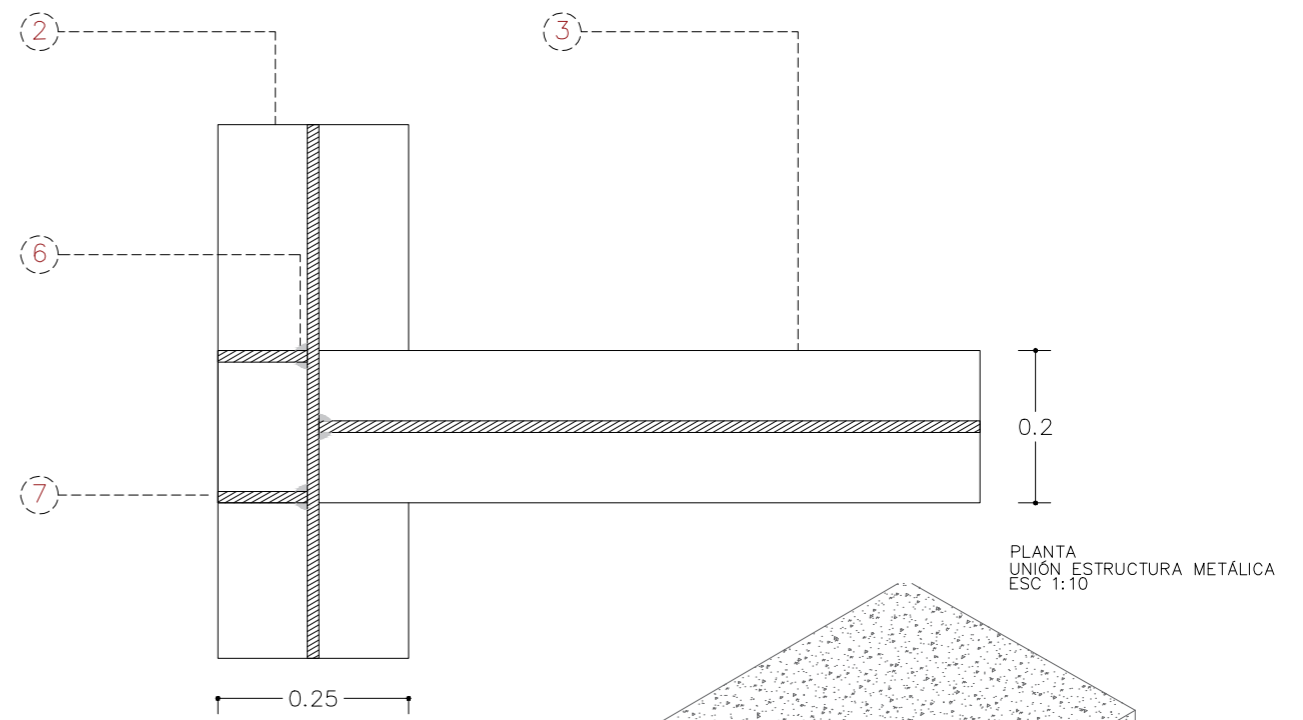
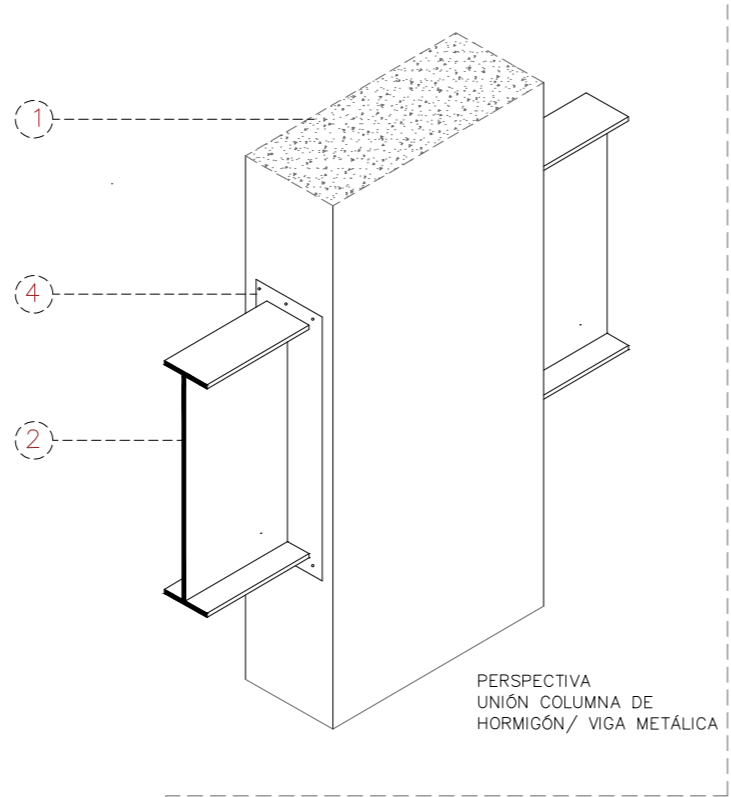
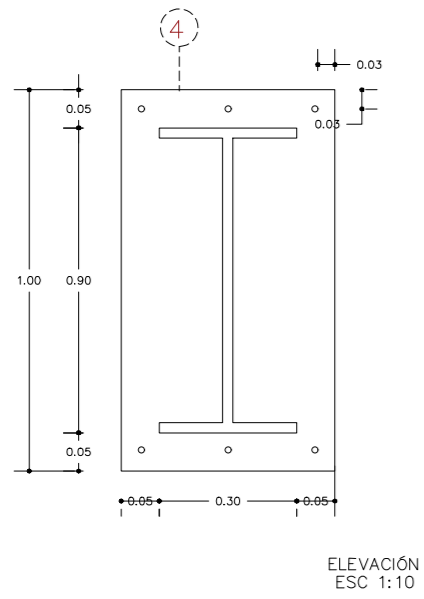

DETALLE 1_ UNIÓN COLUMNA DE HORMIGÓN_VIGA
METÁLICA_LOSACERO

1. Columna de hormigón armado 900x300
2. Viga Metálica perfil I 900x300x18
3. Viga Metálica perfil I 500x300x14.5
4. Placa de anclaje e:20mm
5. Pernos de anclaje
6. Soldadura
7. Rigidizador e:20mm
8. Losacero
9. Hormigón simple
10. Malla electrosoldada
11. Tornillo autopercutor cabeza redonda ¼"
12. Steel Panel e:5mm

CORTE
ESC 1:10

DETALLES CONSTRUCTIVOS
DETALLE 1
VARIAS ESCALAS

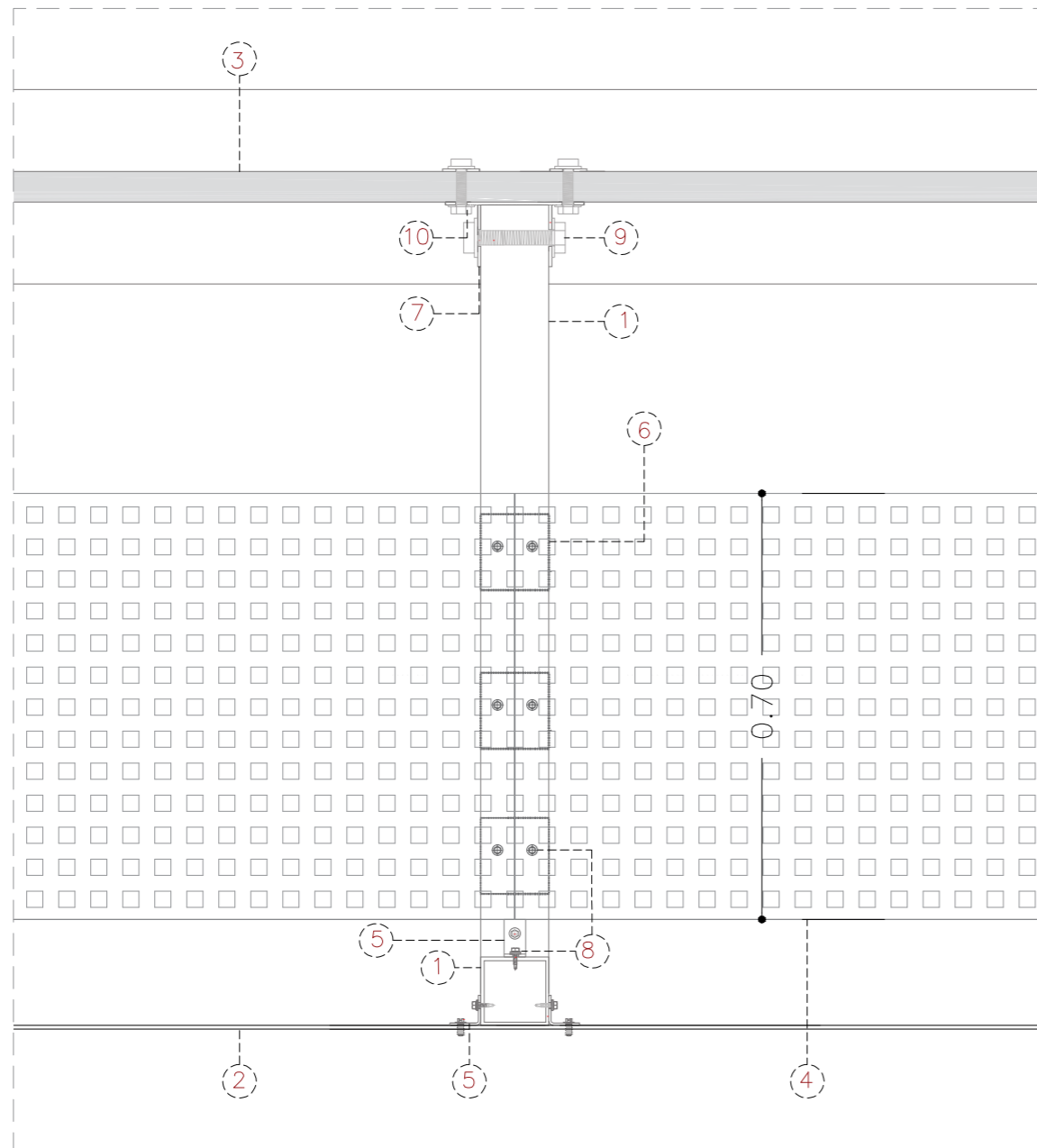

PLANTA: ENCUENTRO DE ESTRUCTURA DE FACHADA, VIGA PRINCIPAL Y PASARELA METÁLICA

1. Tubo cuadrado metálico 10x10cm
2. Lámina expandida aplanada de acero inoxidable. Dimensiones 1.22x2.44m, espesor: 6mm
3. Viga metálica (principal) 900x300mm
4. Pasarela metálica perforada, plancha de 2x1m, espesor 2mm
5. Pletina doble T e:4mm
6. Soldadura
7. Pletina de Anclaje a fachada doble T
8. Tornillo autotaladrante de cabeza hexagonal M4
9. Tornillo M30
10. Tornillo autoperforante cabeza hexagonal M20
11. Perfil metálico C
12. Losacero
13. Viga metálica (secundaria) 500x300mm
14. Mampara de vidrio corrediza, vidrio templado de 6mm de espesor
15. Pasamanos de acero inoxidable
16. Enlucido y Porcelanato
17. Rigidizador de Viga 30mm

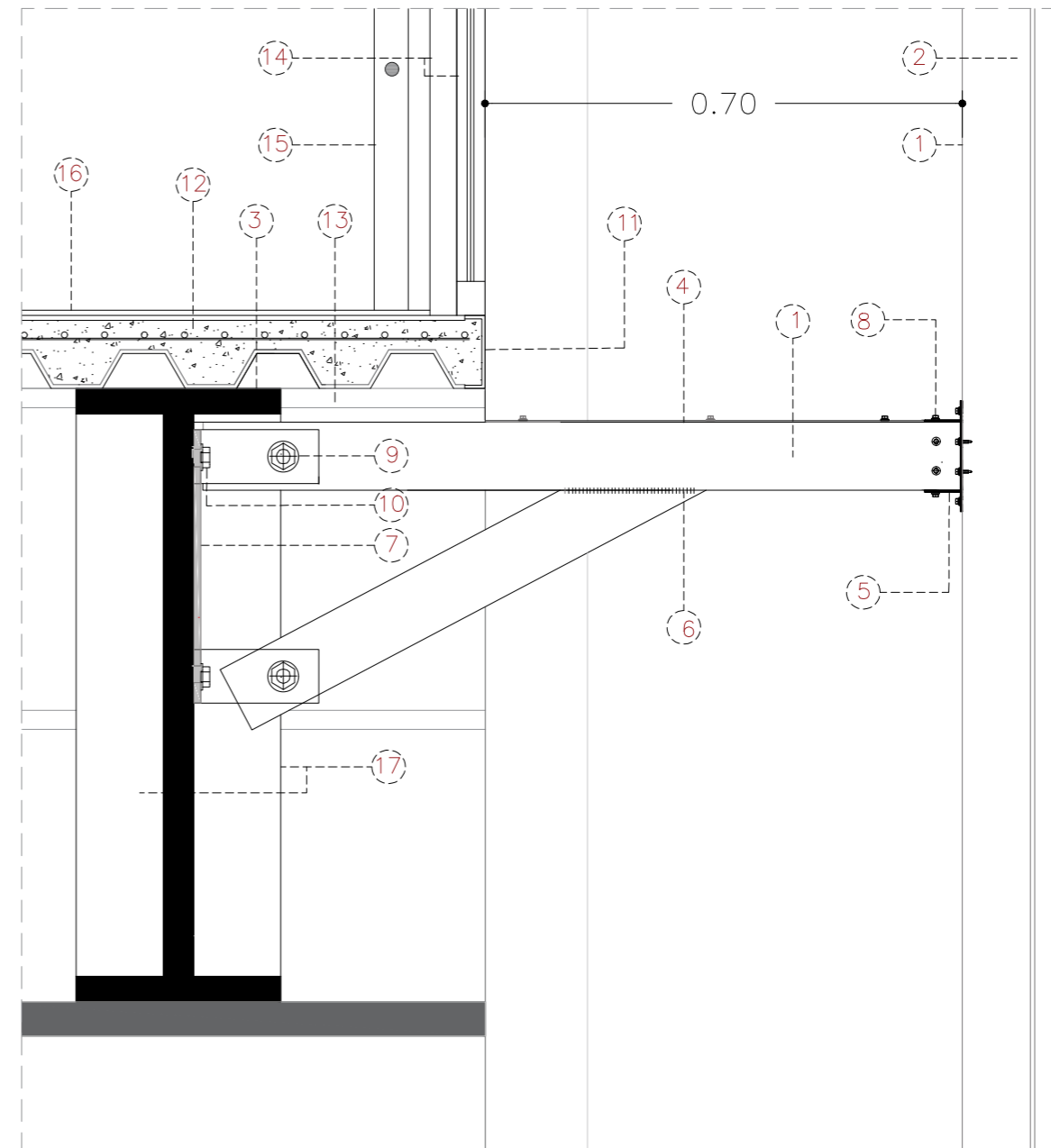

SECCIÓN: ENCUENTRO DE ESTRUCTURA DE FACHADA, PASARELA METÁLICA, MAMPARA DE VIDRIO Y PASAMANOS

1. Tubo cuadrado metálico 10x10cm
2. Lámina expandida aplanada de acero inoxidable. Dimensiones 1.22x2.44m, espesor: 6mm
3. Viga metálica (principal) 900x300mm
4. Pasarela metálica perforada, plancha de 2x1m, espesor 2mm
5. Pletina doble T e:4mm
6. Soldadura
7. Pletina de Anclaje a fachada doble T
8. Tornillo autotaladrante de cabeza hexagonal M4
9. Tornillo M30
10. Tornillo autoperforante cabeza hexagonal M20
11. Perfil metálico C
12. Losacero
13. Viga metálica (secundaria) 500x300mm
14. Mampara de vidrio corrediza, vidrio templado de 6mm de espesor
15. Pasamanos de acero inoxidable
16. Enlucido y Porcelanato
17. Rigidizador de Viga 30mm

DETALLES CONSTRUCTIVOS

DETALLE 2
ESCALA 1:10

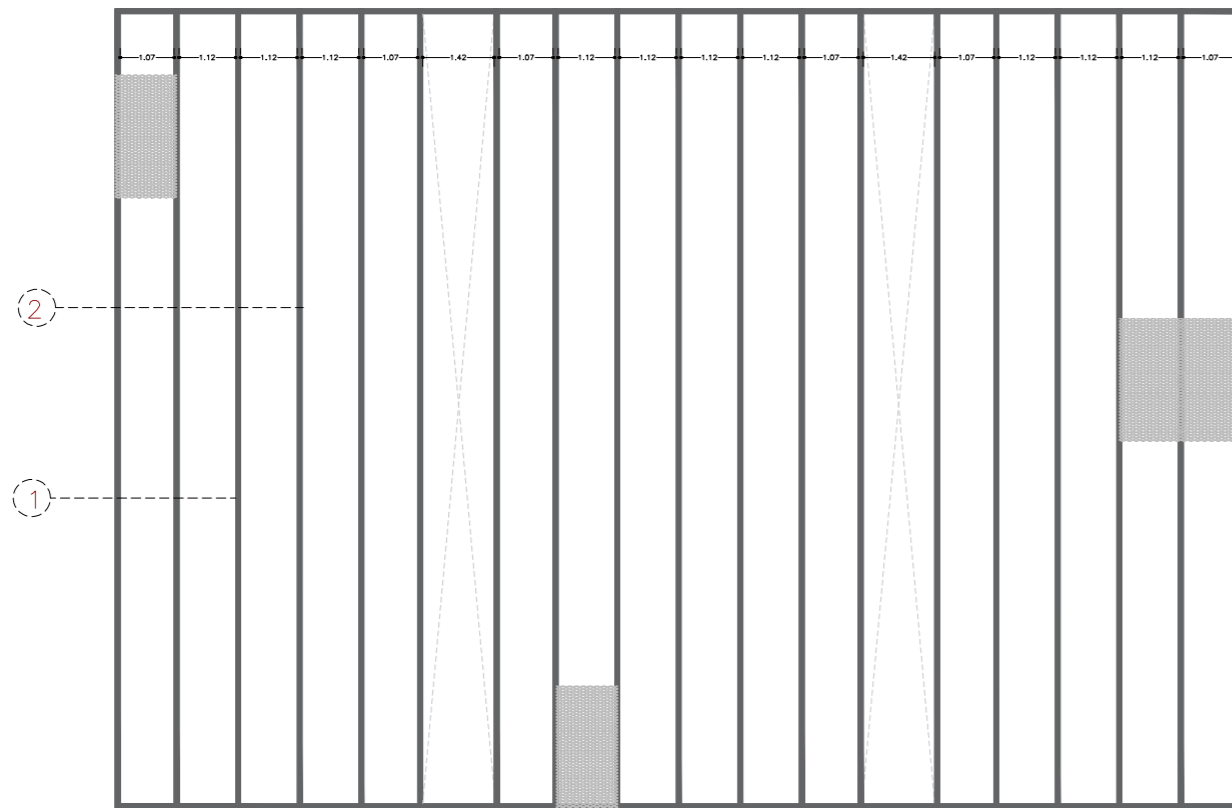

DETALLE 1_ALZADO: ESTRUCTURA DE SOPORTE DE FACHADA DE LÁMINA METÁLICA
ESC 1:150

1. Tubo cuadrado metálico 10x10cm
2. Lámina expandida aplanada de acero inoxidable. Dimensiones 1.22x2.44m, espesor: 6mm
3. Pletina doble T e: 4mm
4. Tornillo autotaladrante de cabeza hexagonal M4

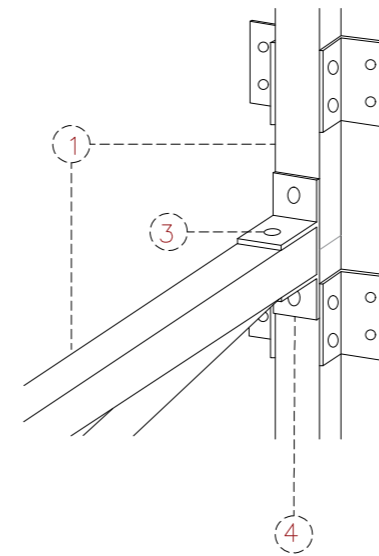

ENCUENTRO DE SISTEMA DE APOYO DE PASARELA Y ESTRUCTURA DE FACHADA



LÁMINA EXPANDIDA APLANADA DE ACERO INOXIDABLE_espesor 6mm
ESC 1:25



DETALLE DE PERFORACIÓN DE LÁMINA. ROMBO 40X100mm
ESC 1:5

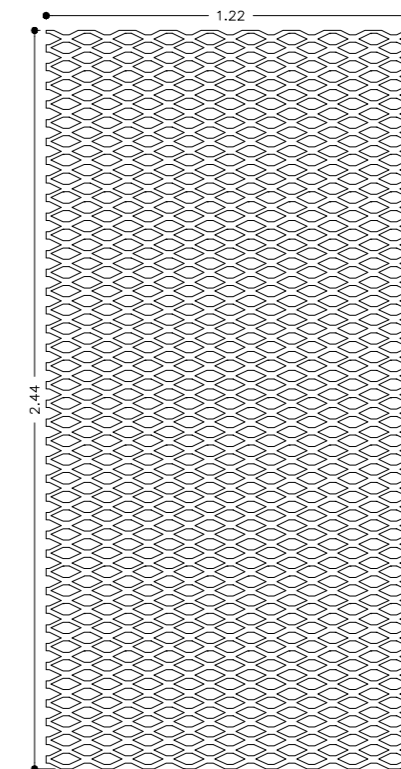
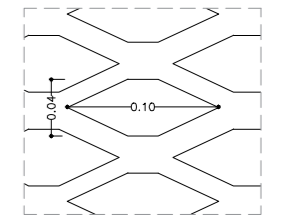
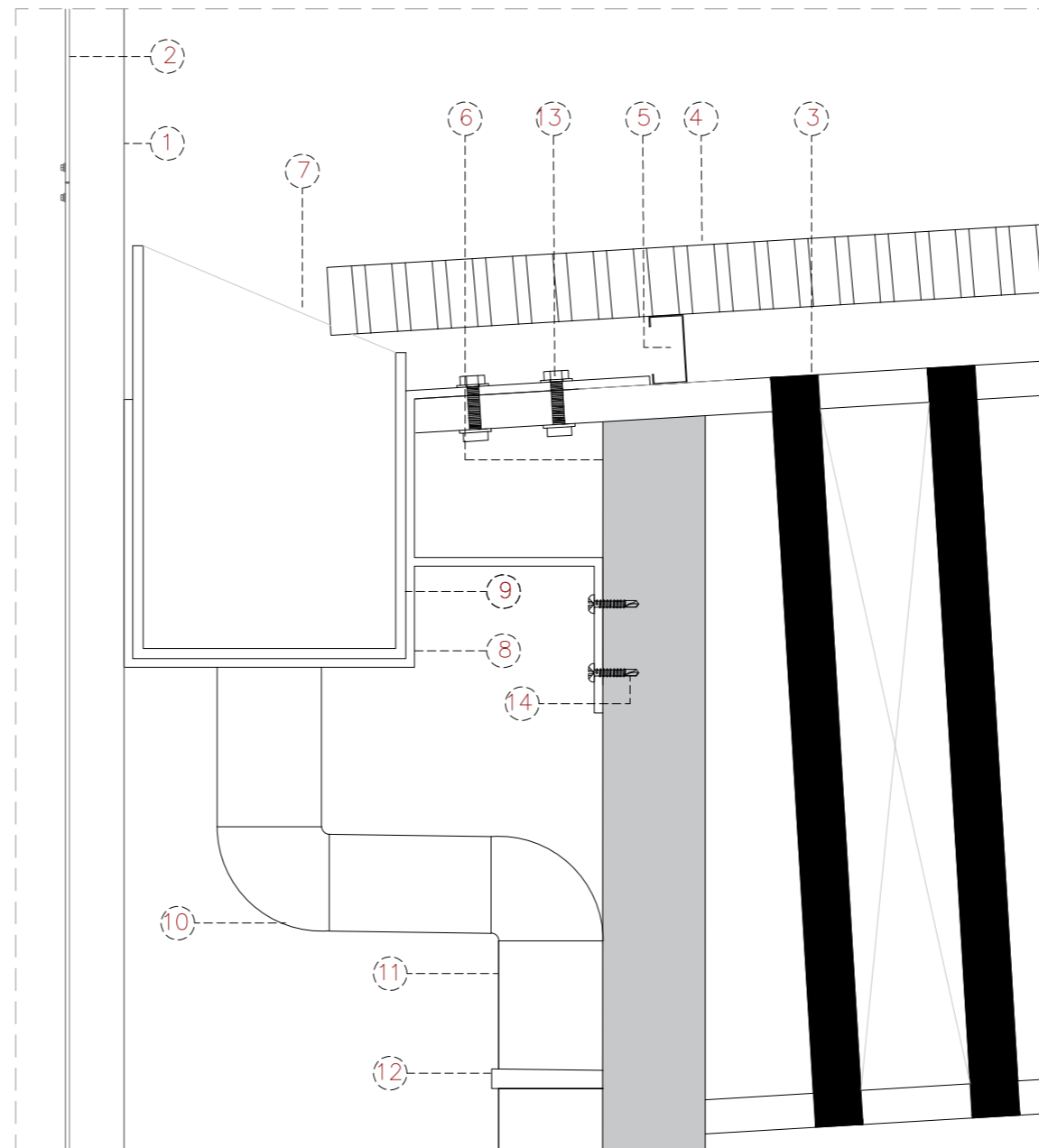

DETALLE_ SUJECIÓN DE CANALETA

1. Tubo cuadrado metálico 10x10cm
2. Lámina expandida aplanada de acero inoxidable. Dimensiones 1.22x2.44m, espesor:6mm
3. Viga Metálica Cercha 0.90x0.3m
4. Cubierta Rooftec Doble Master Pro e:11cm
5. Correa metálica perfil C 100x50x3mm
6. Pared exterior
7. Tape en extremo. Lámina de hierro galvanizado
8. Apoyo base hecho de Planchuela metálica 1/2" empennada a viga y pared
9. Canal de hierro galvanizado e:1/2"
10. Codo 90° Ø6"
11. Bajante de agua de lluvia Ø6"
12. Abrazadera Ø1.20m
13. Perno
14. Tornillo

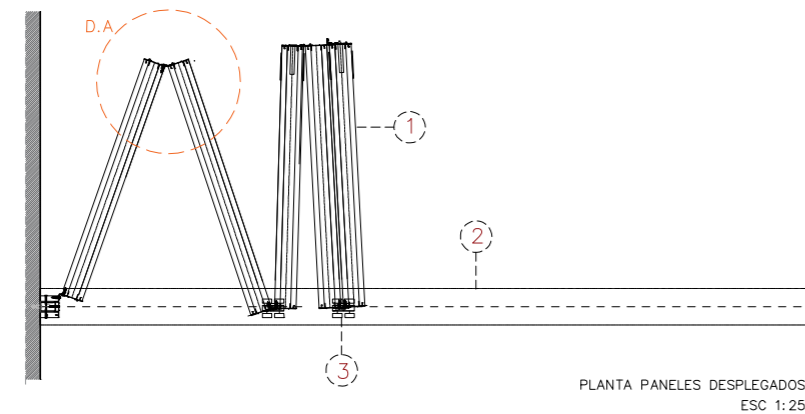
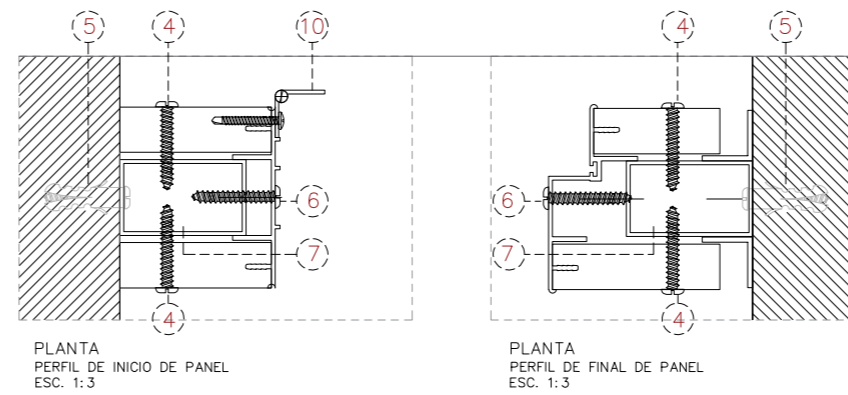
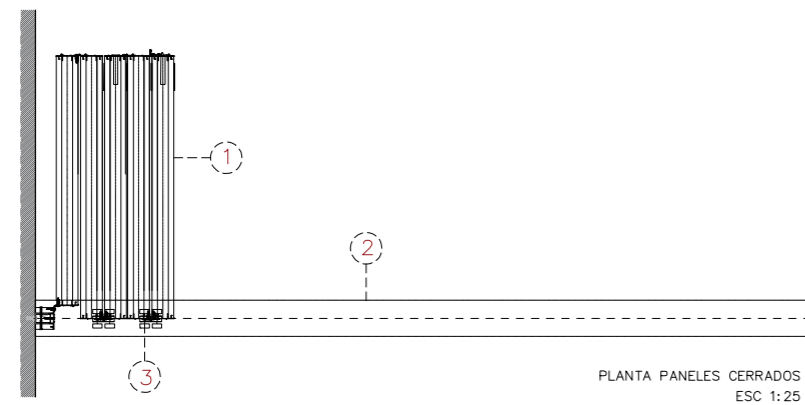
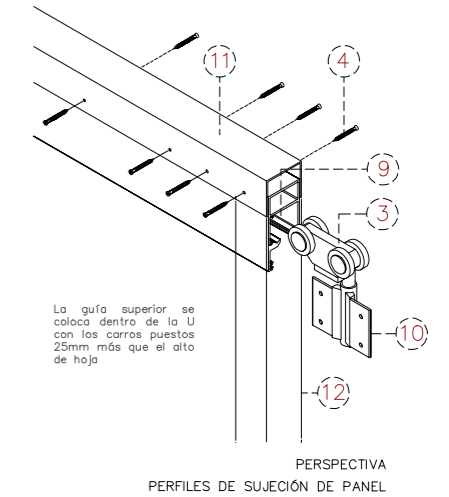
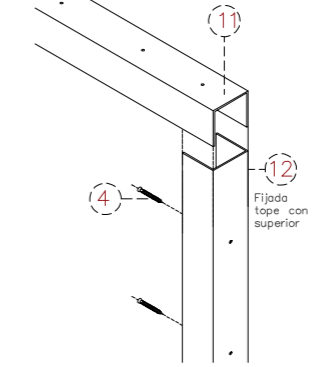
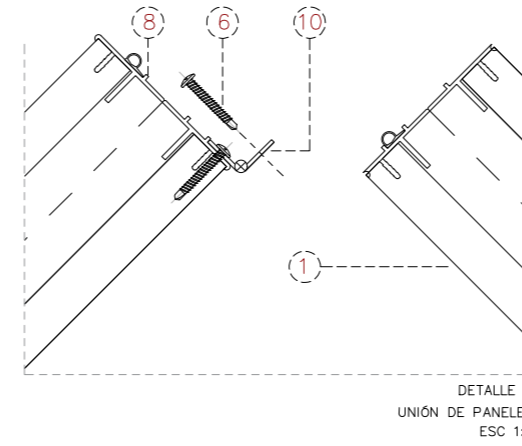
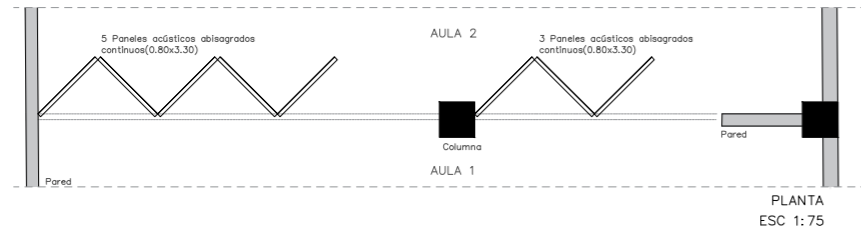

DETALLE 4_ PARED PLEGABLE SITUADA ENTRE AULAS

1. Panel compuesto. Relleno de poliuretano inyectado e:1.5mm y recubierto por tableros OSB de 1.5mm
2. Guía inferior de acero inoxidable e:11mm
3. Carro bisagra
4. Tornillo 1 1/4"
5. Tornillo expansor 1 1/4"
6. Tornillo 1"
7. Tubo de acero 50x30mm
8. Lámina de acero 1.5mm
9. Burlete
10. Bisagra 1 1/2" x3"x1.5mm
11. U superior 40x40x2mm
12. U lateral 40x40x2mm
13. Piso terminado con revestimiento de Porcelanato
14. Canaleta de hormigón 25x15mm

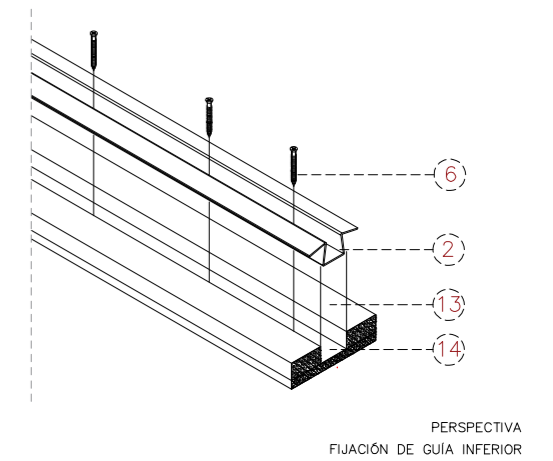

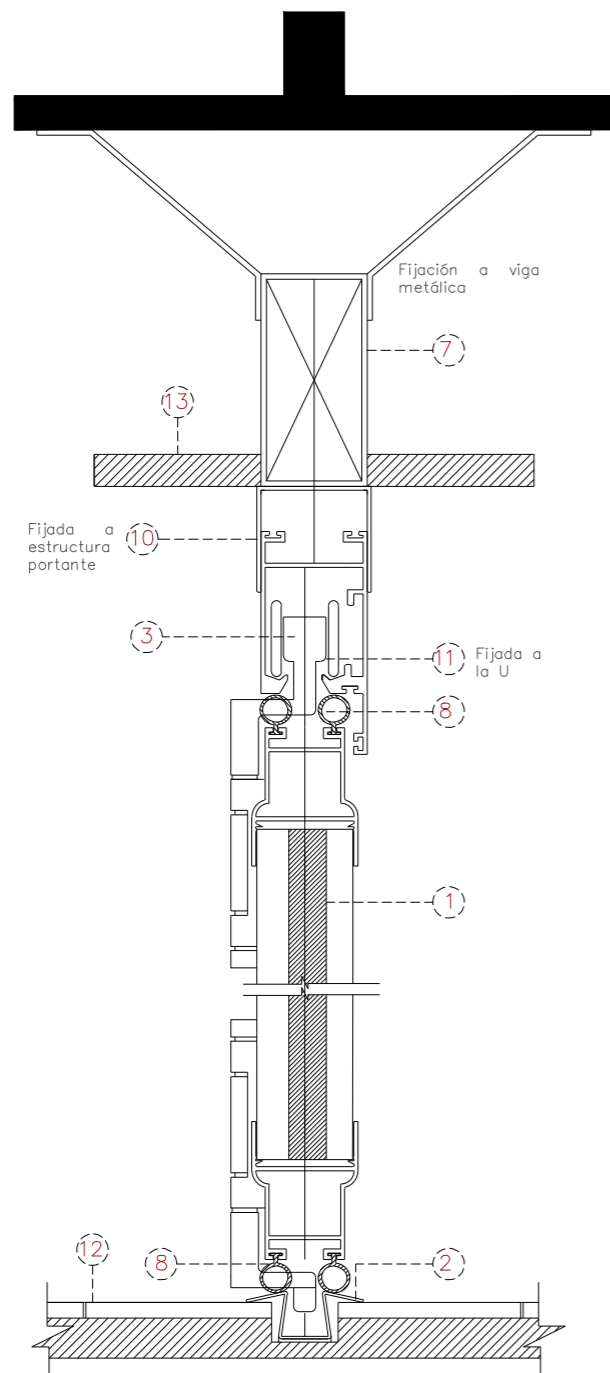

SECCIÓN
ESC 1:3

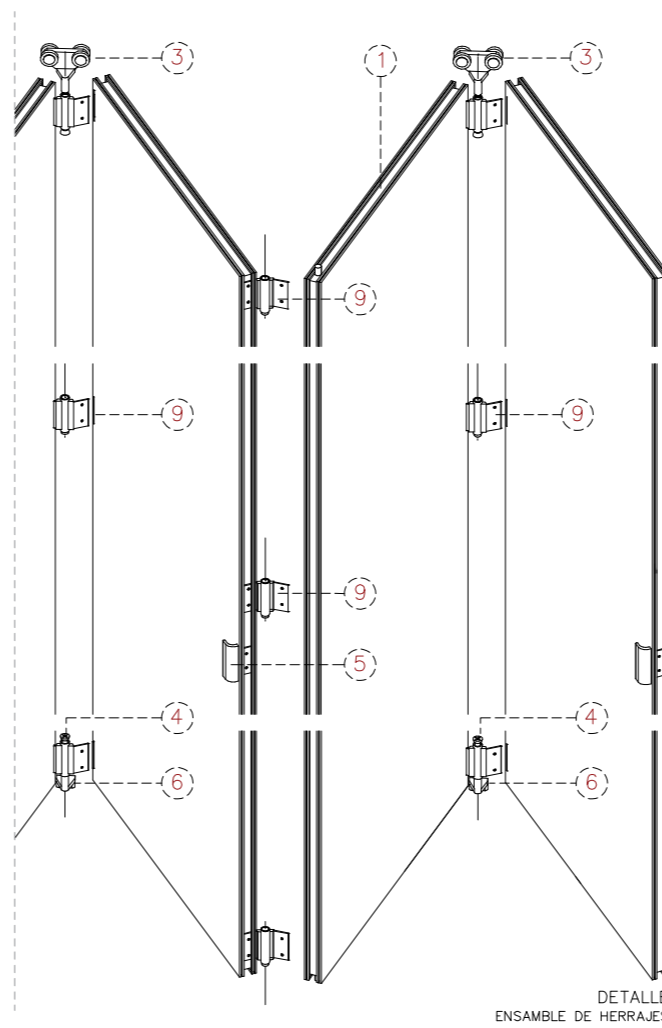

DETALLE 4_ PARED PLEGABLE SITUADA ENTRE AULAS

1. Panel compuesto. Relleno de poliuretano inyectado y recubierto por tableron OSB de 1,5mm
2. Guía inferior de acero inoxidable e:11mm
3. Carro bisagra
4. Tornillo 2"
5. Tirador
6. Patín bisagra
7. Tubo de acero 40x80mm
8. Burlete
9. Bisagra 1 1/2" x3"x1.5mm
10. U superior 40x40x2mm
11. Guía superior e:2mm
12. Piso terminado con revestimiento de Porcelanato
13. Cielo raso

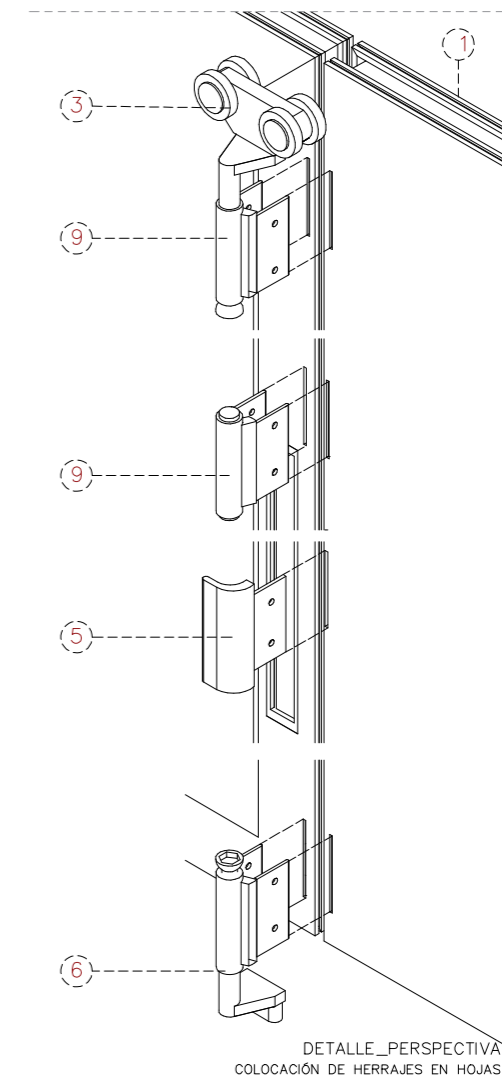

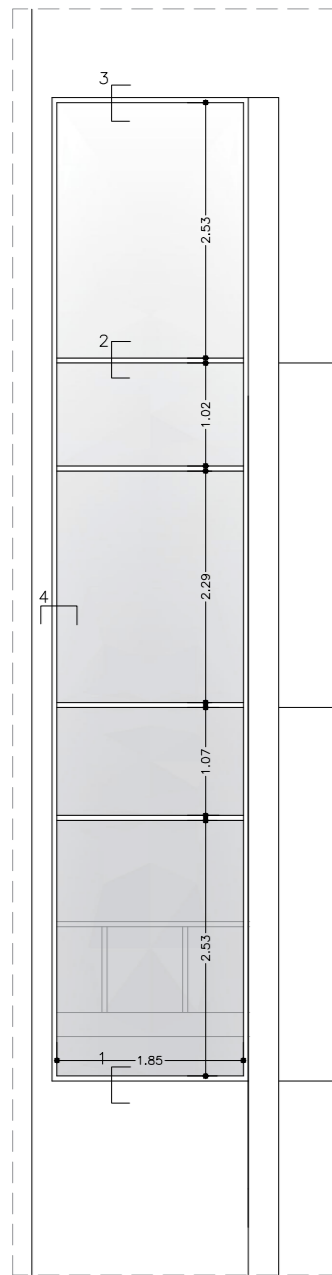

ESC 1:75

DETALLE 5_ MURO CORTINA (SISTEMA CON PERFILES DE ALUMINIO)

1. Pieza 1 e:1.3mm
2. Pieza 2 e:1.8mm
3. Pieza 3 e:2mm
4. Losacero
5. Pared de Bloque de Hormigón
6. Columna de Hormigón
7. Silicon Estructural
8. Vidrio templado e:8mm
9. Silicon estructural
10. Burlete
11. Tornillo

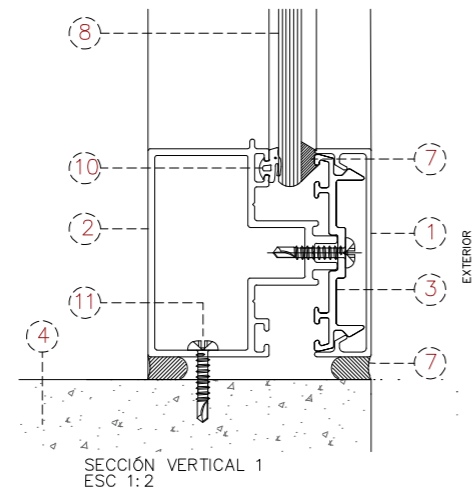

SECCIÓN VERTICAL 1
ESC 1:2

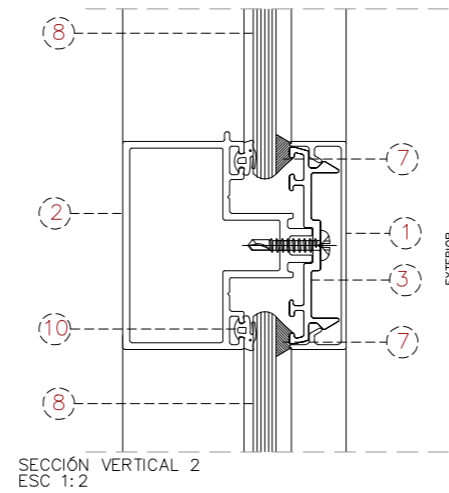

SECCIÓN VERTICAL 2
ESC 1:2

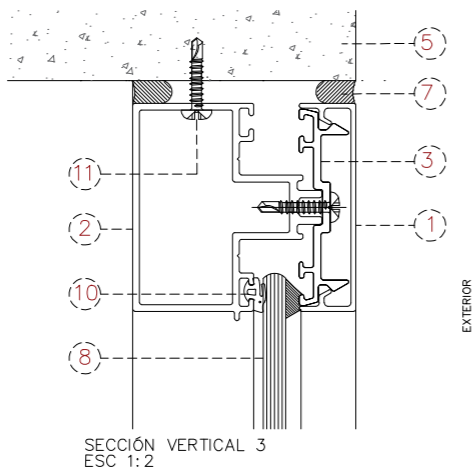

SECCIÓN VERTICAL 3
ESC 1:2

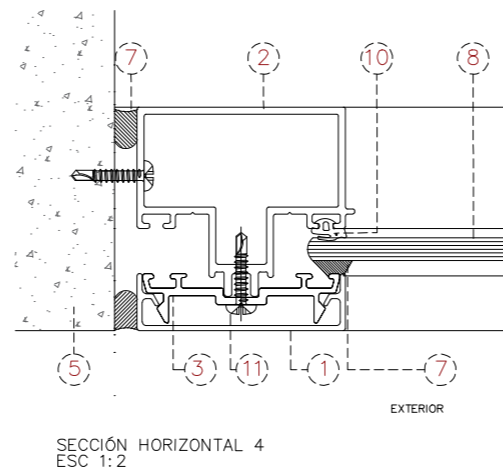

SECCIÓN HORIZONTAL 4
ESC 1:2

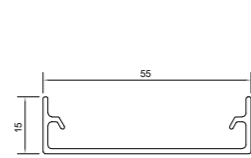

PIEZA 1_ TAPA
ESC 1:2

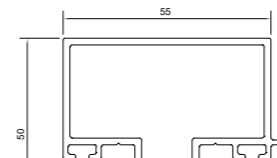

PIEZA 2_ TRAVESAÑO
ESC 1:2

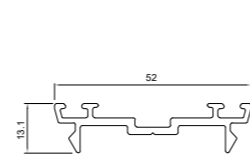

PIEZA 3_ CONTRATAPA
ESC 1:2

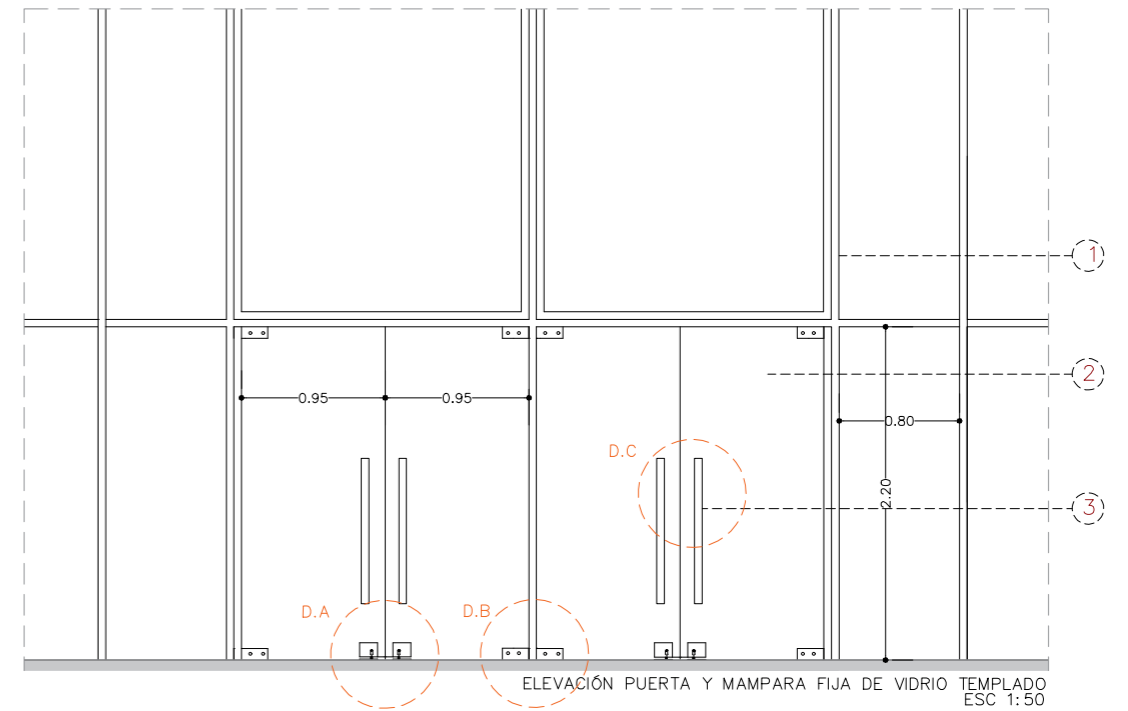

ELEVACIÓN PUERTA Y MAMPARA FIJA DE VIDRIO TEMPLADO
ESC 1:50

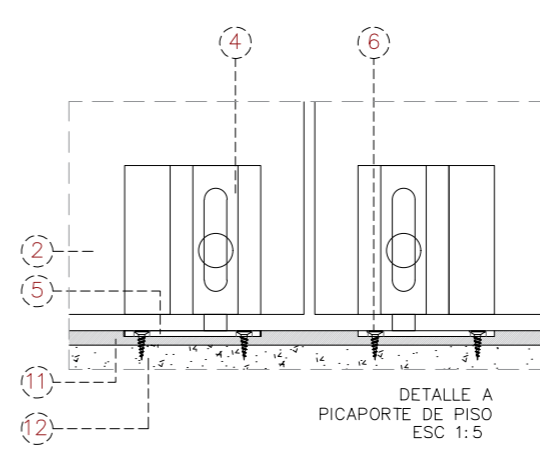

DETALLE A
PICAPORTE DE PISO
ESC 1:5

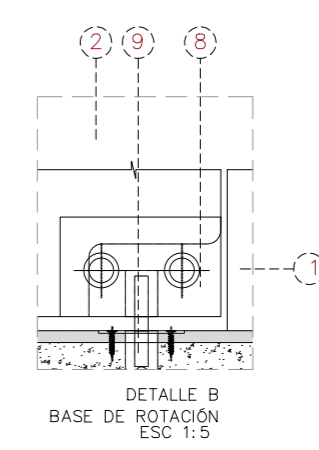

DETALLE B
BASE DE ROTACIÓN
ESC 1:5

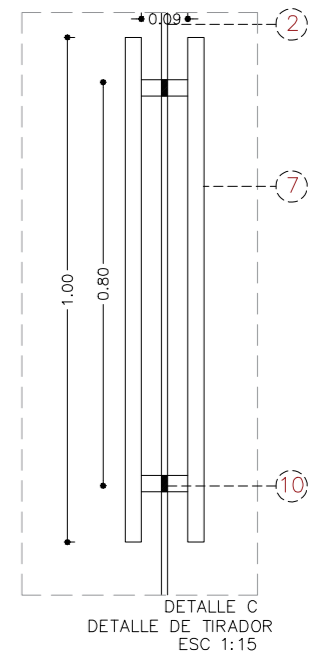

DETALLE C
DETALLE DE TIRADOR
ESC 1:15

DETALLE 6_ PUERTA DE VIDRIO TEMPLADO_INGRESO LADO ESTE

1. Perfil de aluminio de 2"x2"
2. Vidrio templado 12mm
3. Tirador de acero inoxidable
4. Picaporte de acero
5. Platina de acero e:4mm
6. Tornillo cabeza avellanada
7. Tubo de acero inoxidable de 32mm de diametro
8. Bisagra de acero
9. Base de rotación
10. Caucho
11. Porcelanato
12. Hormigón

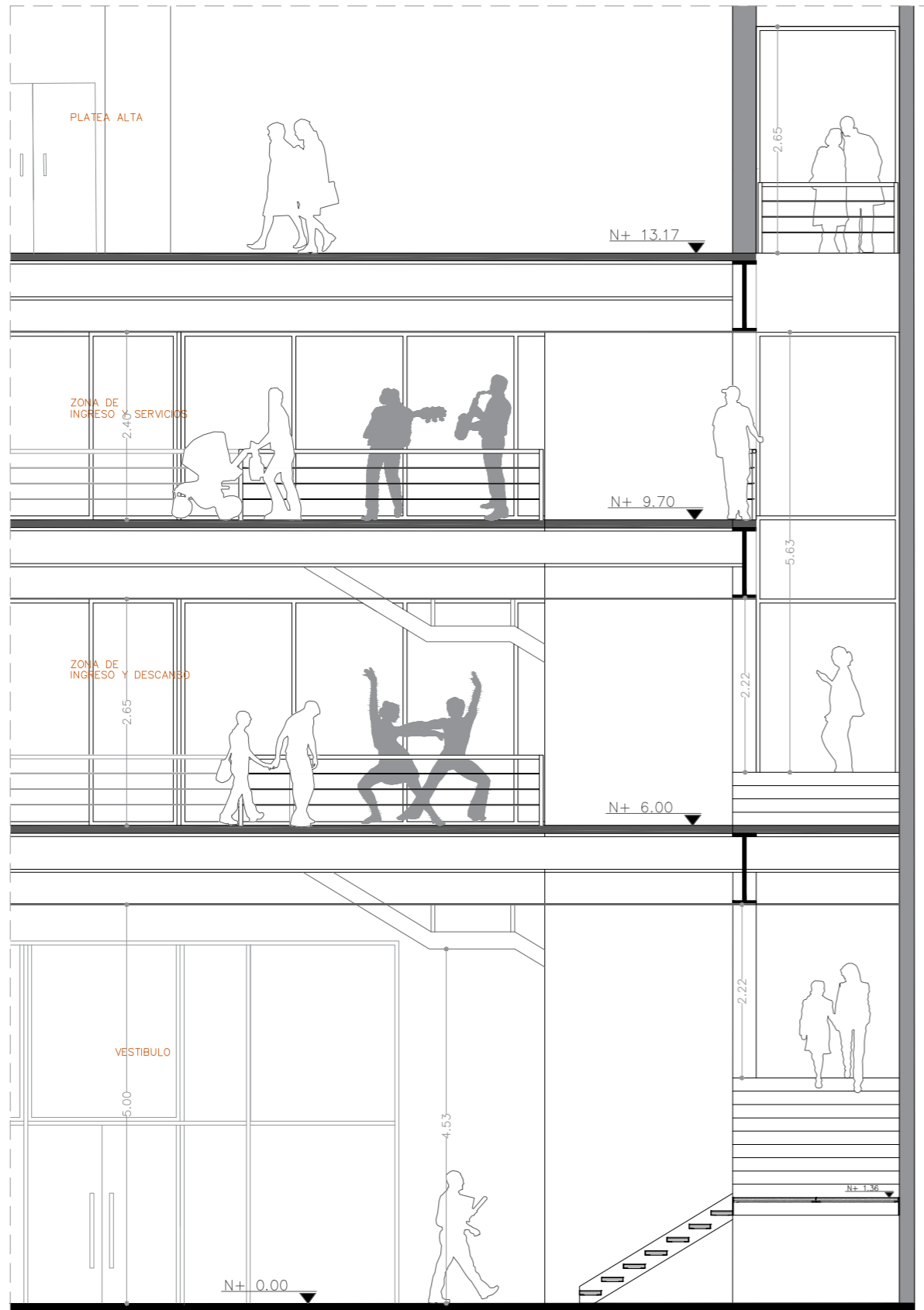

SECCIÓN EE' ESCALERA METÁLICA (TEATRO)
ESC 1:75

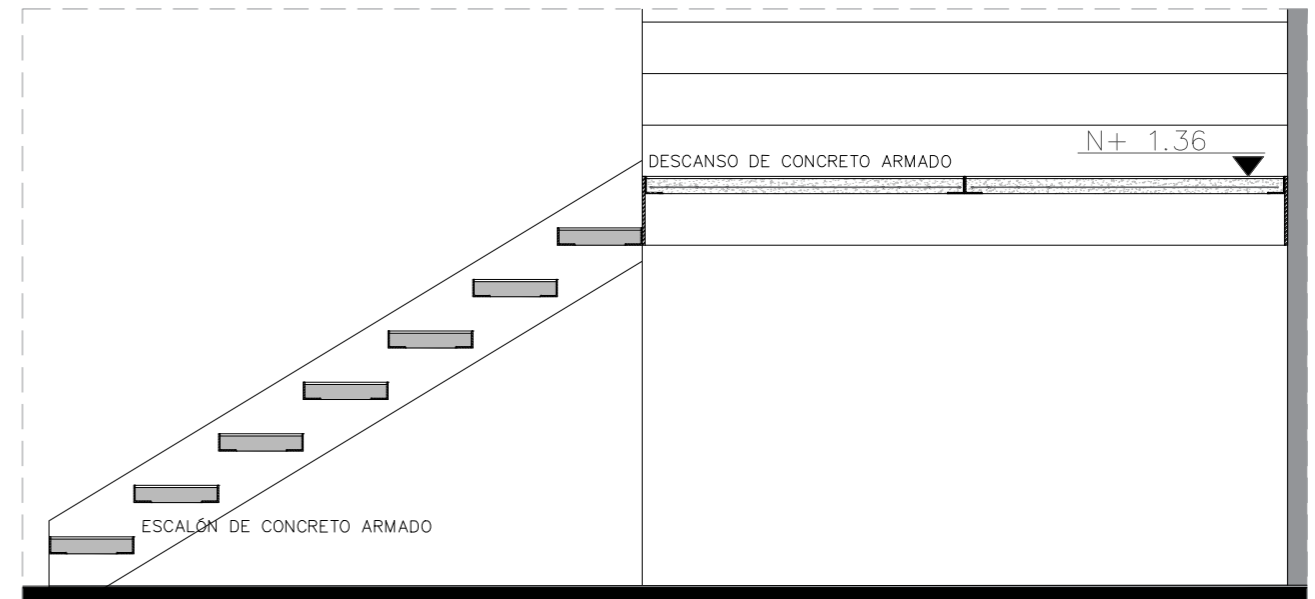

ESC 1:25

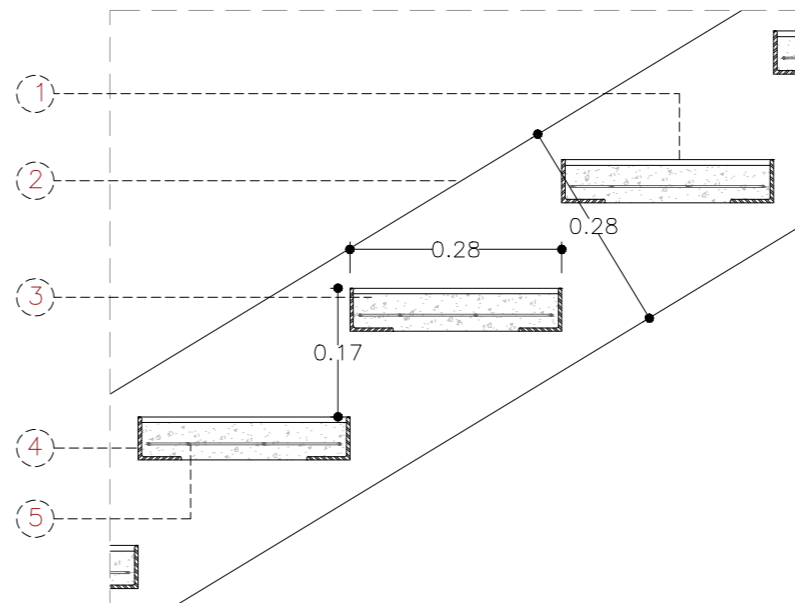

DETALLE DE ESCALÓN
ESC 1:10

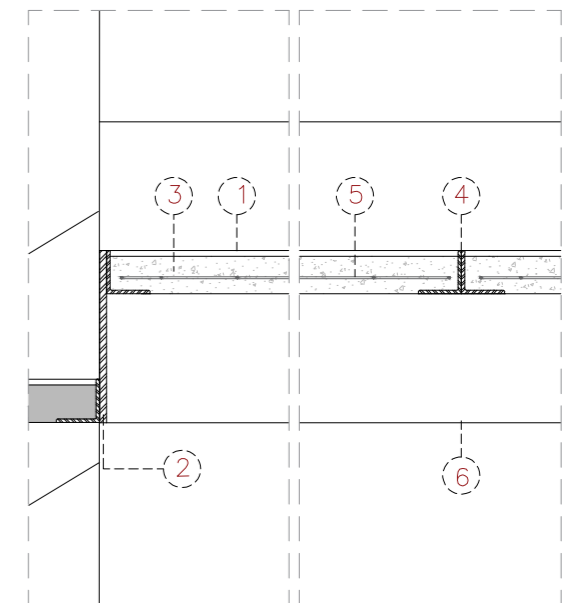

DETALLE DE DESCANSO
ESC 1:10

1. Revestimiento de porcelanato
2. Alfarda con placa de acero e:19mm
3. Huella de concreto
4. Angulo de acero 60x60mm e:5mm
5. Malla electrosoldada
6. Alfarda con placa de acero e: 12.7mm

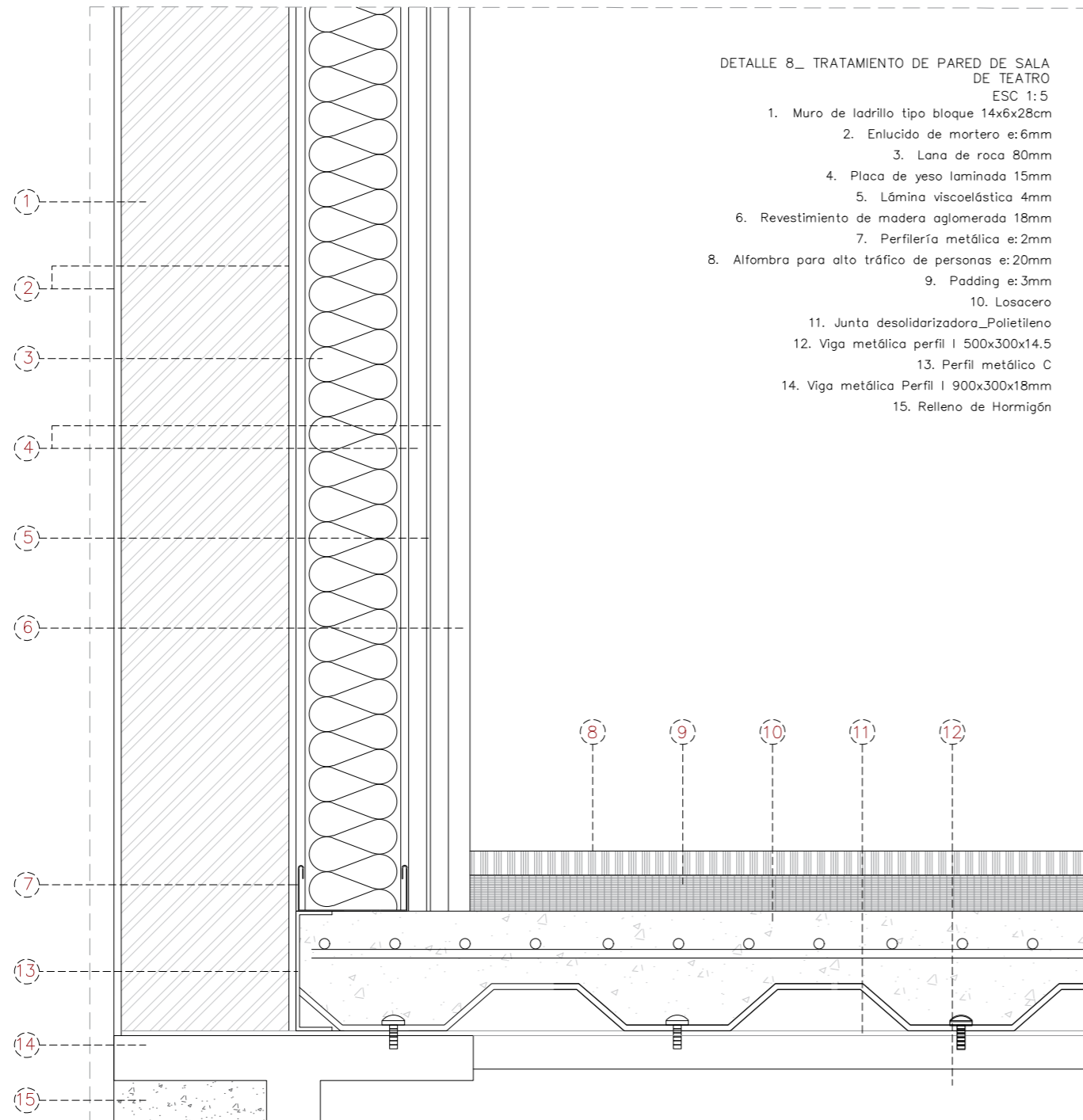

DETALLE 9_ PARED CON ENREDADERAS EN ÁREA DE CARGA/DESCARGA

- Área verde
- Planta enredadera_Hiedras
- Malla metálica 6.15x2.44m. Apertura 10x10cm. Diámetro 5mm
- Mampostería con enlucido visto
- Tubo cuadrado 3x3cm e:4mm
- Perno auto perforante de cabeza hexagonal M12
- Soldadura

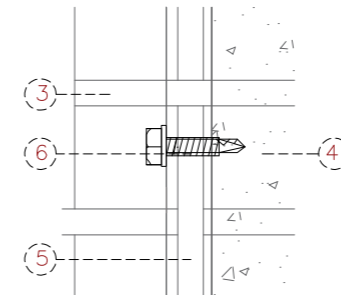

DETALLE A_SUJECIÓN DE MALLA A ESTRUCTURA METÁLICA

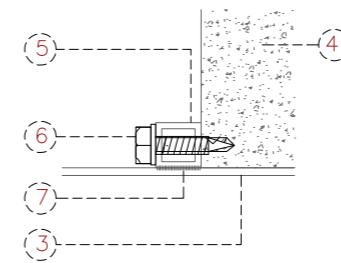

SECCIÓN HORIZONTAL_SUJECIÓN DE MALLA A ESTRUCTURA METÁLICA

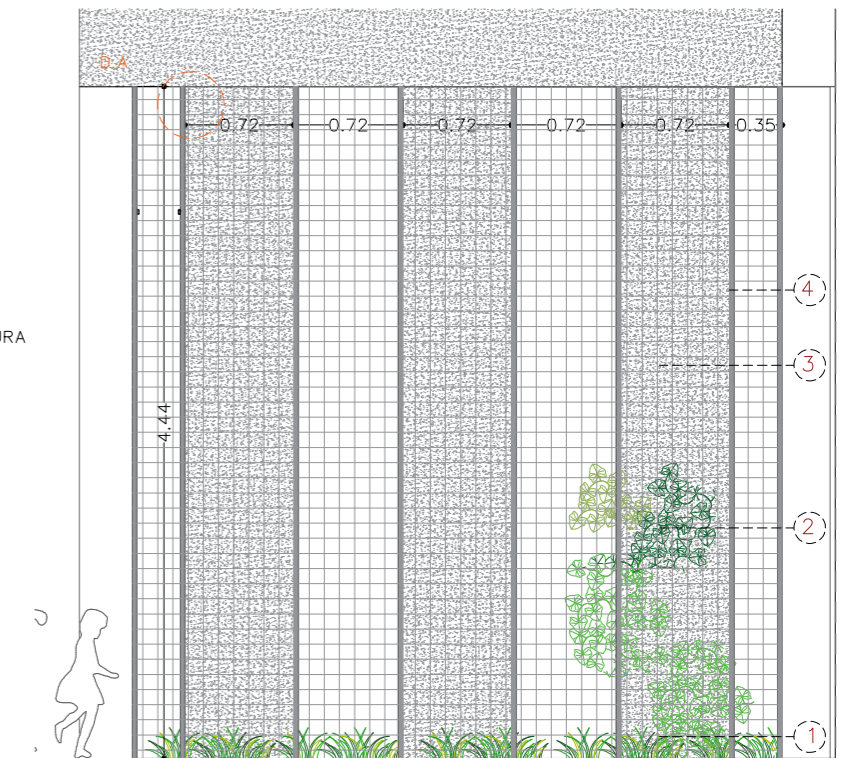

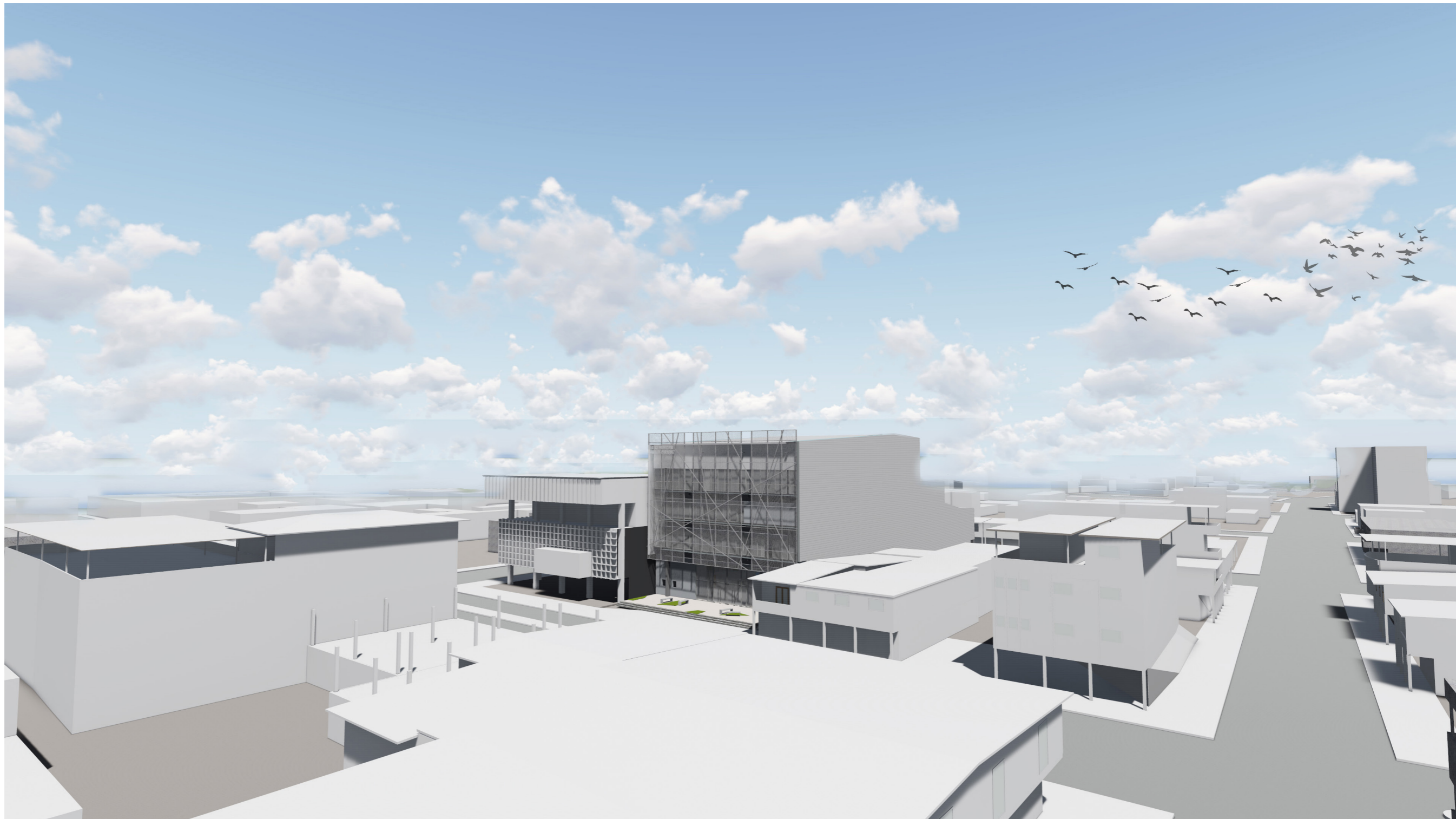

RENDER EXTERIOR
FACHADA ESTE CON CONTEXTO INMEDIATO

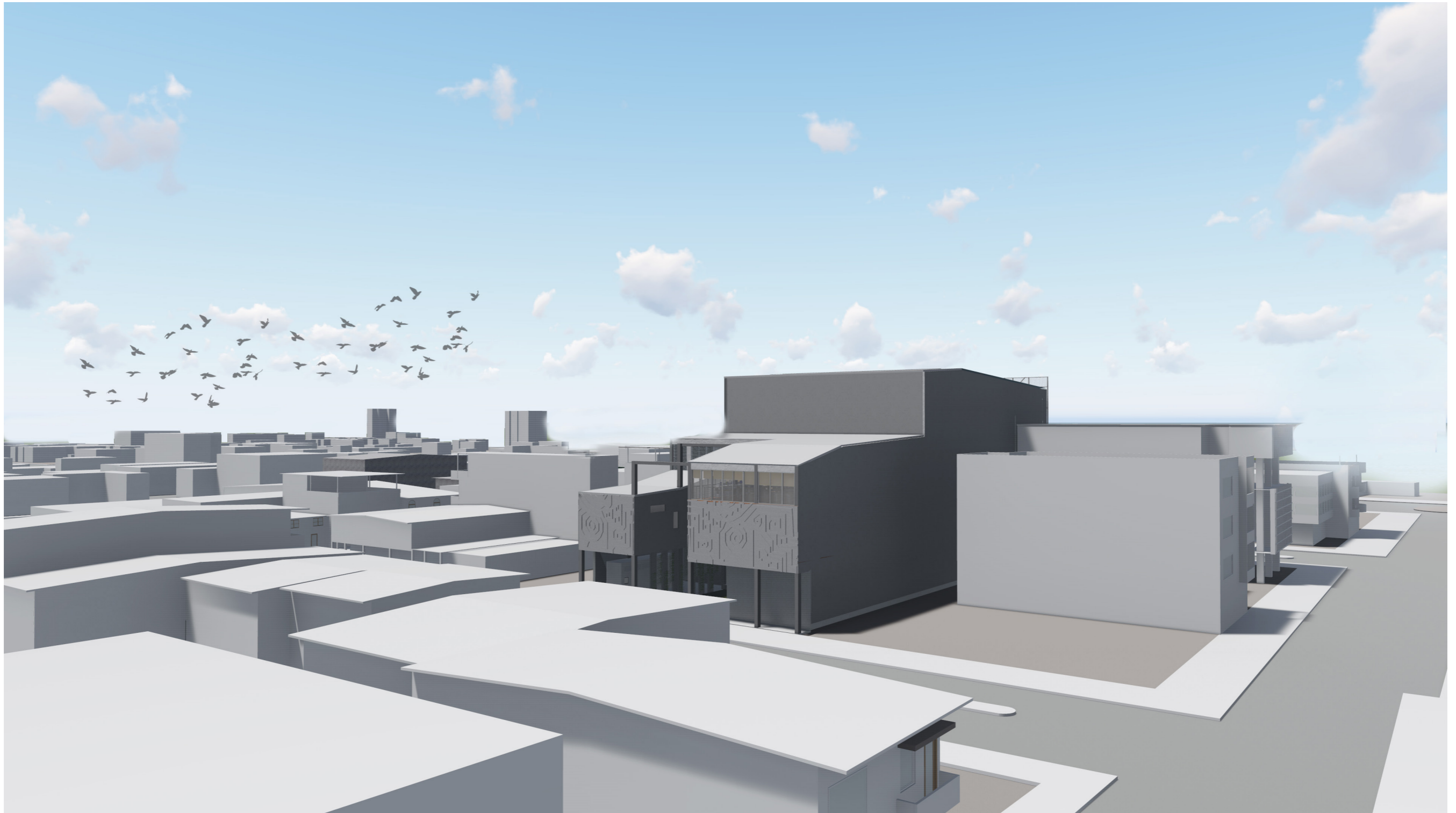

RENDER EXTERIOR
FACHADA OESTE CON CONTEXTO INMEDIATO



RENDER EXTERIOR
PERSPECTIVA DEL PROYECTO DESDE CALLE BOLÍVAR



RENDER EXTERIOR
PERSPECTIVA DEL PROYECTO DESDE CALLE MONTÚFAR



RENDER EXTERIOR
PERSPECTIVA DE FACHADA ESTE DEL PROYECTO



RENDER EXTERIOR
PERSPECTIVA DE FACHADA ESTE DEL PROYECTO, VISTA NOCTURNA



RENDER INTERIOR
FOYER DEL TEATRO

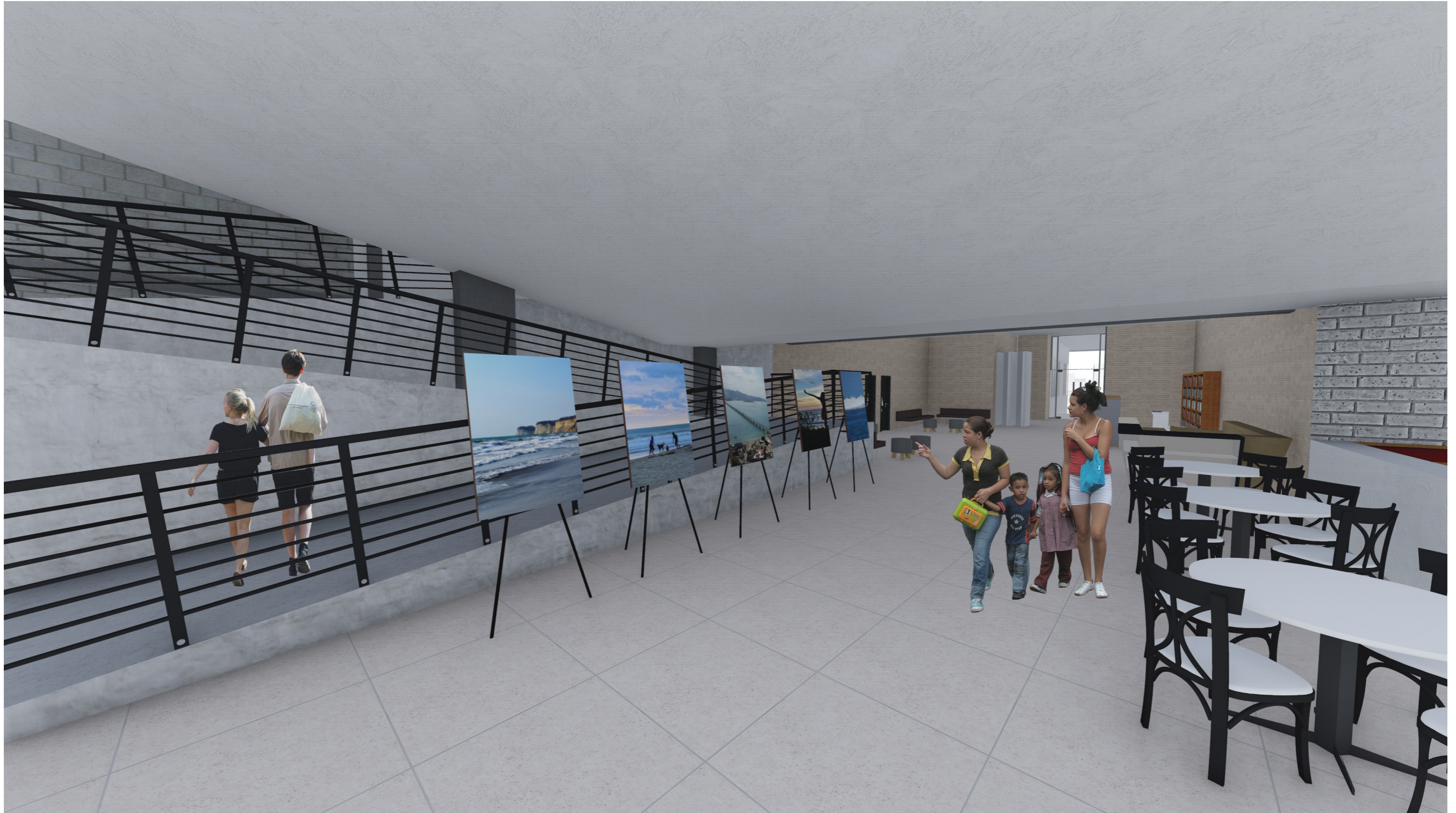

RENDER INTERIOR
ZONA DE EXPOSICIÓN TEMPORAL_CAFETERÍA



RENDER INTERIOR
LIBRERÍA_TIENDA_ÁREA DE DESCANSO

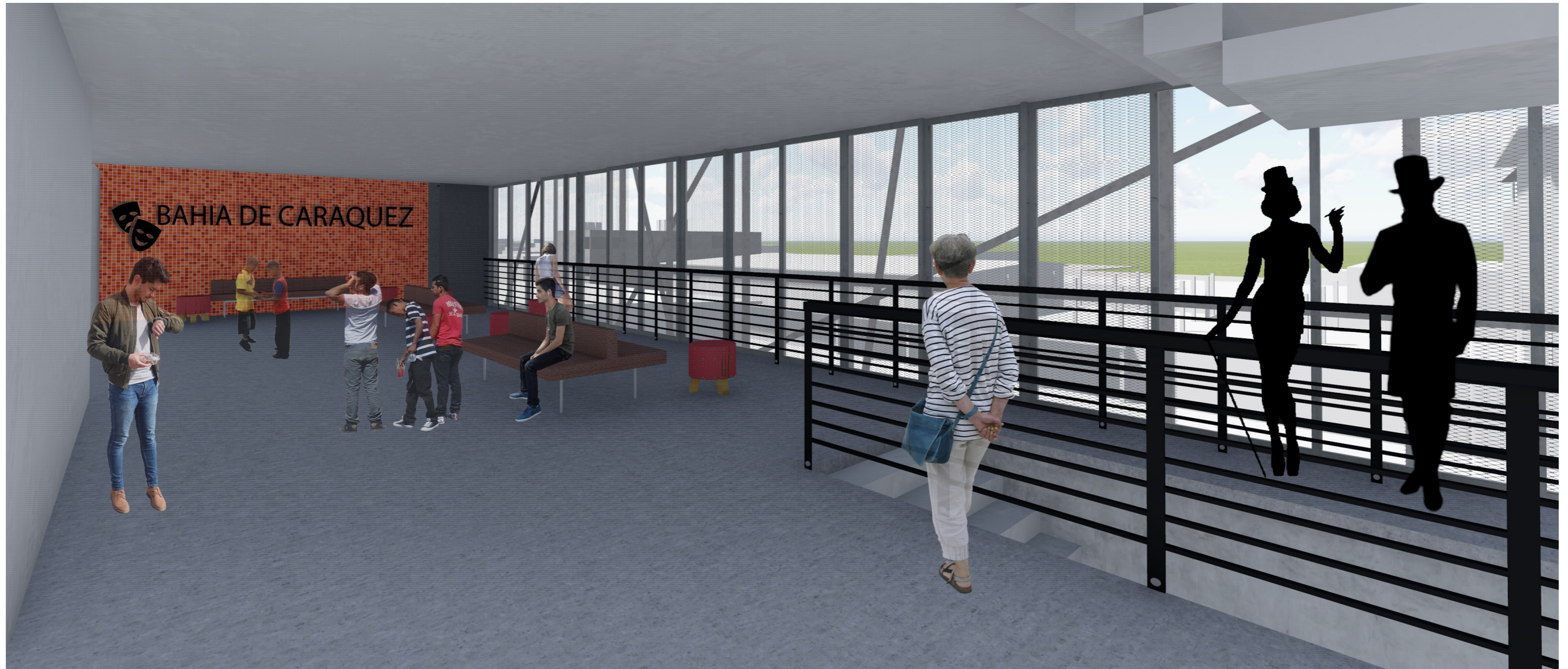

RENDER INTERIOR
ZONA DE INGRESO A PLATEA BAJA_ÁREA DE DESCANSO/ PRIMERA PLANTA ALTA



RENDER INTERIOR
ZONA DE INGRESO A PLATEA ALTA_ÁREA DE SERVICIOS/ SEGUNDA PLANTA ALTA



RENDER INTERIOR
ZONA DE DESCANSO/ TERCERA PLANTA ALTA



RENDER INTERIOR
VISTA HACIA EL ESCENARIO



RENDER INTERIOR
VISTA DESDE EL ESCENARIO



RENDER INTERIOR
PERSPECTIVA INTERIOR DE LA BIBLIOTECA

Bibliografía

GAD DEL CANTÓN SUCRE, Gobierno Autónomo Descentralizado del Cantón Sucre, Planos y Datos de Bahía de Caráquez, entregado por parte del representante del Municipio.

Contexto geográfico y natural. Obtenido del análisis realizado por el Taller VIII de Diseño Integral. Guayaquil, Ecuador. 2016

Plazola, C. A & Plazola , A.A. (1991). Volumen 8 M-O. Enciclopedia de Arquitectura Plazola. Ciudad de México: Editorial Noriega.

Bazant, J. (1988). Manual de Criterios de diseño Urbano. México: Trillas.

Neufert, E. (1995). Arte de proyectar en arquitectura. Barcelona: Editorial Gili S.A

NEC (2014). Norma ecuatoriana de la construcción.



DECLARACIÓN Y AUTORIZACIÓN

Yo, **Fernández Maldonado Eliana Paulette**, con C.C: # **0704369685** autora del trabajo de titulación: **Teatro-Biblioteca Municipal Bahía de Caráquez** previo a la obtención del título de **Arquitecta** en la Universidad Católica de Santiago de Guayaquil.

1.- Declaro tener pleno conocimiento de la obligación que tienen las instituciones de educación superior, de conformidad con el Artículo 144 de la Ley Orgánica de Educación Superior, de entregar a la SENESCYT en formato digital una copia del referido trabajo de titulación para que sea integrado al Sistema Nacional de Información de la Educación Superior del Ecuador para su difusión pública respetando los derechos de autor.

2.- Autorizo a la SENESCYT a tener una copia del referido trabajo de titulación, con el propósito de generar un repositorio que democratice la información, respetando las políticas de propiedad intelectual vigentes.

Guayaquil, **11 de Septiembre de 2017**

NOMBRE: **Fernández Maldonado Eliana Paulette**
C.C: **0704369685**



REPOSITORIO NACIONAL EN CIENCIA Y TECNOLOGÍA

FICHA DE REGISTRO DE TESIS/TRABAJO DE TITULACIÓN

TÍTULO Y SUBTÍTULO:	Teatro-Biblioteca Municipal Bahía de Caráquez		
AUTOR(ES)	Fernández Maldonado Eliana Paulette		
REVISOR(ES)/TUTOR(ES)	Peralta González, Claudia María; Naranjo Ramos, Yelitza Gianella; Ordóñez García, Jorge Antonio		
INSTITUCIÓN:	Universidad Católica de Santiago de Guayaquil		
FACULTAD:	Arquitectura y Diseño		
CARRERA:	Arquitectura		
TITULO OBTENIDO:	Arquitecta		
FECHA DE PUBLICACIÓN:	11 de septiembre de 2017	No. DE PÁGINAS:	67
ÁREAS TEMÁTICAS:	Arquitectura / Teatro / Biblioteca		
PALABRAS CLAVES/ KEYWORDS:	Teatro, Biblioteca, Recorrido, Visuales, Integración, Iluminación y Ventilación Natural		

RESUMEN:

El presente trabajo consiste en el proyecto Teatro/Biblioteca para Bahía de Caráquez, solicitado por el Municipio de la ciudad, debido a que resultó afectado por el sismo ocurrido el 16 de abril de 2016. La propuesta es concebida como un solo edificio con recorrido continuo desde sus dos accesos que dan a las calles que lo limitan, albergando todas las actividades necesarias para la divulgación de la cultura en el sector. El proceso de diseño contempla el análisis del contexto inmediato, identificando las ventajas y condicionantes, referentes al aprovechamiento de las visuales a destacar y a la configuración formal que debe tener el proyecto permitiendo que se beneficie de la iluminación y ventilación natural; las características propias de su función en cuanto a la diversidad de usuarios y número de participantes, distribuyendo las actividades por niveles de acuerdo a su compatibilidad y función, logrando recorridos más claros.

El teatro está integrado a una plaza de uso común en la cual se podrán desarrollar diferentes actividades al aire libre y a un área verde como conector entre el interior y exterior

ADJUNTO PDF:	<input type="checkbox"/> SI	<input type="checkbox"/> NO
CONTACTO CON AUTOR/ES:	Teléfono: +593-9-7418495	E-mail: elianafmo03@gmail.com
CONTACTO CON LA INSTITUCIÓN (COORDINADOR DEL PROCESO UTE)::	Nombre: Econ. María Teresa Alcívar Avilés	
	Teléfono: 4-2200864	
	E-mail: Gaby.duran86@gmail.com	

SECCIÓN PARA USO DE BIBLIOTECA

Nº. DE REGISTRO (en base a datos):	
Nº. DE CLASIFICACIÓN:	
DIRECCIÓN URL (tesis en la web):	