



UNIVERSIDAD CATÓLICA
DE SANTIAGO DE GUAYAQUIL
Facultad de artes y humanidades
Carrera de música

TÍTULO:

Aplicación de la armonía contemporánea en composiciones inéditas y arreglos musicales como requisito para la realización del concierto de graduación.

AUTORES:

Lyzbeth Badaraco
Francisco Chica

Trabajo de titulación previo a la obtención del título de:
Licenciado en música

TUTOR:

Lic. Gustavo Vargas Prias

Guayaquil, Ecuador
2014



UNIVERSIDAD CATÓLICA
DE SANTIAGO DE GUAYAQUIL
FACULTAD DE ARTES Y HUMANIDADES
CARRERA: MUSICA

CERTIFICACIÓN

Certificamos que el presente trabajo fue realizado en su totalidad por Lyzbeth Badaraco & Francisco Chica, como requerimiento parcial para la obtención del Título de Licenciado en música.

TUTOR (A)

LIC. GUSTAVO VARGAS PRIAS

DIRECTOR DE LA CARRERA

LIC. GUSTAVO VARGAS PRIAS

Guayaquil, a los 2 días del mes de octubre del año 2014



UNIVERSIDAD CATÓLICA
DE SANTIAGO DE GUAYAQUIL
FACULTAD DE ARTES Y HUMANIDADES
CARRERA: MUSICA

DECLARACIÓN DE RESPONSABILIDAD

Yo, Lyzbeth Andrea Badaraco Escalante

DECLARO QUE:

El Trabajo de Titulación *Aplicación de la armonía contemporánea en composiciones inéditas y arreglos musicales como requisito para la realización del concierto de graduación.* previa a la obtención del Título de Licenciado en música. Ha sido desarrollado en base a una investigación exhaustiva, respetando derechos intelectuales de terceros conforme las citas que constan al pie de las páginas correspondientes, cuyas fuentes se incorporan en la bibliografía. Consecuentemente este trabajo es de mi total autoría.

En virtud de esta declaración, me responsabilizo del contenido, veracidad y alcance científico del Trabajo de Titulación referido.

Guayaquil, a los 2 días del mes de octubre del año 2014

EL AUTOR (A)

Lyzbeth Andrea Badaraco Escalante



UNIVERSIDAD CATÓLICA
DE SANTIAGO DE GUAYAQUIL
FACULTAD DE ARTES Y HUMANIDADES
CARRERA: MUSICA

DECLARACIÓN DE RESPONSABILIDAD

Yo, Francisco Javier Chica Chévez

DECLARO QUE:

El Trabajo de Titulación *Aplicación de la armonía contemporánea en composiciones inéditas y arreglos musicales como requisito para la realización del concierto de graduación.* previa a la obtención del Título de Licenciado en música. Ha sido desarrollado en base a una investigación exhaustiva, respetando derechos intelectuales de terceros conforme las citas que constan al pie de las páginas correspondientes, cuyas fuentes se incorporan en la bibliografía. Consecuentemente este trabajo es de mi total autoría.

En virtud de esta declaración, me responsabilizo del contenido, veracidad y alcance científico del Trabajo de Titulación referido.

Guayaquil, a los 2 días del mes de octubre del año 2014

EL AUTOR (A)

Francisco Javier Chica Chévez



UNIVERSIDAD CATÓLICA
DE SANTIAGO DE GUAYAQUIL
FACULTAD DE ARTES Y HUMANIDADES
CARRERA: MUSICA

AUTORIZACIÓN

Yo, Lyzbeth Andrea Badaraco Escalante

Autorizo a la Universidad Católica de Santiago de Guayaquil, la publicación en la biblioteca de la institución del Trabajo de Titulación: *Aplicación de la armonía contemporánea en composiciones inéditas y arreglos musicales como requisito para la realización del concierto de graduación* cuyo contenido, ideas y criterios son de mi exclusiva responsabilidad y total autoría.

Guayaquil, a los 2 días del mes de octubre del año 2014

EL (LA) AUTOR(A):

Lyzbeth Andrea Badaraco Escalante



UNIVERSIDAD CATÓLICA
DE SANTIAGO DE GUAYAQUIL
FACULTAD DE ARTES Y HUMANIDADES
CARRERA: MUSICA

AUTORIZACIÓN

Yo, Francisco Javier Chica Chévez

Autorizo a la Universidad Católica de Santiago de Guayaquil, la publicación en la biblioteca de la institución del Trabajo de Titulación: *Aplicación de la armonía contemporánea en composiciones inéditas y arreglos musicales como requisito para la realización del concierto de graduación* cuyo contenido, ideas y criterios son de mi exclusiva responsabilidad y total autoría.

Guayaquil, a los 2 días del mes de octubre del año 2014

EL (LA) AUTOR(A):

Francisco Javier Chica Chévez

AGRADECIMIENTO

Nuestros agradecimientos van dirigidos a las familias Badaraco Escalante y Chica Chévez por estos años de colaboración en nuestra vida estudiantil.

A los profesores muchas gracias por la paciencia, los conocimientos recibidos y el empuje para seguir adelante en este difícil pero gratificante mundo de la música. A Fernando Alvarado y Gustavo Vargas por los consejos y conocimientos que han conducido el buen desarrollo de este trabajo y ha llevado a enfocarlo de la mejor manera.

Un agradecimiento a los compañeros de la carrera que estuvieron y aportaron mucho al desarrollo del aprendizaje.

Lyzbeth Badaraco E.
Francisco Chica Ch.

DEDICATORIA

Dedicamos este trabajo a nuestros colegas músicos de la ciudad de Guayaquil, que día a día trabajan por abrirse camino en este difícil campo, también a nuestros padres, hermanos, familiares y amigos que han estado presentes en todo este proceso universitario que estamos culminando.

Lyzbeth Badaraco E.
Francisco Chica Ch.

TRIBUNAL DE SUSTENTACIÓN

OPONENTE

DOCENTE DELEGADO

**LIC. GUSTAVO VARGAS
DIRECTOR DE CARRERA**



UNIVERSIDAD CATÓLICA
DE SANTIAGO DE GUAYAQUIL
FACULTAD DE ARTES Y HUMANIDADES
CARRERA: MUSICA

CALIFICACIÓN

LIC. GUSTAVO DANIEL VARGAS PRIAS
TUTOR

Tabla de contenido

ANTECEDENTES	XII
JUSTIFICACIÓN	XIII
OBJETIVO GENERAL	XV
OBJETIVOS ESPECÍFICOS	XV
ANÁLISIS TÉCNICO DE LA PRODUCCIÓN.....	XVI
PARTITURAS DEL REPERTORIO.....	XXI
OP 2	XXII
SALIR DEL SISTEMA	XXIX
EL ESPANTA PAJAROS.....	XXXII
EL LIBRO QUE VUELA.....	XXXV
93'	XLVII
GIANT STEPS	LVIII
EXPLICACIÓN TEÓRICA DE COMPOSICIONES.....	LXXIX
EQUIPO DE PRODUCCIÓN	LXXXI
CALENDARIO DE ACTIVIDADES.....	LXXXIII
PRESUPUESTO GENERAL	LXXXIV

ANTECEDENTES

En la última década, en la ciudad de Guayaquil, la escena musical ha tenido un progreso significativo. Con el surgimiento de grupos como : Naranja Lazaro, Japo, CEN jazz ensemble, Jazz the roots.

Existen agrupaciones como *CEN JAZZ ENSEMBLE*, que se gestó como un proyecto auspiciado por el Centro Ecuatoriano Norteamericano de Guayaquil. Están dirigidos actualmente por el maestro Freddy Bolaños, músico de amplia trayectoria y ex director de la banda Bolaños Jazz. Esta banda musical nace bajo la necesidad de reforzar la promoción del Jazz en nuestra localidad y país, contribuir con la formación de nuevos músicos de este género y sensibilizar al público sobre la apreciación del jazz y la música.

Otra agrupación ecuatoriana es *JAZZ THE ROOTS*, se gesta gracias a la iniciativa de Ismael Villarroel (Bajista) y Gabriel Jofré (Guitarrista) quienes planeaban, sin mayor proyección en el momento, concebir un proyecto que mezcle básicamente el ritmo y groove del reggae con la improvisación y lenguaje del jazz. Lo cual se fue logrando reuniendo a importantes exponentes de la escena local con quienes se había compartido en el escenario repetidas veces y que se mostraron interesados por el proyecto como lo son Luis Sigüenza (Saxo Alto y Tenor), Raúl Molina (Batería) y Miguel Gallardo (Teclados). Cabe recalcar que esta banda esta mas en la escena musical en la capital del país, pero la mayoría de sus integrantes son guayaquileños.

JAPO, es una banda Ecuatoriana - Chilena de Rock independiente con influencias del Rock Acústico, Hard Rock y Alternativo, radicada en Guayaquil. Esta banda tiene al momento una primera producción discográfica y esta trabajando en su segunda producción. *JAPO* ha participado en varios eventos locales de música independiente y tiene proyección nacional e internacional.

NARANJA LAZARO, es una banda que produce música de varios géneros como el rock alternativo, soul, jazz, blues, folk y grunge y tiene como objetivo no solo entretener a los oyentes con sus temas, sino también brindar un aporte sólido y de alto nivel artístico a la música ecuatoriana. La idea es generar música de manera muy sincera con todas las posibilidades que ofrece la tecnología, pero sin dejar de lado la voz interior que todos tienen y que a veces es aplacada por los condicionamientos sociales y el estrés de la gran ciudad. A la banda le interesa tener una identidad y poder, de alguna forma, dejar una huella que distinga a sus integrantes como verdaderos artistas, y no como simples comerciantes en el negocio de la música.

Este despertar hacia la producción musical encontramos que toma un sentido con el surgimiento de varios centros de formación académica como la UEES, el ITAE y la Universidad Católica. Que si bien es cierto llevamos

años de desventaja con ciudades como Quito que iniciaron su proceso desde el año 2000, nos proyectamos como profesionales preparados para crear un nuevo campo de trascendental importancia para la música local, regional y del país.

JUSTIFICACIÓN

La expresión artística musical posee un papel importante en la sociedad, ya que es el principal motor para nuevas propuestas dentro del medio local.

En los últimos años en la ciudad de Guayaquil se ha visto un crecimiento importante en la escena musical independiente, se ha reflejado en varios lugares en la ciudad, entre ellos están bares, teatros, lugares públicos. etc. La ciudad actualmente si cuenta con propuestas musicales activas pero no las suficientes para crear un nuevo campo trascendental para la música local. Es por esto que por medio de esta propuesta queremos llegar a la sociedad guayaquileña y contribuir con una nueva propuesta musical formal.

Por medio de este concierto estamos aportando la iniciativa del Gobierno nacional que con el Plan nacional del Buen vivir, en sus Objetivo 4 menciona: “Fortalecer las capacidades y potencialidades de la ciudadanía” y en las políticas y lineamientos destaca:

4.2 Promover la culminación de los estudios en todos los niveles educativos.

4.4 Mejorar la calidad de la educación en todos sus niveles y modalidades, para la generación de conocimiento y la formación integral de personas creativas, solidarias, responsables, críticas, participativas y productivas, bajo los principios de igualdad, equidad social y territorialidad.

4.9 Impulsar la formación en áreas de conocimiento no tradicionales que aportan a la construcción del Buen Vivir.

4.10 Fortalecer la formación profesional de artistas y deportistas de alto nivel competitivo.

4.10.i Diseñar programas y estrategias de apoyo para el desarrollo artístico de talentos en las diferentes disciplinas artísticas y áreas creativas.

4.10.j Fortalecer la formación y la especialización de artistas en áreas relacionadas a la producción, la creación, la enseñanza y la investigación.

4.10.k Generar mecanismos de apoyo y promoción para la generación de contenidos culturales y artísticos creadores de imaginarios.

4.10.l Promover la participación de artistas nacionales en festivales y concursos en diferentes disciplinas artísticas y de creación, a nivel nacional e internacional.

Durante esta actividad no sólo se expondrán creaciones musicales, también se espera difundir los conocimientos adquiridos para mejorar la música local y demostrar que estudiar música no incide en la creación artística de los músicos, es decir amplía más la creatividad del mismo.

Uno de los propósitos del concierto es llegar al público a través de sonidos, frecuencias y experiencias sonoras que logrará captar mayor interés y participación del receptor. Es por esta razón que se expone el proyecto con elementos musicales innovadores con el fin de aportar un poco más a la cultura musical local.

OBJETIVO GENERAL

- Desarrollar una producción musical artística como trabajo de titulación, aplicando los conocimientos adquiridos en la carrera de música de la Universidad Católica de Santiago de Guayaquil, para contribuir al desarrollo de la cultura de la ciudad.

OBJETIVOS ESPECÍFICOS

- Componer temas musicales así como la producción de sus arreglos para ser ejecutados en un formato establecido.
- Realizar análisis de producción del concierto, y su optimización para llevarlo a su realización
- Elaborar un plan del proyecto con lineamientos definidos por la carrera.

ANÁLISIS TÉCNICO DE LA PRODUCCIÓN

Rider técnico

Micrófonos:

- Shure SM - 58
- Shure SM - 57
- Beringher

Monitores:

- In Ears

Consola:

- Peavey (14 canales)

PA:

- Mackie

Luces:

- Chaubet

Instrumentos:

- Piano (YAMAHA ¼ de cola)
- Piano eléctrico (NORD ELETRO 4Hp)
- Guitarra (Ephiphone)
- Bajo (Lakeland DJ5)
- Batería (5 tambores y 4 platillos)
- 2 Saxos Altos
- 2 Saxos Tenores

Lista de Canales

Instrumento	Modelo, nombre del músico	Micrófono	Efectos (opcional)	Comentarios
1	Bombo	Bombo	Shure Beta52	
2	Caja	Caja	Shure SM57	
3	OHR	OHR	Otro (especificar)	Microfono Beringher
4	OHL	OHL	Otro (especificar)	Microfono Beringher
5	Bajo	Bajo	DI - Línea	Lakeland DJ5
6	Guitarra eléctrica	Guitarra eléctrica	Shure SM58	Ephiphone
7	Piano	Piano	Shure SM58	
8	Piano	Piano	Shure SM58	
9	Teclado	Teclado	DI - Línea	
10	Saxo	Saxo	Shure SM57	
11	Saxo	Saxo	Shure SM57	
12	Saxo	Saxo	Shure SM57	
13	Saxo	Saxo	Shure SM57	
14	Voz	Voz	Shure SM58	

Stage Plot

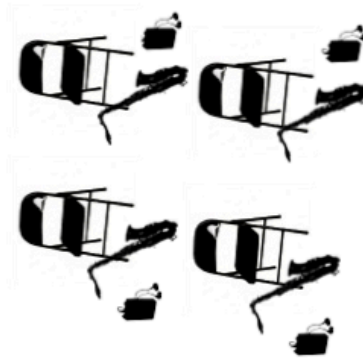
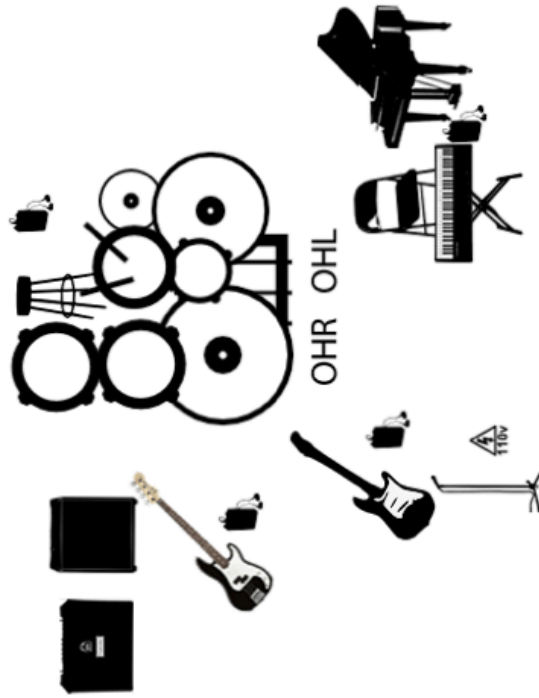

Guión del programa

Guión	programación de luces	programación del concierto
1-inauguración del evento y bienvenida a cargo de los presentadores: Indira Granizo, Juan José Sotomayor.	luces del teatro encendidas.	sección rítmica se ubica en el escenario.
2-Opus 2	auditorio a oscuras con luces azules intercalando con luces claras.	ingresan al auditorio Lyzbeth Badaraco y Francisco Chica.
3-Palabras de Bienvenida del concierto a cargo de Francisco Chica, presenta el siguiente tema.	luces del teatro encendidas.	Músicos Sobre el escenario
4- Salir del sistema	luces color rojo en la primera sección con auditorio a oscuras, segunda sección luces claras	<ul style="list-style-type: none"> ● Músicos sobre el escenario ● Al término del tema Lyzbeth presenta el siguiente tema.
5- Espantapájaros	luces claras intercalando con luces color azul	<ul style="list-style-type: none"> ● Músicos sobre el escenario.
6-El libro que vuela	luces tonos bajos	<ul style="list-style-type: none"> ● Palabras de Francisco Chica explicando el tema ● Ingreso de los vientos sobre el escenario.
7- '93	auditorio apagado intercalando con luces de tono amarillo	Palabras de Lyzbeth Badaraco explicando el tema.
8-Giant steps	luces de tonos claros	Palabras de agradecimiento de Francisco Chica y explicación del arreglo.
9-palabras del director de la carrera	auditorio con luces encendidas	Músicos sobre el escenario
10-agradecimiento a los asistentes	auditorio con luces encendidas	Retirada de los asistentes y músicos del escenario.

Programa

Repertorio

- 1-Opus 2.....Lyzbeth Badaraco**
- 2- Salir del sistema.....Francisco Chica**
- 3- Espantapájaros.....Gerardo Guevara Viteri/ Arr. Lybeth B. & Francisco Ch.**
- 4-El libro que vuela.....Francisco Chica**
- 5-93.....Lyzbeth Badaraco**
- 6-Giant steps.....John Coltrane/Arr. Francisco Chica**

Lyzbeth Badaraco E.

Guayaquil-Ecuador (Pianista)

Nació el 20 de septiembre de 1993. Egresada del conservatorio Antonio Neumane año 2010, teniendo como formadores a la Lic. Alexandra Chávez y Ms. Jaime Pow Chong Long. En el 2010 ingresa a la U.C.S.G. para continuar sus estudios superiores en la carrera de Lic. en Música Moderna y Popular, teniendo como formadores a: Lic. Gustavo Vargas, Lic. Jenny Villafuerte, Lic. Fernando Alvarado, Ms. Carlos Bravo. En los últimos 3 años ha compartido escenario con músicos representativos de su país como: Jenny Villafuerte, Nikki Mackliff, Héctor Napolitano, Pamela cortés, Rita Martins, David Tanganelli, Rachel Zeigler, Nicole Rubira, Luis Ernesto Pérez, Willy Wong, Lalo Wong, Roberto Bolaños, entre otros. En el año 2013 ingresa como vocal coach, compositora, arreglista y pianista en las producciones musicales de Danzas jazz "Shrek" (2013), "Cinderella" (2014) "Aladino y la lámpara maravillosa" (2014). En este mismo año ingresa a Gama Tv para ser parte de la producción del programa "Patomarte la noche" como pianista de la banda "los hijos de la monja". Es educadora en la academia Pepper a la que se unió como formadora del jazz proyect en el año 2013.

Francisco Chica Chávez

Guayaquil-Ecuador (Músico)

Nace el 3 de junio de 1991. Su acercamiento a la música se da gracias a su hermano y obtiene su primera guitarra a la edad de 11 años. Comienza sus estudios de música en el colegio República de Francia tocando como instrumento principal viola. En el año 2010 ingresa a la Carrera de música de la Universidad Católica de Santiago de Guayaquil retomando como

instrumento principal la guitarra. Tuvo como formador principal al Lic. Fernando Andrés Alvarado Echeverría y también a otros profesores durante toda la carrera. Ha participado en varias producciones como guitarrista, arreglista y educador.

PARTITURAS DEL REPERTORIO

OP 2

OP 2

SCORE (A)

LYZBETH BADARACO E.
ARRANGER

$\text{♩} = 150$ SWING

The musical score is arranged in two systems. The first system includes staves for GUITAR, PIANO, BASS, and DRUM SET. The second system includes staves for GTR., PNO., BASS, and D. S. The score is written in 3/4 time with a swing feel. The tempo is marked as 150 beats per minute. The score includes various musical notations such as notes, rests, and dynamics. The first system ends with a double bar line and a repeat sign. The second system continues the piece with similar notation. The score is arranged in two systems. The first system includes staves for GUITAR, PIANO, BASS, and DRUM SET. The second system includes staves for GTR., PNO., BASS, and D. S. The score is written in 3/4 time with a swing feel. The tempo is marked as 150 beats per minute. The score includes various musical notations such as notes, rests, and dynamics. The first system ends with a double bar line and a repeat sign. The second system continues the piece with similar notation.

2 **B** Op 2

GTR. *f*

PNO. *mf*

BASS *mf*

D. S. 9 10 11 12

GTR. *f*

PNO. *mf*

BASS *mf*

D. S. 13 14 15 16

(C) OP. 2

GTR. *ff* 3

PNO. *ff*

BASS *ff*

D. S. *ff* 17 18 19 20

(D)

GTR. *f*

PNO. *mf*

BASS *mf*

D. S. *mf* 21 22 23 24 25

Op. 2 B^b MIN⁷/F

SOLO F⁷

E

4

GTR. PNO. BASS D. S.

B^{b7}

GTR. PNO. BASS D. S.

G^{MIN7} **D^{b7}** **OP 2 G^{MIN7}** **D^{b7}** **5**

GTR. PNO. BASS D. S.

33 34 35 36

F INTERLUDIO SOLO DE BATERIA

GTR. PNO. BASS D. S.

37 38 39 40

6 **G** Op. 2

GTR. 

PNO. 

BASS 

D.S. 

41 42 43 44

GTR. 

PNO. 

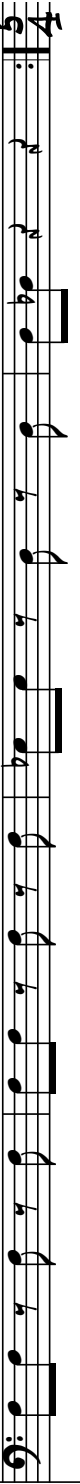
BASS 

D.S. 

45 46 47 48

(H) 7

OP 2

GTR.

PNO.

BASS

D. S.

49 50 51 52

FORMA:
 INTRO
 AX2
 BX2
 A
 SOLOS
 SOLO DE BATERIA SOBRE INTERLUDIO
 AX2
 BX2

SALIR DEL SISTEMA

SCORE

FRANCISCO CHICA CH.

A Straight ↘

GUITAR

PIANO

ACOUSTIC BASS

DRUM SET

B Solo

GTR.

PNO.

A.B.

D.S.

1

5

SAIUR DEL SISTEMA

GTR. *mf* *f*

PNO. *mf* *f*

A.B. *mf* *f*

D. S. *mf* *f*

GTR. *ff* *f* FINE

PNO. *ff* *ff* FINE

A.B. *ff* *ff* FINE

D. S. *ff* *ff* FINE

13

SALIR DEL SISTEMA

SOLOS OPEN A7sus4

GTR. 

AFTER SOLOS D.C. AL FINE 

SOLOS OPEN A7sus4

PNO. 

AFTER SOLOS D.C. AL FINE 

SOLOS OPEN A7sus4

A.B. 

AFTER SOLOS D.C. AL FINE 

SOLOS OPEN A7sus4

D.S. 

AFTER SOLOS D.C. AL FINE 

EL ESPANTA PAJAROS

EL ESPANTAPAJAROS

GERARDO GUEVARA VITERI
LIZBETH BARRACO / FRANCISCO CHICA

SCORE

INTRO

1

A

5

B

9

C

13

EL ESPANTAPAJAROS

2

21

D

29

G/F B^b/A^b A^{MIN}7(9,13) B^{MIN}7(9,5) D^{MIN}7(9,13) B⁷ B^{b7} A^{MIN}

33

37

SOLOS

41

A^{MIN} F^{o7} C⁶/G B^{MIN}7(9,5) B^{b7}

EL ESPANTAPAJAROS

E

45

F

49

EL LIBRO QUE VUELA

SCORE

FRANCISCO CHICA CHIVÉZ
FRANCISCO CHICA CH.

INTRO **STRAIGHT**

ALTO SAX 1 **ALTO SAX 2** **TENOR SAX 1** **TENOR SAX 2** **GUITAR** **PIANO** **BASS** **DRUM SET**

The score consists of eight staves. The top four staves are for saxophones: Alto Sax 1 (treble clef), Alto Sax 2 (treble clef), Tenor Sax 1 (bass clef), and Tenor Sax 2 (bass clef). The bottom four staves are for guitar (treble clef), piano (treble clef), bass (bass clef), and drum set (percussion clef). The saxophone parts feature extensive trills (tr) and dynamic markings (p, pp, mf). The piano part includes chordal accompaniment with dynamic markings (mf, mp). The bass part features a steady eighth-note groove with dynamic markings (mp, mf). The drum set part includes a simple pattern with dynamic marking (mp). The score concludes with a double bar line and a fermata over the final measure.

2

A

EL LIBRO QUE VUELA

The musical score is arranged in a system with eight staves. The first four staves are for acoustic and tenor saxophones. The last four staves are for guitar, piano, bass, and drums. The score is divided into measures 9 through 16. Measures 9-11 are marked with *mf*. Measure 10 includes a drum part with 'x' marks for snare and cymbal. Measure 11 is marked '(SIMILE) 11'. Measures 12-14 feature piano accompaniment with *mf* and *mfz* dynamics, and bass accompaniment with *mfz*. Measure 15 includes a bass line with a flat sign. Measure 16 ends with a fermata and a repeat sign.

È I LIBRO QUE VUELA

B 4PS. 4PS. drop 2

4PS double lead

A. Sx. 1
A. Sx. 2
T. Sx. 1
T. Sx. 2

Gtr.
PNO.
BASS
D.S.

4

C

Rock 4PS. drop 2+4

EL LIBRO QUE VUELA

Musical score for vocal parts (A. Sx. 1, A. Sx. 2, T. Sx. 1, T. Sx. 2) and guitar (GTR.).

The vocal parts are written in treble clef with a key signature of one sharp (F#). The guitar part is written in treble clef with a key signature of one sharp (F#). The guitar part includes a solo section marked *f* SOLO.

The score is divided into measures 27, 28, 29, 30, 31, and 32. A red box highlights the first four measures (27-30) for the vocal parts.

XXXVIII

Musical score for piano (PIANO), bass (BASS), and double bass (D.S.).

The piano part is written in treble clef with a key signature of one sharp (F#). The bass part is written in bass clef with a key signature of one sharp (F#). The double bass part is written in bass clef with a key signature of one sharp (F#).

The score is divided into measures 27, 28, 29, 30, 31, and 32. The piano part includes a solo section marked *f* SOLO.

EL LIBRO QUE VUELA

SOLOS STRAIGHT

A. SX. 1

A. SX. 2

T. SX. 1

T. SX. 2

GTR.

PNO.

BASS

D. S.

34 (SIMILE)

35

36

37

38

39

40

D^{MIN}_{11} $E^{b}_{MIN}{}^b_9$ $F^{\#7(9)}$ $D^{b}_{MAJ}{}^7(9)$ G^7 D^{MIN}_{11} A^{b7}_{ALT} A^{b7}_{ALT}

D^{MIN} $E^{b}_{MIN}{}^b_9$ $F^{\#7(9)}$ $D^{b}_{MAJ}{}^7(9)$ G^7 D^{MIN}_{11} A^{b7}_{ALT} A^{b7}_{ALT}

SOLOS

EL LIBRO QUE VUELA

Spread voicing

A. Str. 1

A. Str. 2

T. Str. 1

T. Str. 2

GTR.

PNO.

BASS

D. S.

41 42 43 44 45 46 47 48

EL LIBRO QUE VUELA

A. Sx. 1
A. Sx. 2
T. Sx. 1
T. Sx. 2

GTR.
PNO.
BASS
D. S.

49 50 51 52 53 54 55 56

EL LIBRO QUE VUELA

The musical score is arranged in a system with the following parts and lyrics:

- Vocal Parts:**
 - A. SX. 1:** *p* (piano)
 - A. SX. 2:** *p* (piano)
 - T. SX. 1:** *p* (piano)
 - T. SX. 2:** *p* (piano)
- Guitar (GTR.):**
 - Measures 65-66: *p* E^bMIN^{6/9}
 - Measure 67: *p* F#7(9)
 - Measure 68: *p* D^bMAJ⁷(IMP)E11 G⁷ D^{MIN}11
 - Measure 69: *p* A^{MIN}/G
 - Measure 70: *p* A^b7/NAT
 - Measure 71: *p* A^b7/NAT
 - Measure 72: *p* A^b7/NAT
- Piano (PNO.):**
 - Measures 65-66: *p* E^bMIN^{6/9}
 - Measure 67: *p* F#7(9)
 - Measure 68: *p* D^bMAJ⁷(IMP)E11 G⁷ D^{MIN}11
 - Measure 69: *p* A^{MIN}/G
 - Measure 70: *p* A^b7/NAT
 - Measure 71: *p* A^b7/NAT
 - Measure 72: *p* A^b7/NAT
- Bass (BASS):**
 - Measures 65-72: *p* (piano)
- Double Bass (D. S.):**
 - Measures 65-72: *p* (piano)

EL LIBRO QUE VUELA

A. SX. 1																				
A. SX. 2																				
T. SX. 1																				
T. SX. 2																				
	D ^{MIN} 11	E ^{MIN} 6/9	F#7(9)	D ^{MAJ} 7(9)G7	D ^{MIN} 11	A ^{MIN} /G	A ⁷ A ⁷ A ⁷	A ⁷ A ⁷ A ⁷	A ⁷ A ⁷ A ⁷											
GTR.	/	/	/	/	/	/	/	/	/	/	/	/	/	/	/	/	/	/	/	/
PIANO	D ^{MIN} 11	E ^{MIN} 6/9	F#7(9)	D ^{MAJ} 7(9)G7	D ^{MIN} 11	A ^{MIN} /G	A ⁷ A ⁷ A ⁷	A ⁷ A ⁷ A ⁷	A ⁷ A ⁷ A ⁷											
	Solo																			
BASS	/	/	/	/	/	/	/	/	/	/	/	/	/	/	/	/	/	/	/	/
D. S.	/	/	/	/	/	/	/	/	/	/	/	/	/	/	/	/	/	/	/	/
	73	74	75	76	77	78	79	80												

EL LIBRO QUE VUELA

D Rock

A. Sk. 1
 A. Sk. 2
 T. Sk. 1
 Xf. Sk. 2

GTR.
 PNO.
 BASS
 D. S.

EL LIBRO QUE VUELA



4PS.

A. SX. 1

A. SX. 2

T. SX. 1

T. SX. 2

GTR.

PIANO.

BASS

D. S.

89

90

(SIMILE) 91

92

93

94

95

96

The musical score is arranged in a system with eight staves. The first four staves (A. SX. 1, A. SX. 2, T. SX. 1, T. SX. 2) are grouped by a red box. The first four staves contain a rhythmic accompaniment consisting of quarter notes and eighth notes, with dynamics markings of *pp* and *p*. The fifth staff (GTR.) features a melodic line with slurs and dynamics of *mf*. The sixth staff (PIANO.) continues the melodic line with slurs and dynamics of *mf*. The seventh staff (BASS) provides a low-frequency accompaniment with dynamics of *mf*. The eighth staff (D. S.) contains a series of slurs, indicating a section to be played *simile* to the previous staff. Measure numbers 89 through 96 are indicated at the bottom of the staves.

'93

SCORE (A) INTRO

LYZBETH BADARAGO
ARRANGER

ALTO SAX 1

ALTO SAX 2

TENOR SAX 1

TENOR SAX 2

GUITAR

PIANO

BASS

DRUM SET

1 2 3 4 5 6 8

2 (B) '93 (C)

Musical score for '93 (C) featuring A. Sax. 1, A. Sax. 2, T. Sax. 1, T. Sax. 2, GTR., PNO., BASS, and D.S. with measures 9-16.

The score is arranged in a system with eight staves. The first four staves are for saxophones: A. Sax. 1 (treble clef), A. Sax. 2 (treble clef), T. Sax. 1 (bass clef), and T. Sax. 2 (bass clef). The fifth staff is for GTR. (treble clef). The sixth and seventh staves are for PNO. (treble and bass clefs). The eighth staff is for D.S. (bass clef). The score includes various musical notations such as notes, rests, and dynamic markings like *mf* and *p*. Chord symbols *D MIN7#9,1b* are present above the saxophone staves. Measure numbers 9 through 16 are indicated at the bottom of the D.S. staff.

D:93

A. SX. 1

A. SX. 2

T. SX. 1

T. SX. 2

GTR.

PNO.

BASS

D. S.

Chord voicings: $D^{MIN} 789,15$, $D^{MIN} 89$, $D^{MIN} 7$

Measure numbers: 17, 18, 19, 20, 21, 22, 23, 24, 25, 26

4 **E**

'93

A. SX. 1

A. SX. 2

T. SX. 1

T. SX. 2

GTR.

D **M** **1** **7**

E **b** **7**

PNO.

D **M** **1** **7**

E **b** **7**

BASS

D **M** **1** **7**

E **b** **7**

D. S.

27 28 29 30 31 32 33 34

A. SX. 1
A. SX. 2
T. SX. 1
T. SX. 2
GTR.
PNO.
BASS
D. S.

D^bMIN7
D^bMIN7
D^bMIN7
D^bMIN7

35 36 37 38 39 40 41 42

Detailed description: This is a musical score for a band. It features eight staves. The first four staves are for saxophones: Alto Saxophone 1 and 2 (treble clef), and Tenor Saxophone 1 and 2 (bass clef). The fifth staff is for Guitar (treble clef). The sixth staff is for Piano (treble clef). The seventh staff is for Bass (bass clef). The eighth staff is for Drums (percussion clef). The score is divided into measures 35 through 42. In measures 35-38, the saxophones play a simple melody, while the guitar, piano, and bass play a rhythmic accompaniment. In measures 39-42, the saxophones play a more complex melody, and the guitar, piano, and bass continue their accompaniment. The guitar, piano, and bass parts are marked with 'D^bMIN7' chords. The drum part consists of a steady rhythm of eighth notes.

A musical score for a band, oriented vertically. The score is divided into systems for different instruments: A. Sax. 1, A. Sax. 2, T. Sax. 1, T. Sax. 2, GTR., PNO., BASS, and D. S. The saxophone parts feature melodic lines with dynamics such as *mf* and *f*. The guitar part includes chords like *E^bMAJ7*, *D7*, and *D^b7#11*. The piano part is indicated by a bracketed staff with a *mf* dynamic. The bass part features a rhythmic pattern with chords *E^bMAJ7*, *D7*, and *D^b7#11*. The drum part is shown as a series of slashes across eight measures, with a *D MIN7* chord indicated. The measures are numbered 43 through 50.

SECCION DE SOLOS

A. SX. 1

A. SX. 2

T. SX. 1

T. SX. 2

GTR.

PNO.

BASS

D. S.

51 52 53 54 55 56 57 58

A. SX. 1
 A. SX. 2
 T. SX. 1
 T. SX. 2
 GTR.
 PNO.
 BASS
 D. S.

Chord voicings: $E^b \text{ MAJ} 7$, $D 7$, $D 7 \# 9$

Measure numbers: 59, 60, 61, 62, 63, 64, 65, 66

9

'93

(F)

The musical score is arranged in a standard band layout. The top four staves are for saxophones: A. Sax. 1 (Alto Saxophone), A. Sax. 2 (Alto Saxophone), T. Sax. 1 (Tenor Saxophone), and T. Sax. 2 (Tenor Saxophone). The fifth staff is for Guitar (GTR.), the sixth for Piano (PNO.), the seventh for Bass, and the eighth for Drums (D.S.).

Rehearsal mark '93 is indicated by a circled 'F' and the number '9' at the top. The score begins with a key signature of one sharp (F#) and a common time signature (C). The saxophone parts feature intricate rhythmic patterns, including triplets and sixteenth-note runs, with dynamics ranging from piano (p) to fortissimo (ff). The guitar part is primarily rhythmic, with some melodic lines. The piano part provides harmonic support with chords and moving lines. The bass and drums parts are also highly rhythmic, with the drums featuring complex patterns and cross-sticks.

Measure numbers 67, 68, 69, 70, 71, 72, 73, and 74 are clearly marked at the bottom of the score. The piece concludes with a final fortissimo (ff) dynamic.

10 (G)

'93

A. SX. 1

A. SX. 2

T. SX. 1

T. SX. 2

D MIN 789, 13

D MIN 789, 13

D MIN 789, 13

D MIN 789, 13

GTR.

PNO.

D MIN 789, 13

D MIN 789, 13

D MIN 789, 13

D MIN 789, 13

BASS

D. S.

mf

75 76 77 78 79 80 81 82

GIANT STEPS

GIANT STEPS

JOHN COLTRANE
FRANCISCO CHICKA CH.

SCORE

INTRO

4PS. drop 2+4

Swing

Alto Sax 1

Alto Sax 2

Tenor Sax 1

Tenor Sax 2

Guitar

Piano

Electric Bass

Drum Set

ff

Solo Fill

Solo Fill

5

6

7

8

GIANT STEPS

The musical score is arranged in a standard orchestral layout with staves from top to bottom: A. Sax. 1, A. Sax. 2, T. Sax. 1, T. Sax. 2, GTR., PNO., E.B., and D.S. The score is divided into measures 9, 10, 11, 12, and 13. Measures 9 and 10 are highlighted with red boxes. The saxophone parts feature melodic lines with dynamic markings of *mf* and *f*. The guitar and piano parts provide harmonic support with chords and arpeggios. The electric bass and drums provide a steady rhythmic foundation. Measure 11 includes a 'Fill' section indicated by a dashed line. Measure 12 features a *ff* dynamic marking. Measure 13 concludes the section with a final chord and a fermata.

GIANT STEPS

3PS. double lead

A

Musical score for four staves: A. Sx. 1, A. Sx. 2, T. Sx. 1, and T. Sx. 2. The score is enclosed in a green box. It features a melodic line with notes and rests, and a bass line with notes and rests. The key signature has one sharp (F#).

Musical score for four staves: GTR., PNO., E.B., and D.S. The GTR. staff has a melodic line with notes and rests. The PNO. staff has a bass line with notes and rests. The E.B. staff has a walking bass line with notes and rests. The D.S. staff has a bass line with notes and rests. The key signature has one sharp (F#).

B D⁷ G B⁷ E^b A^{MIN} D⁷ G B⁷ E^b F^{#7} B F^{MIN} B⁷

Walking bass

4

GIANT STEPS

Musical score for saxophones and trombones, measures 22-29. The score is divided into four staves: A. Sax. 1, A. Sax. 2, T. Sax. 1, and T. Sax. 2. A green box highlights measures 22-27, and a red box highlights measures 28-29. The notation includes various notes, rests, and articulation marks.

Musical score for guitar, piano, electric bass, and double bass, measures 22-29. The score is divided into four staves: GTR., PNO., E.B., and D.S. Chord symbols are provided for the guitar and piano parts: Eb, Amin7, D7, G, C#min7, F#7, B, Bb7, Eb, C#min7, F#7. Measure numbers 22, 23, 24, 25, 26, 27, 28, and 29 are indicated at the bottom of the staves.

GIANT STEPS

A1

A. Sax. 1
A. Sax. 2
T. Sax. 1
T. Sax. 2

GTR.
PNO.
E.B.
D.S.

B D7 G Bb7 Eb Amin7 D7 G Bb7 Eb F#7 B Fmin7 Bb7

6

GIANT STEPS

Musical score for the 'GIANT STEPS' section, measures 38-45. The score is arranged in four staves: A.Sx. 1, A.Sx. 2, T.Sx. 1, and T.Sx. 2. A green box highlights measures 38-42, and a red box highlights measures 43-45. The notation includes various musical symbols such as notes, rests, and dynamic markings.

Musical score for the guitar, piano, and double bass parts, measures 38-45. The score is arranged in three staves: GTR., PNO., and E.B. The guitar part includes chord diagrams for E^b, A^{MIN}7, D⁷, G, C^{MIN}7, F⁷, B, B^b, E^b, and C^{MIN}7. The piano part includes dynamic markings like *ff* and *mf*. The double bass part includes measure numbers 38, 39, 40, 41, 42, 43, 44, and 45.

GIGANT STEPS

7

A. Sax. 1
A. Sax. 2
T. Sax. 1
T. Sax. 2
GTR.
PNO.
E.B.
D. S.

46
47
48
49

Fill
Fill
Solo Break!

GIANT STEPS

SOLOS

A. Sx. 1

A. Sx. 2

T. Sx. 1

T. Sx. 2

GTR.

PMO.

E.B.

D.S.

50

51

52

53

54

55

56

57

GIANT STEPS

9

A. Str. 1
A. Str. 2
T. Str. 1
T. Str. 2

GTR.
PNO.
E.B.
D.S.

GIANT STEPS

A. Sx. 1
A. Sx. 2
T. Sx. 1
T. Sx. 2

GTR.
PNO.
E.B.
D. S.

GIANT STEPS

A. Sax. 1
A. Sax. 2
T. Sax. 1
T. Sax. 2
GTR.
PNO.
E.B.
D.S.

Musical score for "GIANT STEPS" featuring saxophones, guitar, piano, and double bass. The score includes dynamics like *mp*, *mf*, *f*, and *ff*, and various musical notations such as slurs, accents, and articulation marks. Chord progressions are indicated for guitar and piano parts.

Measure numbers: 74, 75, 76, 77, 78, 79, 80, 81, 82.

GIANT STEPS

The musical score is arranged in a system with five staves. The first four staves are for saxophones (Sax. 1 and Sax. 2), and the last two are for guitar (GTR.) and piano (PNO.).

- Sax. 1:** Melodic line with notes and rests. A green box highlights the first two measures.
- Sax. 2:** Melodic line with notes and rests. A green box highlights the first two measures.
- Sax. 1 (continued):** Melodic line with notes and rests. A green box highlights the first two measures.
- Sax. 2 (continued):** Melodic line with notes and rests. A green box highlights the first two measures.
- GTR.:** Chordal accompaniment with slash marks. Chord symbols are provided below the staff: D7, G B7, E, Amin7 D7, G B7, E, F#7, B, Fmin7 B7.
- PNO.:** Chordal accompaniment with slash marks. Chord symbols are provided below the staff: D7, G B7, E, Amin7 D7, G B7, E, F#7, B, Fmin7 B7.
- E.B.:** Chordal accompaniment with slash marks.
- D.S.:** Chordal accompaniment with slash marks.

GIANT STEPS

13

A musical score for the piece 'GIANT STEPS'. The score is written for guitar (GTR.), piano (PNO.), and bass (E.B.). It consists of four systems of staves. The first system has four staves: two for guitar (A. SIX. 1 and A. SIX. 2) and two for bass (T. SIX. 1 and T. SIX. 2). The second system has three staves: guitar (GTR.), piano (PNO.), and bass (E.B.). The third system has two staves: guitar (GTR.) and piano (PNO.). The fourth system has one staff: guitar (GTR.). The guitar part includes chord diagrams and chord names: E^b, A^{MIN} D⁷, G, C[#]MIN⁷ F^{#7}, B, F^{MIN} B^{b7}, E^b, C[#]MIN⁷ F^{#7}. The piano and bass parts are indicated by slashes, suggesting a simple accompaniment pattern.

GIANT STEPS

Spread voicing

The musical score is arranged in a system with the following parts:

- A. Sx. 1** (Alto Saxophone 1): Treble clef, notes G4, A4, B4, C5, D5, E5, F5, G5, A5, B5, C6.
- A. Sx. 2** (Alto Saxophone 2): Treble clef, notes G4, A4, B4, C5, D5, E5, F5, G5, A5, B5, C6.
- T. Sx. 1** (Tenor Saxophone 1): Bass clef, notes G3, A3, B3, C4, D4, E4, F4, G4, A4, B4, C5.
- T. Sx. 2** (Tenor Saxophone 2): Bass clef, notes G3, A3, B3, C4, D4, E4, F4, G4, A4, B4, C5.
- GTR.** (Guitar): Treble clef, chord voicings: B D7, G B7, E b, A MIN7 D7, G B7, E b, F MIN7 B7.
- PNQ.** (Piano): Treble clef, chord voicings: B D7, G B7, E b, A MIN7 D7, G B7, E b, F MIN7 B7.
- E.B.** (Electric Bass): Bass clef, notes: B1, A1, G1, F1, E1, D1, C1, B0.
- D.S.** (Drum Set): Drum notation with slashes for rhythmic patterns.

The score is divided into measures 99 through 106. A blue line highlights the melodic line across all saxophone parts.

GIANT STEPS

A.S.X. 1
 A.S.X. 2
 T.S.X. 1
 T.S.X. 2
 GTR.
 PNO.
 E.B.
 D.S.

107 108 109 110 111 112 113 114

INTERLUDE

Cannon

GIANT STEPS

The musical score is arranged for the following instruments: A. Sx. 1, A. Sx. 2, T. Sx. 1, T. Sx. 2, Gtr., Pno., E.B., and D.S. The score is divided into two main sections: 'Cannon' and 'GIANT STEPS'. The 'Cannon' section is enclosed in a blue box and spans measures 115 to 123. The 'GIANT STEPS' section follows, starting at measure 124. The score includes various musical notations such as treble and bass clefs, time signatures (5/4 and 4/4), dynamic markings (p, f, ppp), and articulation marks. The 'D.S.' (Da Capo) section at the bottom features a repeat sign and a 'SUMME' instruction. Measure numbers 115 through 132 are listed along the right margin.

GIANT STEPS

A

A. Sax. 1
A. Sax. 2
T. Sax. 1
T. Sax. 2

GTR.
PNO.
E.B.
D.S.

GIANT STEPS

A. Sax. 1
A. Sax. 2
T. Sax. 1
T. Sax. 2

GTR.
PNO.
E.B.
D.S.

142 143 144 145 146 147 148 149

A1

19

GIANT STEPS

A. SX. 1
A. SX. 2
T. SX. 1
T. SX. 2

GTR.
PNO.
E.B.
D.S.

150 151 152 153 154 155 156 157

20

GIANT STEPS

Musical score for strings (A. Sx. 1, A. Sx. 2, T. Sx. 1, T. Sx. 2). The score is divided into two sections: measures 158-163 (highlighted with a green box) and measures 164-165 (highlighted with a red box). The notation includes stems, beams, and accents.

Musical score for guitar (GTR.), piano (PNO.), electric bass (E.B.), and double bass (D.S.). The score includes chord symbols: A MIN7, D7, G, C# MIN7, F#7, B, F MIN7, B b7, E b, C# MIN7, F#7. Measure numbers 158, 159, 160, 161, 162, 163, 164, and 165 are indicated at the bottom. A 'Solo Fill' is marked at the end of measure 165.

ENDING

GIANT STEPS

A. Sv. 1
A. Sv. 2
T. Sv. 1
T. Sv. 2

Gtr.
Pno.
E.B.
D.S.

166 Solo Fill

EXPLICACIÓN TEÓRICA DE COMPOSICIONES

- El Libro que vuela

Es un tema compuesto en base de 2 acordes alterados (B7alt; Bb7alt). Esta cualidad alterada da un poco mas de libertad al momento de crear una melodía ya que dentro del modo alterado están disponibles cualquier tipo de tensiones o colores para el acorde. El resto de la armonía es compuesta a partir de la melodía compuesta.

El tema consta de 3 partes:

La parte A que consta de un vamp entre B7alt y Bb7alt.

La parte B consta de una estructura de 4 compases que están pensados en la duración de la melodía.

La parte C compuesto de 2 compases que tiene una repetición definida.

- Salir del sistema

Es un tema compuesto a partir de una melodía compuesta previamente el cual su armonía es funcional y consta de una sección de solos en un acorde con cualidad "7sus4". En dicha cualidad el solista tiene mas libertad para su improvisación ya que mencionada cualidad no esta sujeta a una armonía definida.

El tema consta de 3 partes:

La parte A compuesta a partir de la melodía.

La parte B es un vamp de 1 solo acorde.

La sección de solos o parte C es una sección libre de estructuras.

- '93

El tema fue escrito en Base a una línea melódica (Vamp) que se caracterizó por la línea de bajo, es por eso que la melodía se pensó en "espacios" para que exista un contraste con el Vamp y la sección rítmica.

En el caso de esta composición tiene como protagonismo el modo locrio que interactúan con los acordes modales ya que se busca ese tipo de sonoridad por el estilo del tema.

El tema consta de 3 partes:

La parte A compuesta a partir de un vamp e interactuando con la sección rítmica

La parte B compuesta a partir de la melodía

La parte C (sección de solos) es una forma de 20 compases

- Op. 2

El tema fue pensado a consecuencia de un patrón rítmico que fue utilizado para la melodía. Este tema tiene como estilo principal el sonido del "Blues" contrastando con su parte B que es un movimiento más jazzístico.

El tema consta de 4 partes:

La parte A compuesta a partir de la introducción del tema

La parte B compuesta a partir de un patrón rítmico en 5/4

La parte C forma de solos de 16 compases

La parte D patrón rítmico en 5/4 para el solo de Batería.

EQUIPO DE PRODUCCIÓN

CARGOS	NOMBRES
-Producción General	-Lyzbeth Badaraco
-Productores Ejecutivos	-Francisco Chica
-Asistente de producción	-María José González -María Emilia Zambrano -Megan Wong -Isaac Ordoñez -Joshua Abudeye -Cristina Hernández -Cristina Alcívar -Indira Granizo (presentador) -Juan José Sotomayor (presentador) -Luisana Castro
-Vestuarista	-María José González
-Maquillador y Peinador	-María José González
Director General	-Gustavo Vargas
-Director de Arte	-Juan Isidro Mejía
-Asistente de Dirección	-Lyzbeth Badaraco
-Guionistas	-Lyzbeth Badaraco -Francisco Chica
Técnico	
-Sonidista	-Marco Armijos
-Microfonista	-Daniel Ruiz
-iluminador	-Marco Armijos
-Realizador de Escenografía	-Lyzbeth Badaraco

	-Francisco Chica
-Tramoyas	-Eduardo Duval -Jaime Rodríguez -Fernando Castro -Sebastián León -Hugo Menoscal -Diego Bedon -Jefferson Loor -Max Murillo
Talento de producción (Músicos)	
Guitarra	-Francisco Chica
Piano	-Lyzbeth Badaraco
Batería	-Juan Carlos Jiménez
Bajo	-José Olvera
Saxofón	-Robert Bosch -Josue Nieto -Harry Game -Henry Utreras

CALENDARIO DE ACTIVIDADES



PRESUPUESTO GENERAL

PRESUPUESTO CONCIERTO DE GRADUACION	
MUSICOS	
VIENTOS	
TODOS (4saxos)	50
TOTAL	200
SONIDO	200
AFICHE	70
GASTOS DE PRODUCCION	200
TOTAL	670