



**UNIVERSIDAD CATÓLICA
DE SANTIAGO DE GUAYAQUIL**

FACULTAD DE ESPECIALIDADES EMPRESARIALES

**INGENIERÍA EN COMERCIO Y FINANZAS
INTERNACIONALES BILINGÜE**

TEMA:

**FACTIBILIDAD ECONÓMICA Y FINANCIERA DE UNA
COMERCIALIZADORA INTERNACIONAL DE AUTOPARTES
EN LA CIUDAD DE EL TRIUNFO PARA EL AÑO 2015.**

AUTORES:

**ROLDÁN MITE, DENISSE MARIANA
VILLA MUÑOZ, CARLOS OSWALDO**

**PROYECTO DE TITULACIÓN PREVIO A LA OBTENCIÓN DEL
TÍTULO DE INGENIERÍA EN COMERCIO Y FINANZAS
INTERNACIONALES BILINGÜE**

TUTOR:

ÁLVAREZ ORDOÑEZ, FELIPE DAVID

**Guayaquil, Ecuador
2014**



**UNIVERSIDAD CATÓLICA
DE SANTIAGO DE GUAYAQUIL
FACULTAD DE ESPECIALIDADES EMPRESARIALES
INGENIERÍA EN COMERCIO Y FINANZAS INTERNACIONALES
BILINGÜE**

CERTIFICACIÓN

Certificamos que el presente trabajo fue realizado en su totalidad por Denisse Mariana Roldán Mite y Carlos Oswaldo Villa Muñoz como requerimiento parcial para la obtención del Título de Ingeniería en Comercio y Finanzas Internacionales Bilingüe.

TUTOR

ÁLVAREZ ORDOÑEZ, FELIPE DAVID

DIRECTORA DE LA CARRERA

ALCÍVAR AVILÉS, MARÍA TERESA

Guayaquil, a los 24 días del mes de septiembre del año 2014



**UNIVERSIDAD CATÓLICA
DE SANTIAGO DE GUAYAQUIL
FACULTAD DE ESPECIALIDADES EMPRESARIALES
INGENIERÍA EN COMERCIO Y FINANZAS INTERNACIONALES
BILINGÜE**

DECLARACIÓN DE RESPONSABILIDAD

Yo, **DENISSE MARIANA ROLDÁN MITE**

DECLARO QUE:

El Trabajo de Titulación sobre la **FACTIBILIDAD ECONÓMICA Y FINANCIERA DE UNA COMERCIALIZADORA INTERNACIONAL DE AUTOPARTES EN LA CIUDAD DE EL TRIUNFO PARA EL AÑO 2015** previa a la obtención del Título de **Ingeniería en Comercio y Finanzas Internacionales Bilingüe**, ha sido desarrollado respetando derechos intelectuales de terceros conforme las citas que constan al pie de las páginas correspondientes, cuyas fuentes se incorporan en la bibliografía. Consecuentemente este trabajo es de mi total autoría.

En virtud de esta declaración, nos responsabilizamos del contenido, veracidad y alcance científico del Trabajo de Titulación referido.

Guayaquil, a los 24 días del mes de septiembre del año 2014

LA AUTORA

DENISSE MARIANA ROLDAN MITE



**UNIVERSIDAD CATÓLICA
DE SANTIAGO DE GUAYAQUIL
FACULTAD DE ESPECIALIDADES EMPRESARIALES
INGENIERÍA EN COMERCIO Y FINANZAS INTERNACIONALES
BILINGÜE**

DECLARACIÓN DE RESPONSABILIDAD

Yo, **CARLOS OSWALDO VILLA MUÑOZ**

DECLARO QUE:

El Trabajo de Titulación sobre la **FACTIBILIDAD ECONÓMICA Y FINANCIERA DE UNA COMERCIALIZADORA INTERNACIONAL DE AUTOPARTES EN LA CIUDAD DE EL TRIUNFO PARA EL AÑO 2015** previa a la obtención del Título de **Ingeniería en Comercio y Finanzas Internacionales Bilingüe**, ha sido desarrollado respetando derechos intelectuales de terceros conforme las citas que constan al pie de las páginas correspondientes, cuyas fuentes se incorporan en la bibliografía. Consecuentemente este trabajo es de mi total autoría.

En virtud de esta declaración, nos responsabilizamos del contenido, veracidad y alcance científico del Trabajo de Titulación referido.

Guayaquil, a los 24 días del mes de septiembre del año 2014

EL AUTOR

CARLOS OSWALDO VILLA MUÑOZ



**UNIVERSIDAD CATÓLICA
DE SANTIAGO DE GUAYAQUIL
FACULTAD DE ESPECIALIDADES EMPRESARIALES
INGENIERÍA EN COMERCIO Y FINANZAS INTERNACIONALES
BILINGÜE**

AUTORIZACIÓN

Yo, **DENISSE MARIANA ROLDÁN MITE**

Autorizo a la Universidad Católica de Santiago de Guayaquil, la **publicación** en la biblioteca de la institución del Trabajo de Titulación: **FACTIBILIDAD ECONÓMICA Y FINANCIERA DE UNA COMERCIALIZADORA INTERNACIONAL DE AUTOPARTES EN LA CIUDAD DE EL TRIUNFO PARA EL AÑO 2015**, cuyo contenido, ideas y criterios son de mi exclusiva responsabilidad y total autoría.

Guayaquil, a los 24 días del mes de septiembre del año 2014

LA AUTORA

DENISSE MARIANA ROLDAN MITE



**UNIVERSIDAD CATÓLICA
DE SANTIAGO DE GUAYAQUIL
FACULTAD DE ESPECIALIDADES EMPRESARIALES
INGENIERÍA EN COMERCIO Y FINANZAS INTERNACIONALES
BILINGÜE**

AUTORIZACIÓN

Yo, **CARLOS OSWALDO VILLA MUÑOZ**

Autorizo a la Universidad Católica de Santiago de Guayaquil, la **publicación** en la biblioteca de la institución del Trabajo de Titulación: **FACTIBILIDAD ECONÓMICA Y FINANCIERA DE UNA COMERCIALIZADORA INTERNACIONAL DE AUTOPARTES EN LA CIUDAD DE EL TRIUNFO PARA EL AÑO 2015**, cuyo contenido, ideas y criterios son de mi exclusiva responsabilidad y total autoría.

Guayaquil, a los 24 días del mes de septiembre del año 2014

EL AUTOR

CARLOS OSWALDO VILLA MUÑOZ

AGRADECIMIENTO

Agradezco en primer lugar a Dios por permitirme llegar hasta la culminación de mi vida universitaria. A mi familia que ha sido el pilar fundamental para este logro, a los profesores que colaboraron en cada proceso desde el inicio de mi carrera y finalmente a mis amigos que han sido un soporte en todo tiempo.

DENISSE MARIANA ROLDÁN MITE

AGRADECIMIENTO

Quiero agradecer de manera pública a todas las personas que colaboraron con este proyecto y con toda mi carrera universitaria, profesores, amigos. A mis padres, a mis abuelitos, mis tíos que quiero mucho, muchas gracias a todos ustedes.

CARLOS OSWALDO VILLA MUÑOZ

DEDICATORIA

Quiero dedicar este trabajo a mi madre quien ha velado por mi bienestar y superación en todo tiempo y ha sido mi soporte antes, ahora y siempre.

Gracias por todo.

DENISSE MARIANA ROLDÁN MITE

DEDICATORIA

Dedico este trabajo de titulación y mi carrera universitaria a mis padres y a toda mi familia, que me apoyó desde el principio de esta etapa de mi vida que ahora la culmino lleno de alegría. Gracias a todos ustedes por ayudarme de mil maneras.

CARLOS OSWALDO VILLA MUÑOZ

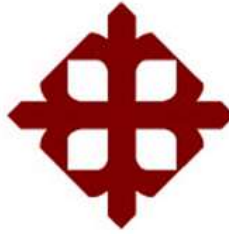

**UNIVERSIDAD CATÓLICA
DE SANTIAGO DE GUAYAQUIL
FACULTAD DE ESPECIALIDADES EMPRESARIALES
INGENIERÍA EN COMERCIO Y FINANZAS
INTERNACIONALES BILINGÜE**

CALIFICACIÓN

**FELIPE DAVID ÁLVAREZ ORDOÑEZ
TUTOR**

ÍNDICE GENERAL

ÍNDICE GENERAL	XII
ÍNDICE DE TABLAS	XVII
ÍNDICE DE GRÁFICOS	XX
ÍNDICE DE ILUSTRACIONES	XXI
RESUMEN	XXIII
ABSTRACT	XXV
CAPÍTULO 1: INTRODUCCIÓN	1
1.1. Definición del tema de investigación.	1
1.2. Planteamiento del Problema de investigación.	1
1.3. Formulación del problema de investigación.....	2
1.3.1. Formulación del problema general.	2
1.3.2. Formulación de los problemas específicos.	2
1.4. Planteamiento de objetivos de investigación.	2
1.4.1. Objetivo General.	2
1.4.2. Objetivos Específicos.	3
1.5. Justificación de la investigación.....	3
1.6. Método de Investigación.....	4
1.7. Marco Referencial.	5
1.7.1. Marco Teórico.	5
1.7.2. Marco Legal.	26
CAPÍTULO 2: INVESTIGACIÓN DE MERCADOS	33
2.1. Antecedentes.	33
2.2. Objetivos de la investigación de mercados.....	34
2.2.1. Objetivo General.	34

2.2.2.	Objetivos Específicos.....	35
2.3.	Definición de la Población objetivo.....	35
2.4.	Determinación del tipo de muestreo a utilizar.....	35
2.5.	Determinación del tamaño óptimo de la muestra.....	36
2.6.	Diseño de encuesta.....	38
2.7.	Descripción de la Encuesta.....	38
2.8.	Tabla de Resultados de Encuestas.....	39
2.9.	Tabulación de Datos.....	41
2.9.1.	Pregunta 1.....	41
2.9.2.	Pregunta 2.....	42
2.9.3.	Pregunta 3.....	43
2.9.4.	Pregunta 4.....	44
2.9.5.	Pregunta 5.....	45
2.9.6.	Pregunta 6.....	46
2.10.	Conclusiones de la investigación de Mercados.....	47
CAPÍTULO 3: ANÁLISIS ESTRATÉGICO.....		48
3.1.	Introducción.....	48
3.2.	Macroanálisis PESTLE.....	48
3.2.1.	Político – Legal.....	49
3.2.2.	Económico.....	66
3.2.3.	Social.....	70
3.2.4.	Tecnológico.....	74
3.2.5.	Ecológico.....	74
3.3.	Análisis de las cinco fuerzas de Porter.....	75
3.3.1.	Amenaza de entradas de nuevos competidores.....	75
3.3.2.	Poder de negociación de los proveedores.....	76
3.3.3.	Poder negociación de los compradores.....	77

3.3.4.	Rivalidad entre competidores	78
3.3.5.	Amenaza de productos sustitutos.....	79
3.4.	Matriz Boston Consulting Group.....	79
3.5.	Matriz Ansoff	84
3.6.	La Empresa.....	84
3.6.1.	Misión.....	85
3.6.2.	Visión	85
3.6.3.	Objetivos, Estrategias y Tácticas.....	86
3.6.4.	Valores Corporativos.....	87
3.6.5.	Diseño Organizacional.	88
3.6.6.	Funciones del Personal.....	89
3.6.7.	Matriz FODA	91
3.6.8.	Políticas Generales de la Empresa	92
3.6.9.	Sistema de Control de Inventario	94
3.7.	Requerimientos de Propiedad, Planta y Equipo.	98
3.7.1.	Muebles de Oficina.....	98
3.7.2.	Equipos de Oficina	99
3.7.3.	Equipos de Cómputo.....	99
3.7.4.	Herramientas de Trabajo.....	100
3.7.5.	Vehículos	100
CAPÍTULO 4: PLAN DE MARKETING		101
4.1.	Introducción.....	101
4.2.	Objetivos del plan de Marketing.	101
4.2.1.	Objetivo General.	101
4.2.2.	Objetivos Específicos.	101
4.3.	Macrosegmentación de consumidores objetivos.	101
4.3.1.	Matriz de la Macrosegmentación.....	102

4.4.	Microsegmentación de consumidores objetivos.	103
4.5.	Marketing Mix.	105
4.5.1.	Producto.	105
4.5.2.	Precio.	110
4.5.3.	Plaza.	111
4.5.3.1.	Método cualitativo por puntos.	111
4.5.4.	Promoción.	114
CAPÍTULO 5: ESTUDIO TÉCNICO		126
5.1.	Introducción.	126
5.2.	Flujo de Procesos en Cadena de Distribución.	127
5.2.1.	Flujo de Proceso de Compra.	129
5.2.2.	Flujo de Procesos de Venta.	130
5.3.	Proveedores.	131
5.3.1.	Proveedores Nacionales.	131
5.3.2.	Proveedores Internacionales.	131
5.4.	Productos a comprar.	134
5.5.	Plan de Importación.	134
5.5.1.	Procesos previos a la importación.	134
5.5.2.	Proceso de Importación.	142
CAPÍTULO 6: ESTUDIO FINANCIERO		153
6.1.	Introducción.	153
6.2.	Detalle de la inversión inicial.	154
6.3.	Estimación de gastos.	156
6.3.1.	Sueldos y Salarios.	156
6.3.2.	Sueldos y Salarios.	159
6.4.	Requerimientos de Propiedad, Planta y Equipo.	160
6.5.	Proyección de ingresos.	161

6.6.	Proyección de Costos de Ventas.....	162
6.7.	Flujo de efectivo.	163
6.8.	Estimación de tasa de descuento (TMAR).	164
6.9.	Análisis de rentabilidad	166
6.10.	Payback Período de recuperación de la inversión.	166
6.11.	Análisis de escenarios.....	167
6.11.1.	Escenario Pesimista.....	167
6.11.2.	Escenario Optimista	169
CONCLUSIONES Y RECOMENDACIONES.....		171
	Conclusiones.....	171
	Recomendaciones.....	173
BIBLIOGRAFÍA.....		174
ANEXOS		181
	ANEXO 1: Diseño de Encuesta.	182
	ANEXO 2: Entrevista.	184
	ANEXO 3: Listado de Productos a Importar.....	187
	ANEXO 4: Listado detallado de productos a comprar.	191
	Anexo 5: Liquidación Aduanera.	221
	Anexo 6: Costos de Ventas.	278
	ANEXO 7: Variaciones de Índice Bursátil Nikkei 225.....	293
	ANEXO 8: Variaciones de Venta de Vehículos en el Ecuador.	294

ÍNDICE DE TABLAS

Tabla 1. Variables de la fórmula de muestreo.....	36
Tabla 2. Valores para cálculo muestral.....	37
Tabla 3. Objetivos de las preguntas de la encuesta.....	38
Tabla 4. Resultados de Encuestas.	39
Tabla 5. Resultados de encuestas pregunta 1.	41
Tabla 6. Resultados de encuestas pregunta 2.	42
Tabla 7. Resultados de encuestas pregunta 3.	43
Tabla 8. Resultados de encuestas pregunta 4.	44
Tabla 9. Resultados de encuestas pregunta 4.	45
Tabla 10. Resultados de encuestas pregunta 4.	46
Tabla 11. Principales Importaciones CKD 87323980.	57
Tabla 12. Principales Importaciones CKD 8704211080.	58
Tabla 13. Principales Importaciones CKD 8703231080.	59
Tabla 14. Principales Importaciones CKD 8704311080.	60
Tabla 15. Actividades que generan mayor cantidad de ingresos en El Triunfo.	68
Tabla 16. Programas Sociales Públicos.....	73
Tabla 17. Matriz Boston Consulting Group.	82
Tabla 18. Matriz de Implementación Estratégica Frenocar.	86
Tabla 19. Funciones de Personal.	89
Tabla 20. Análisis FODA.....	91
Tabla 21. Requerimientos de Muebles de Oficina.....	98
Tabla 22. Requerimientos de Equipos de Oficina.	99
Tabla 23. Requerimientos de Equipos de Cómputo.	99
Tabla 24. Requerimientos de Herramientas de Trabajo.	100
Tabla 25. Requerimientos de Vehículos.	100
Tabla 26. Matriz de la Macrosegmentación.....	102
Tabla 27. Microsegmentación de Mercado.	104
Tabla 28. Productos Frenocar	107
Tabla 29. Productos: Suspensión.	107
Tabla 30. Productos: Suspensión.	107

Tabla 31. Productos: Dirección – Frenos y Embragues.	108
Tabla 32. Productos: Rulimanes.	108
Tabla 33. Productos: Rulimanes.	109
Tabla 34. Productos del Motor y Transmisión.	109
Tabla 35. Productos Misceláneos.	109
Tabla 36. Método Cualitativo Por Puntos.	112
Tabla 37. Estrategia Promocional 1.	116
Tabla 38. Estrategia Promocional 2.	117
Tabla 39. Estrategia Promocional 3.	118
Tabla 40. Estrategia Promocional 4.	119
Tabla 41. Estrategia Promocional 5.	120
Tabla 42. Recursos para Estrategias Promocionales.	121
Tabla 43. Proveedores Nacionales.	131
Tabla 44. Proveedores Nacionales.	131
Tabla 45. Clasificación Arancelaria por tipo de producto a importar.	143
Tabla 46 . Detalles de Flete Marítimo.	149
Tabla 47 . Detalles de póliza de seguros.	149
Tabla 48 . Detalles de Bodegaje.	150
Tabla 49 . Detalles de Agente Afianzado de Aduanas.	150
Tabla 50 . Detalles de Transporte Interno.	151
Tabla 51 . Cálculo de la liquidación aduanera.	152
Tabla 52. Detalle de Inversión Inicial.	155
Tabla 53. Detalle de Sueldos.	156
Tabla 54. Detalle de Sueldos.	157
Tabla 55. Rol de Pagos.	158
Tabla 56. Detalle de Obligaciones Patronales.	158
Tabla 57. Detalle General de Gastos.	159
Tabla 58. Listado de Propiedad, Planta y Equipo.	160
Tabla 59. Flujo de Efectivo.	163
Tabla 60. Cálculo de Tasa Mínima Atractiva de Retorno.	164
Tabla 61. Análisis de Rentabilidad.	166
Tabla 62. Flujo de Efectivo en Escenario Pesimista.	168
Tabla 63. Rentabilidad en Escenario Pesimista.	169
Tabla 64. Rentabilidad en Escenario Optimista.	169

Tabla 65. Flujo de Efectivo en Escenario Optimista.....	170
---	-----

ÍNDICE DE GRÁFICOS

Gráfico 1. Resultados de encuesta pregunta 1.	41
Gráfico 2. Resultados de encuesta pregunta 2.	42
Gráfico 3. Resultados de encuesta pregunta 3.	43
Gráfico 4. Resultados de encuesta pregunta 4.	44
Gráfico 5. Resultados de encuesta pregunta 5.	45
Gráfico 6. Resultados de encuesta pregunta 5.	46
Gráfico 7. Gasto Público del Ecuador.	49
Gráfico 8. Inversión Extranjera Directa en el Ecuador.	50
Gráfico 9. Balanza Comercial del Ecuador	53
Gráfico 10. Evolución de la Importaciones CKD.	54
Gráfico 11. Principales Importaciones CKD 87323980.	57
Gráfico 12. Principales Importaciones CKD 8704211080.	58
Gráfico 13. Principales Importaciones CKD 8703231080.	59
Gráfico 14. Principales Importaciones CKD 8704311080.	60
Gráfico 15. Población Ocupada por Rama de Actividad.	67
Gráfico 16. Principales Actividades Económicas de El Triunfo.	69
Gráfico 17. Niveles de Recaudación de Fiscal.	70
Gráfico 18. Pobreza por Necesidades Básicas Insatisfechas intercensal 2001 y 2010.	71
Gráfico 19. Niveles de Escolaridad Intercensal 2001 – 2010.	72
Gráfico 20. Tasa de Analfabetismo Intercensal 2001 y 2010.	73
Gráfico 21. Distribución por Marca de Vehículos Matriculados en El Triunfo. ..	83
Gráfico 22. Distribución por Año de Vehículos Matriculados en El Triunfo.	83
Gráfico 23. Diseño Organizacional.	88

ÍNDICE DE ILUSTRACIONES

Ilustración 1. Partes del Motor.	9
Ilustración 2. Eje de un Vehículo.....	11
Ilustración 3 . Sistema de Transmisión Vehicular.....	12
Ilustración 4 . Rodamientos.	13
Ilustración 5 . La Caja de velocidades vehicular.	14
Ilustración 6 . Sistema de Dirección.....	15
Ilustración 7. Sistema de Frenos.....	16
Ilustración 8. Hidrovac.	17
Ilustración 9 . Sistema de Suspensión.	18
Ilustración 10. Fórmula de determinación de muestra.....	36
Ilustración 11. Política Comercial del Ecuador.	51
Ilustración 12. Sistema de Inventarios.	94
Ilustración 13. Sistema de Inventarios.	95
Ilustración 14. Sistema de Inventarios.	95
Ilustración 15. Sistema de Inventarios.	96
Ilustración 16. Sistema de Inventarios.	96
Ilustración 17. Sistema de Inventarios.	96
Ilustración 18. Sistema de Inventarios.	97
Ilustración 19. Matriz de Macrosegmentación.	103
Ilustración 20. Logo de Frenocar.	106
Ilustración 21. Diseño Exterior de FRENOCAR.	113
Ilustración 22. Camisetas con logo FRENOCAR.	122
Ilustración 23. Banner Promocional FRENOCAR.	123
Ilustración 24. Tarjeta de Cliente Frecuente FRENOCAR.....	124
Ilustración 25. Volantes FRENOCAR.....	125
Ilustración 26. Flujo de procesos de Compra.	129
Ilustración 27. Flujo de procesos de venta.....	130
Ilustración 28. Solicitud de Registro para firma digital – Paso 1.....	136
Ilustración 29. Solicitud de Registro para firma digital – Paso 2.....	137
Ilustración 30. Solicitud de token 1.	138
Ilustración 31. Solicitud de token 2.	138
Ilustración 32. Solicitud de token 3.	139

Ilustración 33. Solicitud de token 4.	139
Ilustración 34. Portal de Ecuapass para registro de importador 1.	140
Ilustración 35. Portal de Ecuapass para registro de importador 2.	141
Ilustración 36. Solicitud de uso de certificado digital 1.	141
Ilustración 37. Solicitud de uso de certificado digital 2.	142

RESUMEN

El presente trabajo tiene como finalidad analizar la factibilidad económica y financiera de establecer una comercializadora internacional de autopartes en la ciudad de El Triunfo para el 2015.

La idea de este proyecto surge a partir de la necesidad de los propietarios de vehículos de encontrar autopartes en El Triunfo y a la escasa competencia que hay en este mercado, dejando abierta la posibilidad de entrar fácilmente.

Debido a lo anteriormente mencionado se decidió crear una empresa que satisfaga los requerimientos de esta población objetivo, para esto se realizó un estudio de las características del consumidor y competidor, para posteriormente establecer un modelo de negocio adecuado para el público objetivo. Además, se ideó un plan de importación de los productos que tienen mayor rotación y también un plan de marketing, en el cual se integró actividades de promoción para causar impacto en la sociedad.

Además se realizó un análisis financiero del proyecto, donde se propone el volumen de ventas esperado para la empresa, el cual se basa en la cantidad de productos, el margen utilitario del mercado y el tamaño de la empresa; por otro lado, se establecieron los fundamentos de planificación e implementación para la empresa.

En el estudio de mercado se analizan las variables tanto internas como externas que pueden afectar a la industria; se llevó a cabo un análisis PESTLE para tener un claro panorama político, económico, cambios en el ambiente tecnológico y así despejar dudas en cuanto al ambiente donde se desarrollará el negocio; luego se analizó el mercado de El Triunfo, determinando los principales competidores y recolectando información sobre los requerimientos del mercado objetivo. Se llevó a cabo una encuesta para determinar tales requerimientos, dando como resultado que las necesidades no han sido satisfechas y dejando así abierta la posibilidad para entrar a competir en El Triunfo; queda demostrado que aún no existe un claro líder

de mercado, puesto que, por lo general el target de consumidores se dirige hacia otras ciudades para encontrar sus productos.

En cuanto a la inversión, el tipo de negocio planeado por FRENOCAR es la importación directa de las autopartes que tienen mayor rotación en el sector, los intermediarios aumentan el costo en un 30% a 40% por lo que se espera crear una ventaja competitiva en costos.

El costo de inversión en propiedad, planta y equipo es relativamente reducido en esta industria y los retornos son muy buenos, el objetivo principal es posicionarse en el mercado de autopartes del cantón El Triunfo, llegando a ser los líderes de este sector y alrededores, para lo que se diseñó una serie de estrategias encaminadas hacia esta meta común.

Palabras Claves: Análisis, Factibilidad, Mercado, Sector de Autopartes, El Triunfo, Estrategia, Rentabilidad Financiera, Inversión.

ABSTRACT

This project aims to analyze the economic and financial feasibility of establishing an international distributor of auto parts in El Triunfo city on 2015.

This project idea came from the identified vehicle owners' need of finding auto parts in El Triunfo, and the fact that the location lacks of competition, allowing the possibility of easily entering into the market.

Due to the facts mentioned above, it was decided to create a company that meets the requirements of this target; in order to reach that purpose, it was performed a study of the consumer and competitor characteristics. After that, it was established a suitable business model for the target audience. In addition, it was developed a plan to import products that have higher turnovers and it was established a marketing plan that included promotion strategies in order to foster the market.

In addition, a financial analysis of the project was performed, in which the expected sales were forecasted in accordance to the volume of products proposed, the potential yield of the market and the size of the company; on the other hand, the company basics elements of planning and implementation were established.

In the market study, both internal and external variables that affect the industry were analyzed; it has been conducted a PESTLE analysis to have a clear political, economic, technological, social and environmental landscape. After that, the market was analyzed through the identification of the major competitors and the process of gathering information about the requirements of the target. Also, It was conducted a survey to determine such requirements, that survey showed that the current competitors do not meet the consumer requirement, leaving the possibility of entering and compete in the market, also it was demonstrated that there is still no clear market leader, since usually the target of consumers goes to other cities to find the required products.

In terms of investment, FRENOCAR business core activity is the direct import of auto parts, which have the highest turnover in the industry. In general, intermediaries increase the cost by 30% to 40% creating a competitive advantage in costs for the proposal.

The cost of investment in property, plant and equipment is relatively small in this industry and the returns are very acceptable; the main objective is to position in El Triunfo market, becoming leaders in this sector through series of strategies trying to achieve a common goal.

Key Words: Analysis, Feasibility, Market, Auto Parts Sector, El Triunfo, Strategy, Financial Profitability, Investment.

CAPÍTULO 1: INTRODUCCIÓN

1.1. Definición del tema de investigación.

Factibilidad financiera y económica de establecer una comercializadora internacional de autopartes en la ciudad de El Triunfo para el año 2015.

1.2. Planteamiento del Problema de investigación.

La propuesta del establecimiento de la comercializadora de autopartes tiene como destino geográfico el cantón El Triunfo. Este cantón es un mercado en desarrollo en el que aún no se han establecido grandes locales comerciales de diferentes sectores, entre ellos el sector de las autopartes. Cabe recalcar que este cantón se encuentra localizado en la provincia del Guayas a 61 kilómetros de Guayaquil, cuenta con aproximadamente 44,778 habitantes según datos del Instituto Nacional de Estadísticas y censos. (Instituto Nacional de Estadísticas y Censos, 2013). Además, El Triunfo nace como cantón el 25 de agosto de 1983, en una época en la que se vivió un boom comercial debido a la ubicación geográfica de la ciudad la que conectaba las ciudades más importantes Guayaquil, Cuenca y Quito. (Prefectura del Guayas, 2014)

Por lo tanto, la razón principal por la cual se desea realizar un estudio de la Factibilidad financiera y económica de una comercializadora internacional de autopartes en este cantón para el año 2015, es la gran demanda que existe en esta localidad. Se busca identificar cuáles son los principales requerimientos del consumidor para lograr una satisfacción efectiva de las necesidades de la potencial clientela del sector de autopartes en dicha ciudad.

En términos generales, la investigación se realizará para determinar la factibilidad financiera y económica de una comercializadora internacional, para lograr esto se debe realizar estudios del mercado, para identificar necesidades y volúmenes de demanda; igualmente un plan de importación,

con el fin de identificar los productos más susceptibles a ser importados y los proveedores; además proyecciones financieras, para pronosticar los réditos económicos que producirá la actividad de la comercializadora y asimismo un plan de marketing con el propósito de elaborar estrategias para alcanzar el posicionamiento en el mercado de este cantón.

1.3. Formulación del problema de investigación.

1.3.1. Formulación del problema general.

¿Es factible la creación de una comercializadora internacional de autopartes en la ciudad de El Triunfo para el año 2015?

1.3.2. Formulación de los problemas específicos.

- ¿Es el mercado de El Triunfo un potencial nicho para el establecimiento de una comercializadora internacional de autopartes?
- ¿Cuál es la estrategia de marketing más eficaz para el ingreso al mercado de El Triunfo en el año 2015 para una comercializadora internacional de autopartes?
- ¿Cuál es proceso de importación más adecuado para las actividades de una comercializadora internacional de autopartes en la ciudad de El Triunfo para el año 2015?
- ¿Cuál es el rendimiento financiero para una comercializadora internacional de autopartes en la ciudad de El Triunfo para el año 2015?

1.4. Planteamiento de objetivos de investigación.

1.4.1. Objetivo General.

Determinar la factibilidad financiera y económica de establecer una comercializadora internacional de autopartes en la ciudad de El Triunfo para el año 2015.

1.4.2. Objetivos Específicos.

- Analizar el mercado de El Triunfo como un potencial nicho para el establecimiento de una comercializadora internacional de autopartes en el año 2015.
- Diseñar la estrategia de marketing más eficaz para el ingreso al mercado de El Triunfo en el año 2015 para una comercializadora internacional de autopartes.
- Determinar el proceso de importación más adecuado para las actividades de una comercializadora internacional de autopartes en la ciudad de El Triunfo para el año 2015.
- Estimar el rendimiento financiero para una comercializadora internacional de autopartes en la ciudad de El Triunfo para el año 2015.

1.5. Justificación de la investigación.

El principal objeto de estudio es la determinación del potencial comercial y la viabilidad económica con proyección al año 2015 del sector de autopartes del cantón “El Triunfo” mediante una exhaustiva investigación de mercados, con el fin de identificar las principales particularidades que caracterizan a esta segmentación específica.

Una vez realizados los análisis anteriormente mencionados, lo que se propone es el establecimiento de una comercializadora internacional de autopartes.

En términos generales, la propuesta de la comercializadora abarcará distintas líneas de productos dentro las cuales están: llantas, motor, frenos, suspensión, dirección, sistema eléctrico, lubricantes y pernería.

Dentro de las limitaciones del ámbito internacional que caracterizan a la comercializadora, se puede hacer énfasis específicamente a la importación de determinados productos además de la compra nacional de otras autopartes.

En relación al marco temporal para la realización de la investigación, estudios de mercado, proyecciones financieras, plan de marketing y el plan de importación, estos van a ser realizados para prever el inicio de operación en el 2015.

El imperativo causante de la investigación a realizarse es la gran demanda que existe en El triunfo; a simple vista es muy notorio que los establecimientos no logran la cobertura de mercado exigida por el sector, inclusive la mayoría de ocasiones los clientes deben de viajar a otro cantón, como Guayaquil, para tener a disposición la amplia variedad de autopartes requeridas por los mismos.

Tomando como base las aseveraciones anteriores, nace la idea de realizar un estudio de factibilidad comercial y económica sobre la creación de una empresa comercializadora de auto partes en este cantón, considerando además que El Triunfo es un mercado en desarrollo en el que aún no se han establecido grandes locales comerciales de venta de auto partes a pesar de tener una gran demanda existente.

1.6. Método de Investigación.

El método de investigación a utilizar será el analítico con un enfoque mixto, es decir cualitativo y cuantitativo, ya que se realizará la descomposición de varios elementos como: competidores, clientes, proveedores, factores externos y factores internos relativos al mercado; además, se manejará un enfoque mixto, ya que dentro del aspecto cualitativo se describirán características del mercado, perfil de los consumidores y por otro lado, en el aspecto cuantitativo se realizarán las proyecciones financieras pertinentes para determinar la viabilidad del negocio.

1.7. Marco Referencial.

1.7.1. Marco Teórico.

1.7.1.1. Administración.

Las organizaciones

Las organizaciones pueden ser clasificadas como formales o informales y se constituyen por un grupo de personas que estructuradamente realizan actividades con el fin de alcanzar metas y generar beneficios.

Como fue mencionado anteriormente, las organizaciones tienen metas, que representan un componente fundamental de las mismas, ya que direccionan a la organización el camino que debe seguir para alcanzar los beneficios esperados, para lo cual se deben de establecer planes para el manejo adecuado de los recursos disponibles. (Stoner, Freeman, & Gilbert, 1996)

Administración en las organizaciones

En términos generales, la administración es una ciencia de planificar, organizar, dirigir y controlar las actividades desempeñadas por los empleados de una organización, el manejo de los recursos con el objetivo de alcanzar las metas.

Los gerentes juegan un papel muy importante en el buen o mal manejo de las organizaciones, ya que son los encargados de direccionarla en miras a sus metas y objetivos.

Importancia de la administración

En el mundo actual, donde las organizaciones se encuentran en el día a día de nuestras actividades, existen tres motivos fundamentales para aplicar la administración cuando se quiere establecer una organización:

- **Vivir el Presente**

Las organizaciones están presentes en la mayoría de las actividades y estas mejoran el nivel de la vida de las personas.

- **Construir el futuro**

La administración pretende que las organizaciones gestionen sus actividades diarias con el objetivo de poder realizar proyecciones futuras, planificaciones y presupuestos para establecer cursos de acción.

- **Tener en cuenta el pasado**

La administración siempre tiene en cuenta el pasado debido a dos razones, los aciertos y los desaciertos; los primeros con el fin de desarrollar “formulas” que le resultan a las organizaciones en relación a sus actividades y los desaciertos para tener en cuenta los errores del pasado y no volver a cometerlos.

Eficiencia y Eficacia en las organizaciones

Dos conceptos fundamentales en la administración de las organizaciones, son la eficiencia y la eficacia.

Por un lado la eficiencia, se encuentra directamente relacionada con los recursos disponibles con los que cuenta la organización, en otras palabras implica “hacer las cosas bien”, es decir emplear la mínima cantidad de recursos necesarios en la actividad realizada.

Por otro lado la eficacia, implica la elección de las actividades y los cursos de acción correctos, en otras palabras comprende tener la capacidad de determinar las metas, planes, estrategias y tácticas adecuadas. (Stonner, Freeman, & Gilbert, 1996)

Proceso Administrativo

El proceso de administrar, como fue mencionado anteriormente, está conformado por 4 principales accionares: Planificación, organización, dirección y control de todos los recursos de la organización con el propósito de garantizar los beneficios requeridos.

- **Planificación**

La planificación abarca que los administradores predeterminen las acciones de acuerdo a planes y no impulsos. Principalmente los planes sirven para que las organizaciones obtengan sus recursos y los direccionen a sus objetivos, las actividades de los empleados sean congruentes a los recursos y planes y para que se establezcan parámetros de medición y estos sean comparables con resultados en tiempo real. El proceso implica:

1. Definición de metas generales
2. Definir metas para cada una de las áreas de la organización
3. Definición de programas

- **Organización**

EL proceso de organizar implica el ordenamiento y la distribución de actividades, trabajo y recursos entre los empleados para que sistemáticamente puedan alcanzar los objetivos planteados en el proceso anterior.

En la organización, como proceso, un punto muy importante es el diseño organizacional, es decir la estructura de la empresa, ya que debe de ser congruente con las metas y recursos.

- **Dirección**

Este es uno de los procesos en los que mayoritariamente los gerentes deben enfocarse, porque su papel es primordial en influir y motivar para que los empleados realicen las funciones que les hayan sido encomendadas.

- **Control**

En este proceso lo que se realiza es un cotejamiento de las actividades en tiempo real y las actividades planificadas. Dentro de este proceso podemos encontrar los elementos para su ejecución: establecer parámetros de desempeño, medir los resultados obtenidos, Cotejamiento de lo planificado con lo real y tomar medidas correctivas si fuese el caso. (Stonner, Freeman, & Gilbert, 1996)

1.7.1.2. Los repuestos automotrices

Para una mejor comprensión del tema es necesario conocer algunos términos utilizados en el campo automotriz por lo que se procederá a explicar los principales componentes del mismo así como la explicación de los principales sistemas que contiene el automotor.

El funcionamiento de un vehículo está dividido principalmente en motor, el cual da la fuerza y es el responsable de generar la potencia necesaria para mover el automotor, pero además necesita de sistemas complementarios para el completo funcionamiento y confort. Aparte del motor un vehículo está compuesto en términos generales por un sistema de suspensión, sistema de dirección, sistema de frenos, sistema eléctrico. (Godoy, 2005)

El Motor

Es un conjunto de piezas que están diseñadas para transformar la energía química del elemento de combustión usado en el mismo (el cual puede ser gasolina, diésel o electricidad) en movimiento mediante una serie de partes que transfieren la fuerza hacia un eje, el cual comparte ese movimiento hacia las ruedas del vehículo. Aquel conjunto de piezas que transfiere el movimiento es llamado sistema de transmisión (Guitian, 2004)

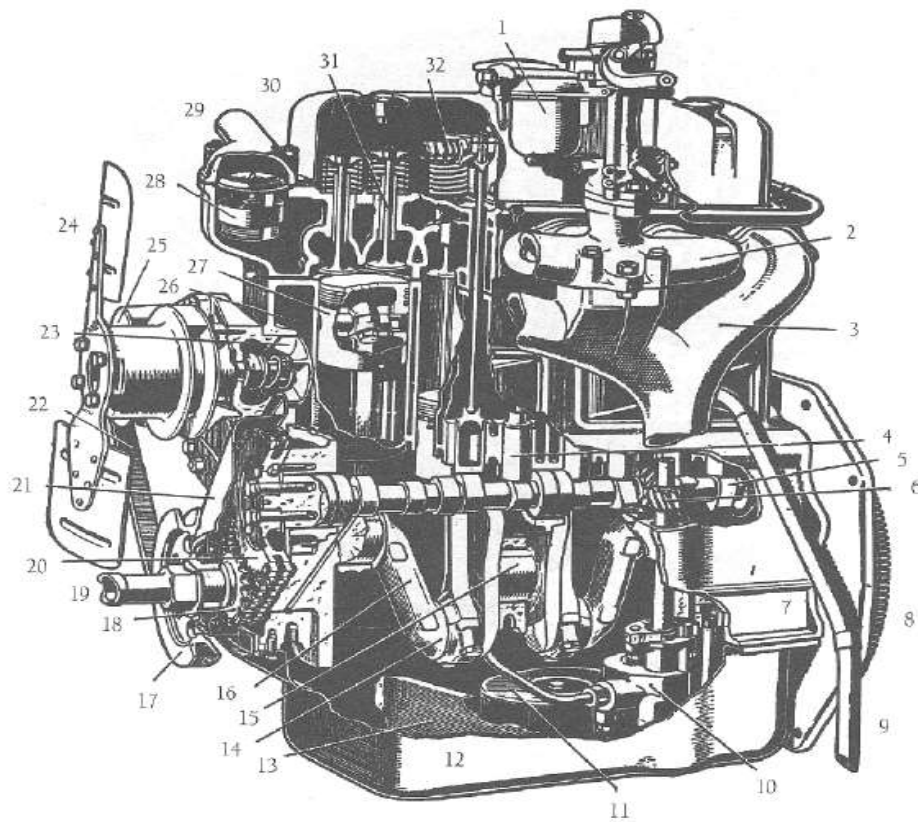

Corte de un motor de cuatro cilindros OHV.

Ilustración 1. Partes del Motor.

Fuente: (Godoy, 2005)

Dentro de las partes del motor se pueden encontrar las siguientes:

1: Carburador.

2: Colector de Admisión.

3: Colector de Escape.

4: Taqué.

5: Árbol de Levas.

6: Engranaje para Bomba de Aceite.

7: Carter Superior y Bloque.

8: Cinta de Volante.

9: Tubo de Ventilación del Carter.

10: Bomba de Aceite.

- | | |
|---------------------------------|----------------------------------|
| 11: Colador. | 22: Banda de Distribución. |
| 12: Carter Inferior. | 23: Bomba de Agua. |
| 13: Tabiques del Carter. | 24: Ventilador. |
| 14: Codo del Cigüeñal. | 25: Polea. |
| 15: Apoyo Central del Cigüeñal. | 26: Camisa de Agua Refrigerante. |
| 16: Cigüeñal. | 27: Pistón. |
| 17: Polea. | 28: Termostato. |
| 18: Piñón del Cigüeñal. | 29: Tubo para Agua. |
| 19: Manivela del Arranque. | 30: Tapa de los Balancines. |
| 20: Piñón del Árbol de Levas. | 31: Válvula. |
| 21: Carter de la Distribución. | 32: Eje de Balancines. |

El Eje

Barra, varilla o pieza similar que atraviesa un cuerpo giratorio y le sirve de sostén en el movimiento. (Real Academia Española, 2014)



Ilustración 2. Eje de un Vehículo.

Fuente: (Audi, 2014)

La Transmisión

Es el conjunto de piezas que lleva la fuerza del motor a las ruedas, podríamos decir que en cierto modo genera el movimiento a partir de la fuerza producida por el motor. La transmisión consta de embrague y caja de velocidades. El embrague es el encargado de dar paso la fuerza del motor y contiene un plato, disco y rodamiento o también llamado ruliman.

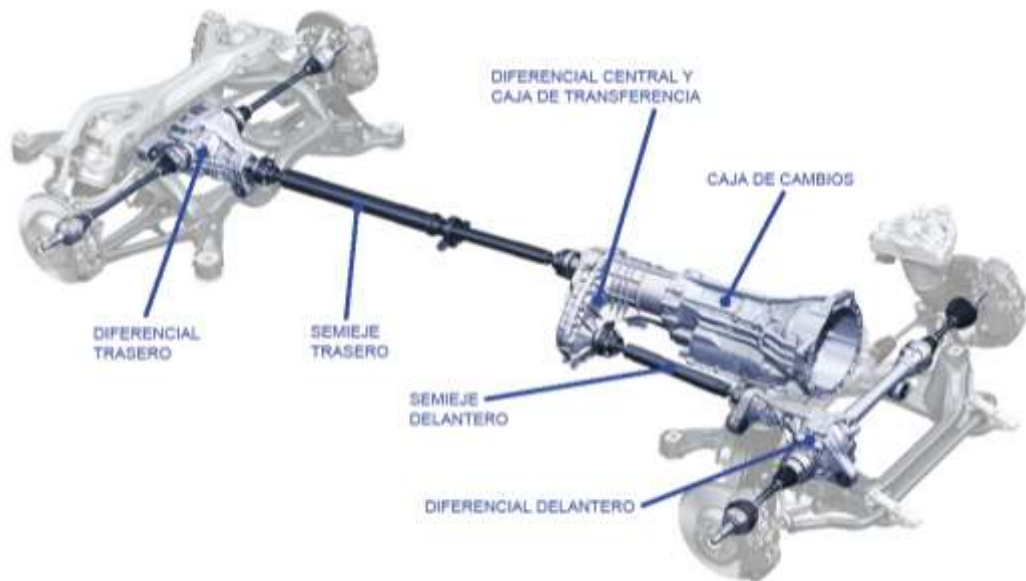

Ilustración 3 . Sistema de Transmisión Vehicular.

Fuente: (Godoy, 2005)

Los Rodamientos

El rodamiento, que también es llamado ruliman en Ecuador, son engranajes que permiten generar movimiento; según la Real Academia Española un rodamiento es un cojinete formado por dos cilindros concéntricos, entre los que se intercala una corona de bolas o rodillos que pueden girar libremente. (Real Academia Española, 2014)

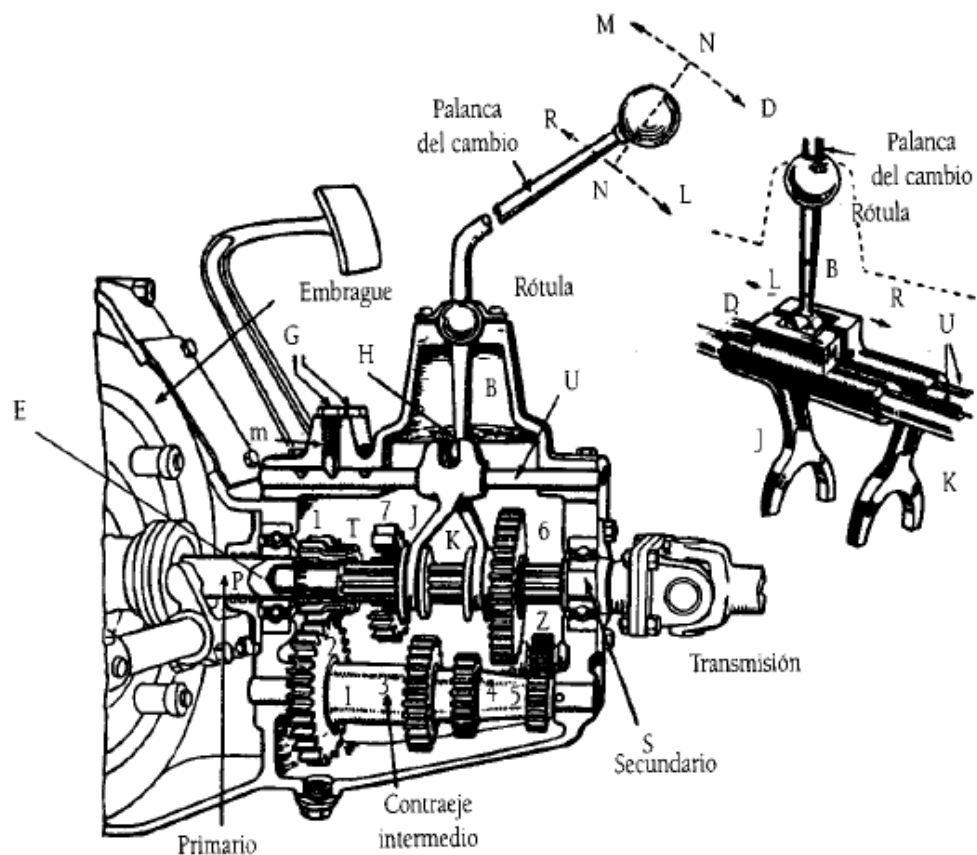

Ilustración 4 . Rodamientos.

Fuente: (Hong Kong HTG International Trade Co., Ltd, 2013)

La Caja de Velocidades

Regula la potencia que sale del motor hacia la transmisión, es accionado por el embrague y dirigido por la palanca de cambios, la cual acciona el nivel de potencia mediante unos piñones y sincronizadores para así optimizar el consumo de combustible de acuerdo a la exigencia del conductor. En algunos vehículos la fuerza es compartida a las llantas posteriores mediante el cardan. (Universidad de La Castilla La Mancha, 2014)



Ilustración 5 . La Caja de velocidades vehicular.

Fuente: (Universidad de La Castilla La Mancha, 2014)

El Sistema de Dirección

Es el conjunto de piezas que hace posible dirigir el vehículo hacia cualquier dirección, provee control sobre el vehículo. Todo este sistema está dirigido por el volante pero además consta de barra central y en ciertos casos barras laterales las cuales deben estar alineadas para tener un preciso control, para hacer posible que los giros realizados desde el volante sean más confortables y suaves. La mayoría de vehículos modernos posee una bomba de presión hidráulica o también llamada bombona (Guitian, 2004)

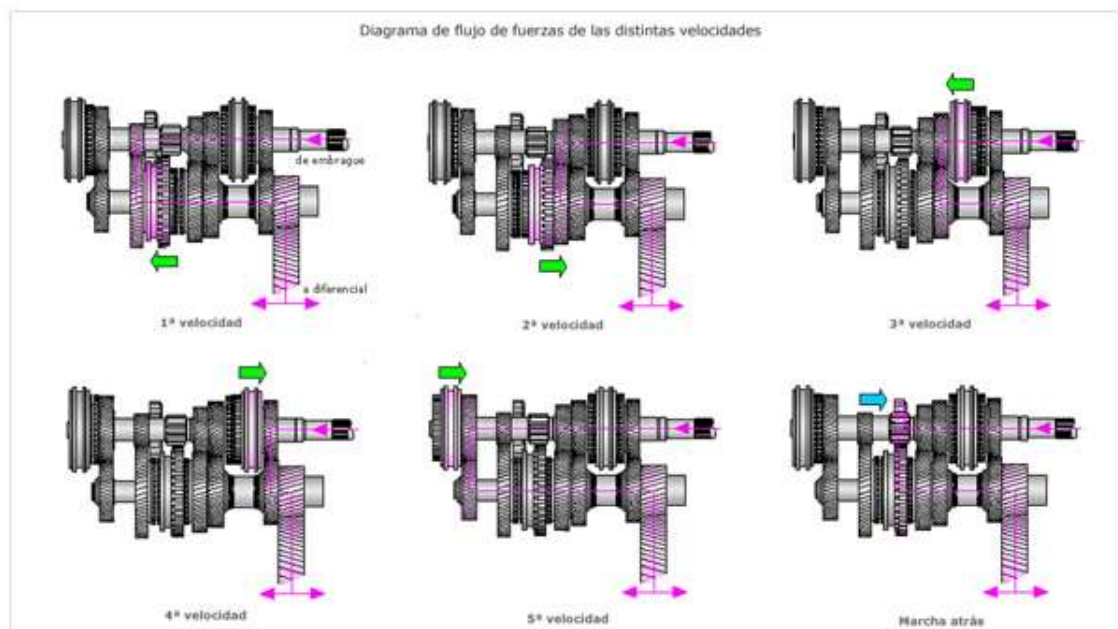

Ilustración 6 . Sistema de Dirección.

Fuente: (Dirección Automotriz de Nicaragua, 2012)

El Sistema de Frenos

Es parte fundamental de un vehículo y aunque es una parte complementaria, puesto que un automotor puede funcionar sin un sistema de frenos, es de vital importancia ya que sin este sistema no se puede detener la marcha del vehículo, lo que ocasionaría accidentes. El sistema de frenos está compuesto por un cilindro principal de freno el cual es propulsado por el hidrovac, la presión es enviada mediante cañerías hacia las llantas posteriores, donde se encuentra un cilindro por cada neumático el cual acciona las zapatas o mordaza, dependiendo el sistema utilizado. En vehículos livianos se utiliza presión líquida, mientras que en vehículos de trabajo pesado se utiliza presión de aire (Guitian, 2004)

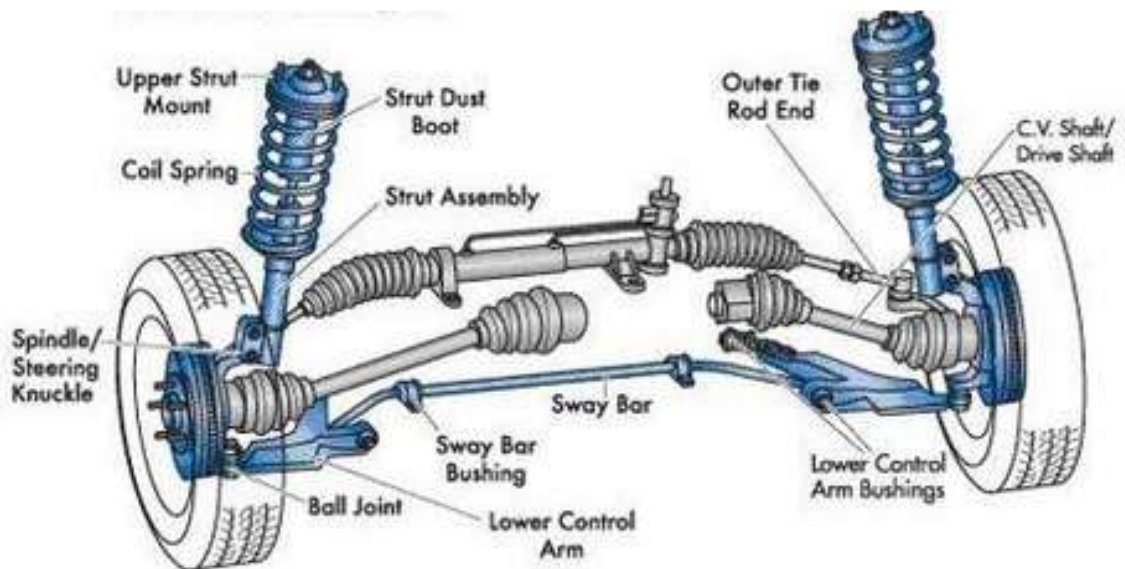

Ilustración 7. Sistema de Frenos.

Fuente: (Talleres Elmer's Cars, 2013)

El Hidrovac

Es una pieza en la cual encaja el cilindro de freno, la función de este aparato es ofrecer una frenada más confortable en cuanto a la fuerza ejercida sobre el pedal y a la misma vez potenciar la fuerza recibida dando como resultado una suave frenada utilizando presiones de vacío (Sistema de Información de Eficiencia Energetica y Alternativas Alternativas , 2014)

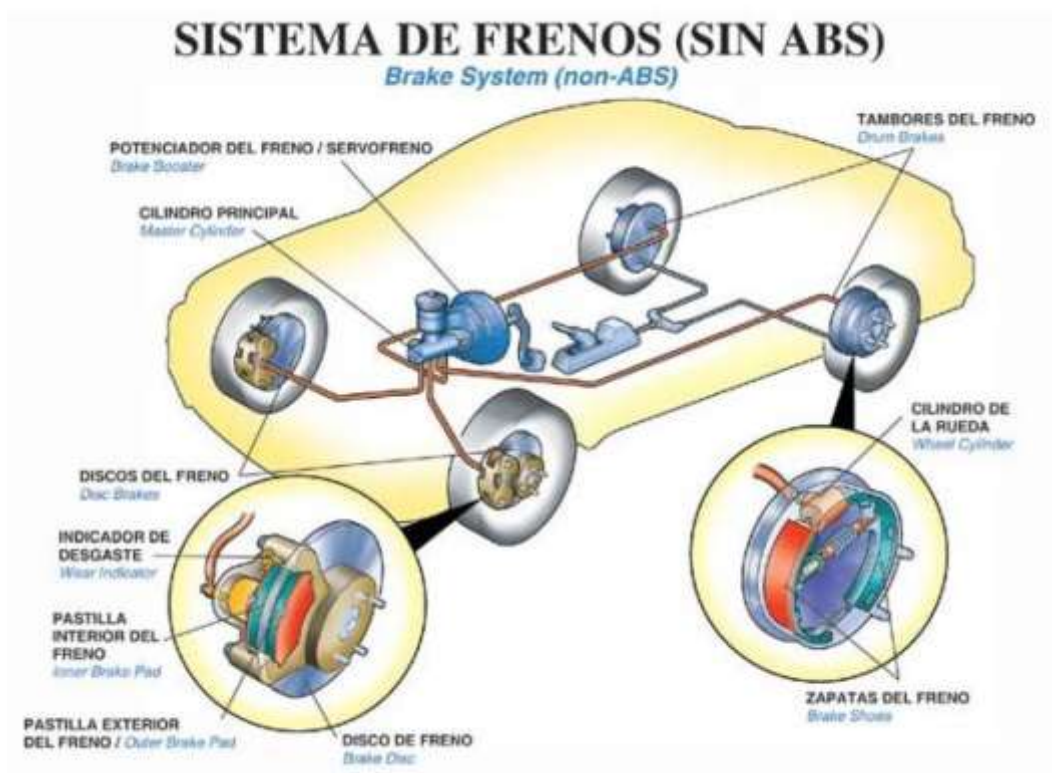

Ilustración 8. Hidrovac.

Fuente: (Talleres Carfix, 2013)

El Sistema de Suspensión

Está compuesto principalmente por espirales de resorte, ballestas o también conocidas como hojas de paquete o resorte y amortiguadores el cual le da estabilidad y confort en la carretera, el propósito de este sistema es reducir el impacto y hacer más confortable el viaje. (Guitian, 2004)

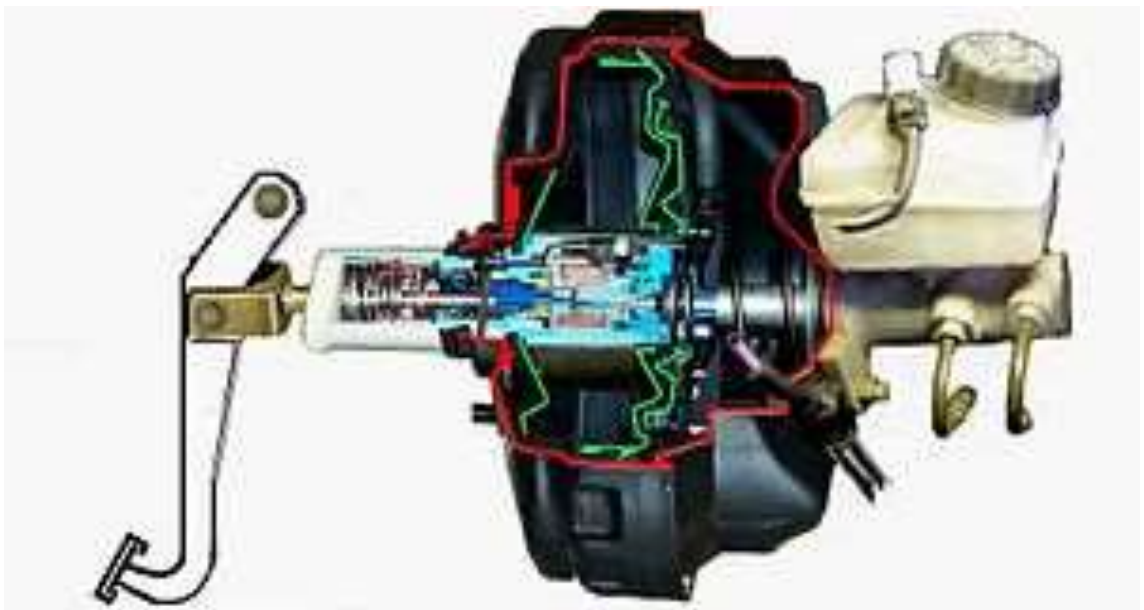

Ilustración 9 . Sistema de Suspensión.

Fuente: (Automotores Gabriel, 2014)

En estos apartados está distribuida la ingeniería del automotor, todos estos sistemas han sido el resultado de un continuo perfeccionamiento de la industria que ha levantado mucho interés desde la aparición del automotor en el siglo el siglo XVIII.

1.7.1.3. Comercio Exterior

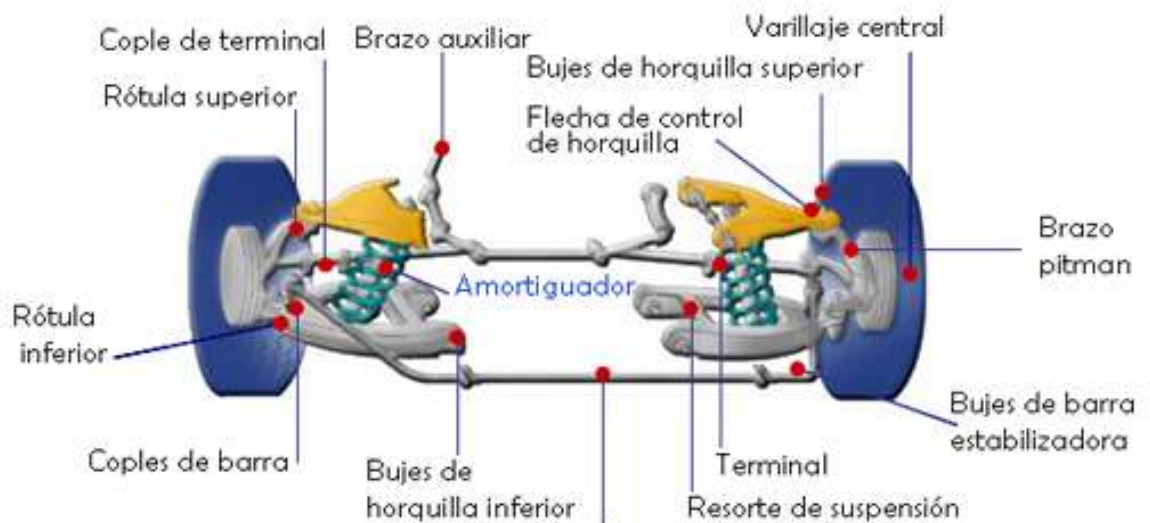
Comercio Exterior

El comercio internacional, como también se denomina al comercio exterior es una práctica económica realizada por la mayoría de países.

Es una actividad económica que se fundamenta en el intercambio de servicios, bienes y capitales de un país con otros; esta actividad se encuentra regulada por acuerdos y normas internacionales. (Ballesteros, 2001)

Por comercio exterior se comprende el intercambio de bienes y servicios efectuado entre los habitantes y/o empresas de dos o más países, de este modo se originan las salidas de mercancías de un país y la entrada de mercancías procedentes del exterior; o en otras palabras las importaciones y las exportaciones.

Operaciones de comercio Exterior

Las Exportaciones

Las exportaciones, como se mencionó anteriormente, es la venta de productos y servicios económicos a mercados exteriores. Las principales motivaciones para que las empresas empiecen a exportar son el incremento de los ingresos y la competitividad, la diversificación de mercados y riesgos.

Las Importaciones

Las importaciones representan actividades de comercio exterior con costos iniciales bajos, debido a que se pueden iniciar comprando cantidades pequeñas de productos.

Además, comprende el ingreso de mercancías extranjeras al país cumpliendo con las formalidades y obligaciones aduaneras, dependiendo del

RÉGIMEN DE IMPORTACIÓN al que se haya sido declarado. (Servicio Nacional de Aduana, 2012)

¿Quiénes pueden Importar en el Ecuador?

De acuerdo con las disposiciones de la Secretaría Nacional de Aduana del Ecuador “SENAE” pueden importar:

“Todas las Personas Naturales o Jurídicas, ecuatorianas o extranjeras radicadas en el país que hayan sido registrados como importador en el sistema ECUAPASS y aprobado por la Servicio Nacional de Aduanas del Ecuador.” (Servicio Nacional de Aduana, 2012)

Despacho de Mercaderías

El despacho de mercaderías consiste en un procedimiento administrativo para las mercancías importadas o exportadas, este procedimiento tiene como etapa inicial la presentación de la declaración y culmina con el despacho de las mercaderías. El sistema de perfiles de riesgo establecerá las modalidades de despacho y aforos que corresponda a cada declaración.

Declaración Aduanera

La declaración aduanera se presenta de manera electrónica a través del portal del Ecuapass. Existen documentos que sirven para uniformizar la presentación de dichas declaraciones que son: Declaración Aduanera Simplificada y la declaración aduanera de importación; ambos son documentos electrónicos que contienen la información de la mercadería. La DAI debe de ser llenada por el agente de aduanas o por el importador.

Entre los documentos que van anexos a la declaración están los siguientes:

- **Los documentos de acompañamiento**

Documentos de control previo que deben de tramitarse y aprobarse antes del embarque de la mercancía, como: Registros Sanitarios, Certificados INEN.

- **Los documentos de soporte**

Representan los fundamentos de la declaración aduanera. Entre ellos se encuentran: el documento de transporte, factura y certificado de origen.

Aforos

Según el Código Orgánico de la Producción Comercio e Inversiones:

Un aforo consiste en la determinación de los tributos a cargo de la Administración Aduanera y se realiza por verificación electrónica, física, o documental del origen, naturaleza, cantidad, valor, peso, medida y clasificación arancelaria de la mercancía. (Código orgánico de la producción, comercio e inversiones, 2010)

La selección del tipo de aforo a realizarse dependerá de un análisis de los perfiles de riesgo por parte de la administración aduanera. Asimismo se establecen los diferentes tipos de aforos:

- **Canal de Aforo Automático**

El despacho se efectúa a través del cotejamiento vía electrónica de la declaración aduanera ingresada en el Ecuapass, cabe especificar que quedan excluidas de este tipo de aforo las mercancías que requieran documentos de control previo o si alguna entidad del estado requiera la inspección.

- **Canal de Aforo electrónico**

El despacho se realiza mediante el cotejamiento de la declaración aduanera ingresada Ecuapass y/o la verificación de los documentos de

acompañamiento y los de soporte en relación a la información ingresada en el portal Ecuapass, con la principal misión de determinar que los tributos correspondientes hayan sido cumplidos.

- **Canal de Aforo documental**

El despacho se realiza mediante el cotejamiento de la declaración aduanera ingresada Ecuapass y la verificación de los documentos de acompañamiento y los de soporte en relación a la información ingresada en el portal Ecuapass, con la principal misión de determinar que los tributos correspondientes hayan sido cumplidos.

- **Canal de Aforo Físico**

Es la verificación física de las mercancías para comprobar que todos los datos de la declaración aduanera (como cantidad, peso, origen, naturaleza, condición, valor en aduana, clasificación arancelaria), documentos de acompañamiento y soporte sean los mismos que han sido ingresados en el portal Ecuapass. El aforo físico puede ser realizado intrusivo o no intrusivo (sistemas tecnológicos).

Procesos de Desaduanización de Mercaderías en Ecuador

Para la realización del proceso de desaduanización de mercaderías es necesaria la asesoría de un agente de aduanas autorizado.

La declaración aduanera de Importación (DAI) será presentada de manera electrónica a través del portal Ecuapass; después de esto la SENA E determinará el tipo de aforo al que la mercadería deberá someterse.

En los casos de que sea asignado aforo físico o documental, esta deberá ser completada en el día de la asignación con la transmisión digital de los documentos de acompañamiento y de soporte, que no

se puedan presentar en formato electrónico. (Servicio Nacional de Aduana, 2012)

Tributos al comercio exterior

Los tributos aplicables a las mercancías importadas dependerán de la partida arancelaria que se le asigne. Existen a nivel general cuatro tipos de tributos aplicables al comercio exterior:

- **AD-VALOREM:**

Es aquel tipo de arancel que se cobra a las mercancías, varía según el tipo de mercancías y es aplicable al valor de la base imponible total entre costo, seguro y flete.

- **FODINFA:**

Se refiere al Fondo de Desarrollo para la infancia. Es administrado por el INFA y su aplicación corresponde al 0,5% de la base imponible.

- **ICE:**

Se refiere al Impuesto a los Consumos Especiales, es administrado por el Servicio de Rentas Internas, varía dependiendo específicamente de los bienes y servicios importados.

- **IVA (Impuesto al Valor Agregado)**

Se refiere al Impuesto a los Consumos Especiales, es administrado por el Servicio de Rentas Internas. La fórmula de cálculo se refiere al 12% en la suma de: Base imponible + ADVALOREM + FODINFA + ICE. (Servicio Nacional de Aduana, 2012)

INCOTERMS

Los INCOTERMS se refieren a reglas emitidas por la cámara de comercio internacional que facilitan el proceso de las negociaciones globales, los

mismos determinan los deberes y derechos del vendedor y comprador. Los INCOTERMS son los encargados de determinar las tareas, costos y riesgos que implica la entrega de mercancía de la empresa que vende a la empresa que compra, siempre que se establezca su aplicación en el contrato internacional.

Los INCOTERMS pueden clasificarse de acuerdo a los medios de transporte a utilizarse; existen ciertas reglas para cualquier modo o modos de transporte y reglas para transporte marítimo y vías navegables interiores.

Reglas para cualquier modo o modos de transporte

- **EXW (En Fábrica):** significa que el vendedor realiza la entrega cuando coloca las mercancías a disposición del comprador en el establecimiento del vendedor o en algún lugar convenido, como una fábrica o almacén.
- **FCA (Franco Porteador):** significa que el vendedor hace la entrega oficial de la mercancía al transportista o un encargado designado por el comprador en el establecimiento del vendedor o en otro lugar convenido.
- **CPT (Transporte Pagado Hasta):** significa que el vendedor entrega la mercancía al transportista o a otro encargado del comprador en un lugar acordado entre las partes. El vendedor incurre en los gastos de transporte hasta el lugar convenido.
- **CIP (Transporte y Seguro Pagado Hasta):** significa que el vendedor entrega la mercancía al transportista o encargado en un lugar acordado y que el vendedor contrata el transporte hasta ese lugar además incurrir en la cobertura de seguro contra el riesgo del comprador de pérdida o daño.
- **DAT (Entregada en Terminal):** significa que el vendedor realiza la entrega de la mercancía, cuando una vez descargadas, se ponen a disposición del comprador en una terminal.

- **DAP (Entregada en Lugar):** significa que el vendedor realiza la entrega de las mercancías cuando esta se encuentra a disposición sobre los medios de transporte y listo para la descarga en el destino convenido.
- **DDP (Entregada Derechos Pagados):** significa que el vendedor entrega las mercancías cuando están a disposición del comprador, despachada para la importación. El vendedor asume el riesgo de llevar la mercancía hasta el destino y además de encargarse de las gestiones de exportación e importación.

Reglas para transporte marítimo y vías navegables interiores

- **FAS (Franco al Costado del Buque):** significa que el vendedor realiza la entrega de las mercancías cuando es colocada al costado del buque en el puerto de embarque previamente establecido.
- **FOB (Franco a Bordo):** significa que el vendedor entrega la mercancía a bordo del buque designado en el puerto de embarque. El riesgo para el comprador corre desde que las mercancías se encuentran a bordo.
- **CFR (Costo y Flete):** significa que el vendedor entrega las mercancías a bordo del buque. El riesgo se transmite cuando la mercadería está a bordo del buque y además el vendedor debe de incurrir en los gastos de costo y flete.
- **CIF (Costo, Seguro y Flete):** significa que el vendedor entrega las mercancías a bordo del buque. El riesgo se transmite cuando la mercadería está a bordo del buque y además el vendedor debe de incurrir en los gastos de costo, flete y una cobertura de seguro para la mercancía durante el transporte. (Cámara de Comercio Internacional, 2010)

1.7.2. Marco Legal.

Según la ley ecuatoriana para establecer una empresa en el país se deben cumplir una serie de requisitos. El primer paso es obtener la estructura legal de la empresa, es decir la conformación del directorio de la empresa a crear, luego de este paso se procede a verificar la disponibilidad del nombre que se ha decidido aplicar.

Como siguiente paso se debe establecer un capital para iniciar la empresa, en el caso de las sociedades anónimas lo mínimo es \$800 detallando la participación de los socios en la empresa en la carta de socios para la cual se debe adjuntar copias de la cedula y papeleta de votación de los socios. Una vez culminados estos procesos se deberá elevar a escritura pública dichos documentos ante un notario que dará fe de los actos de la creación de la empresa para así luego registrarla en el registro mercantil de la Superintendencia de compañías que la revisará mediante su departamento jurídico. Finalmente se procederá a obtener el RUC para proceder a emitir facturas por las actividades de la empresa.

En el país el ente rector de la tributación es el Servicio de Rentas Internas (SRI), organismo que regula y controla los valores por conceptos de impuestos, además de establecer las reglas tributarias. En el Ecuador se deben cancelar valores por Impuesto al Valor Agregado (IVA), Impuesto a Consumos Especiales (ICE), Impuesto a la Renta (IR), Impuesto de Salida de Divisas (ISD) y otros mecanismos de tributación como las retenciones del IVA y la fuente.

En cuanto a los organismos nacionales que regulan a las empresas tenemos a la Superintendencia de Compañías, la cual vigila y controla a estas organizaciones comerciales en cuanto a su organización, actividades, funcionamiento, disolución y liquidación. La misión de la Superintendencia de Compañías, según su portal web (Superintendencia de Compañías, 2014) es vigilar y promover el mercado de valores y el sector societario mediante

sistemas de regulación y servicios, contribuyendo al desarrollo confiable y transparente de la actividad empresarial del país.

Una de las actividades de la empresa es la importación, para lo cual debe someterse a la aduana del Ecuador y a las leyes y normativas aduaneras tales como salvaguardas, aranceles.

Según la página web del Comité de Comercio Exterior (COMEX) (Ministerio de Comercio Exterior, 2014) el COMEX es un organismo que aprueba las políticas públicas del Ecuador en cuanto a la política comercial encargándose de su regulación.

El domicilio de la empresa es la ciudad de El Triunfo por lo que debe cumplir con los requisitos para obtener el permiso de funcionamiento y patente para operar.

1.7.2.1. Constitución del Ecuador.

La constitución del Ecuador es la base de todas las leyes en el país, la carta magna, como también se la conoce, es el origen de todas las leyes, es por eso que se dice que las leyes que no cumplan con los apartados de sus artículos son inconstitucionales. Es la fuente de toda acción política y legal en Ecuador. La constitución actual fue creada en 2008 en la ciudad de Montecristi y entre sus principales características están el de garantizar la vida desde la concepción de la persona, cuidar y preservar el medio ambiente, todo esto enmarcado dentro del concepto del buen vivir. La consulta para crear dicha constitución fue en abril de 2007 y en septiembre de 2008 fue aprobada por el 64% de aceptación del pueblo. (Grijalba, 2009)

1.7.2.2. Ley de Régimen Tributario Interno.

En esta ley se resuelven las normas tributarias que regirán a todo del país, el conjunto de normas llamado Código Tributario, estableciendo los derechos y garantías de los ciudadanos con el estado. Está estructurado en cuatro libros, cada libro contiene aspectos específicos. El libro I contiene

disposiciones relativas al tributo, la obligación que tienen los ciudadanos de pagarlos, el Libro II y III habla sobre la normativa, sobre los procesos administrativos y contenciosos, mientras que el Libro IV habla sobre las sanciones por parte del ente regulador. La Ley de Régimen Tributario Interno contiene varios de los impuestos existentes en el Ecuador como el Impuesto a la Renta, Impuesto al Valor Agregado, Impuesto a consumos Especiales, Régimen Impositivo Simplificado.

1.7.2.3. Ley de Compañías.

La ley de compañías es el magno documento en el cual se basan las empresas, en la ley de compañías se establecen los parámetros para establecer una empresa, sanciones y procedimientos. La presente ley establece los requerimientos legales que se necesitan para la creación de empresas.

1.7.2.4. Código Orgánico de la producción, Comercio e Inversiones.

Es el régimen que regula toda actividad productiva en el país, ya sean personas naturales o jurídicas. La normativa abarca todo el proceso productivo inmerso en las actividades para obtener el producto o expendirlo. Aplica para empresas nacionales o extranjeras.

Art. 71.- Institucionalidad.- *El organismo que aprobará las políticas públicas nacionales en materia de política comercial, será un cuerpo colegiado de carácter intersectorial público, encargado de la regulación de todos los asuntos y procesos vinculados a esta materia, que se denominará Comité de Comercio Exterior (COMEX), y que estará compuesto por titulares o delegados de las siguientes instituciones:*

El Ministerio rector de la política de comercio exterior; (MINISTERIO DE COMERCIO EXTERIOR)

El Ministerio rector de la política agrícola; (MAGAP)

El Ministerio rector de la política industrial; (MINISTERIO DE INDUSTRIAS)

El Ministerio a cargo de coordinar el desarrollo productivo; (MINISTERIO COORDINADOR DE PRODUCCIÓN, EMPLEO Y COMPETITIVIDAD)

El Ministerio a cargo de las finanzas públicas; (MINISTERIO DE FINANZAS)

El Organismo Nacional de Planificación; (SENPLADES)

El Ministerio a cargo de coordinar los sectores estratégicos; (SECRETARIA NACIONAL DE PLANIFICACIÓN)

El Servicio de Rentas Internas; (SRI)

La autoridad aduanera nacional; y, (SENAE)

Las demás instituciones que determine el Presidente de la República mediante decreto ejecutivo.

(Codigo Organico de la Produccion Comercio e Inversiones, 2014)

Por tanto estos serían los organismos que ejercerán control sobre las empresas.

1.7.2.5. El Ministerio de Relaciones Laborales.

Los trabajadores de las empresas deben estar asegurados al seguro social como lo indica la ley. El organismo que aboga por los trabajadores es el ministerio de relaciones laborales.

1.7.2.6. Muy Ilustre Municipalidad de El Triunfo.

Para iniciar las operaciones comerciales la empresa debe conseguir una serie de permisos municipales como lo son la patente, el permiso de funcionamiento, también se debe conseguir el permiso de los bomberos.

1.7.2.7. SENAECOMEX.

La Secretaria Nacional de Aduanas del Ecuador (SENAE) es el órgano rector en cuanto a la circulación de mercancías en el país, además de determinar las normativas para realizar dicho proceso. Llegando a ser un facilitador del comercio internacional. La SENAEC tiene alcance en todo el territorio nacional y está en todas las fronteras para realizar los debidos ingresos de mercaderías por tales fronteras.

¿Cuáles son los Regímenes de Importación?

- **Importación para el Consumo (Art. 147 COPCI)**

Los embarques ingresados bajo este régimen podrán circular libremente en el Territorio nacional una vez cumplida la obligación tributaria aduanera.

- **Admisión Temporal para Reexportación en el mismo estado (Art. 148 COPCI)**

Es el régimen mediante el cual se puede introducir mercancías al país para que cumplan un fin específico, las cuales deben ser sometidas a aforo físico y deberán ser individualizadas y susceptibles de identificación. Podría aplicar total o parcial a los derechos e impuestos a la importación. (Aduana del Ecuador, 2014)

- **Admisión Temporal para Perfeccionamiento Activo (Art. 149 COPCI)**

Es el régimen mediante el cual se pueden ingresar mercancías al país para modificarse, dichos cambios pueden ser: Transformación, elaboración de nuevas mercancías, reparación, restauración o acondicionamiento. (Aduana del Ecuador, 2014)

- **Reposición de Mercancías con Franquicia Arancelaria (Art. 150 COPCI)**

Es el régimen que permite ingresar mercancías idénticas o similares en su especie, calidad y características con exoneración de los impuestos a la importación y recargos a excepción de las tasas aplicables para lo que debe cumplir con ciertos requisitos:

Que el solicitante se encuentre domiciliado en el Ecuador, que los productos no registren cambios en su condición, los productos deben ser idénticos a los importados para el consumo. (Aduana del Ecuador, 2014)

- **Transformación bajo control Aduanero (Art. 151 COPCI)**

Es el régimen que permite ingresar mercancías al país con exoneración total de los tributos, dichas mercancías son transformadas en el país con una permanencia máxima de seis meses. (Aduana del Ecuador, 2014)

- **Depósito Aduanero (Art. 152 COPCI)**

Es el régimen aduanero en el cual las mercancías importadas son almacenadas en un depósito aduanero por un lapso máximo de un año, plazo durante el cual no se pagaran derechos ni impuestos. (Aduana del Ecuador, 2014)

- **Reimportación en el mismo estado (Art. 152 COPCI)**

Es el régimen mediante el cual se puede importar mercancías para el consumo que hayan sido exportadas anteriormente con la con exoneración de los derechos e impuestos a la importación y recargos aplicables. La condición es que la mercancía debe estar en el mismo estado en el que se exportó en el plazo máximo de un año. (Aduana del Ecuador, 2014)

Obtener el Registro de Importador

- Obtener el RUC.
- Adquirir el certificado digital para la firma electrónica y autenticación entregado por el Banco central del Ecuador o Security data.
- Registrarse en el portal de Ecuapass.

En el Ecuapass se podrán realizar las siguientes operaciones:

1. Actualizar base de datos.
2. Crear usuario y contraseña.
3. Aceptar las políticas de uso.
4. Registrar firma electrónica.

CAPÍTULO 2: INVESTIGACIÓN DE MERCADOS

2.1. Antecedentes.

El cantón El Triunfo es reconocido a nivel nacional por su gran desarrollo de actividades económicas, en comparación con los alrededores; dicha actividad está enfocada en varios sectores como agrícola, comercial, industrial, ganadero, entre otros, existentes en el cantón.

En términos de población, el cantón El Triunfo cuenta con número de 44,778 habitantes, los cuales se distribuyen en áreas rurales y urbanas. Dentro del área rural encontramos 9,915 y en el área urbana 34,863 habitantes

Cabe especificar que la población económicamente activa está compuesta por las personas de 10 años o más que poseen un empleo y aquellas que no tienen empleo pero están busca de uno (ocupados y desocupados), así también la población económicamente inactiva es aquella que no puede clasificarse como ocupada, es decir que no tienen actualmente un trabajo y tampoco lo están buscando. Asimismo, la población ocupada está compuesta por aquellas personas que trabajan una hora a la semana (al menos) o quizás no trabajaron por razones atípicas como vacaciones, enfermedad o estudios, también se consideran población ocupada a aquellas que se encuentran actualmente realizando actividades económicas desde el hogar, las mismas que generen ingresos. Se toman en cuenta personas mayores a 10 años.

La población económicamente activa de este cantón, de acuerdo al último censo realizado es de 17,000 habitantes lo que representa un 49.68%; por otro lado, la población económicamente inactiva está compuesto de 17,221 habitantes lo que representa un 50.32% según datos del Instituto Nacional de Estadísticas y Censos. (Instituto Nacional de Estadísticas y Censos, 2013)

De acuerdo con información extraída de la Secretaría Nacional Planificación y Desarrollo del Ecuador, la principal actividad económica realizada en este

cantón es la agricultura, ganadería, silvicultura y pesca con el 47.2% de la población ocupada, seguida del comercio al mayor y menor con el 18%, siendo esta última la actividad que genera mayor ingreso en el cantón con el 67.4% , seguida de las industrias manufactureras que generan el 14.2% y al final la agricultura, ganadería, silvicultura y pesca que genera el 4.9% de ingresos al cantón. (Secretaría Nacional de Planificación y Desarrollo del Ecuador, 2014)

En términos de competencia, en la actualidad existen 9 almacenes de autopartes y artículos relacionados en el cantón El Triunfo. Dentro de este grupo, existen almacenes especializados (medianos y pequeños) por tipo de repuesto o por marcas, es decir existen comercios dedicados específicamente a la venta de autopartes de frenos, suspensión, sistema eléctrico entre otros.

Al ser El Triunfo, una ciudad de conexión de las diferentes regiones del Ecuador, cuenta con una gran demanda de autopartes debido a la gran circulación de vehículos que transitan por este cantón.

A nivel general puede establecerse la premisa que existen necesidades insatisfechas por parte de los clientes en el mercado, la misma que será comprobada al finalizar la investigación de mercados, porque no existe en el cantón una comercializadora donde se distribuyan grandes variedades de repuestos de todas las categorías y que los mismos estén a la disponibilidad del cliente.

2.2. Objetivos de la investigación de mercados.

2.2.1. Objetivo General.

Determinar las principales características del mercado de autopartes del cantón El Triunfo para así determinar las estrategias adecuadas.

2.2.2. Objetivos Específicos.

- Determinar la demanda de autopartes en el cantón El Triunfo.
- Analizar la aceptación de una nueva comercializadora de autopartes en el cantón el Triunfo.
- Identificar a los principales competidores del sector de autopartes del cantón.
- Identificar el grado actual de satisfacción del cliente del sector de autopartes.
- Describir las necesidades insatisfechas de los clientes.
- Determinar los factores críticos de compra.

2.3. Definición de la Población objetivo.

En términos generales, la población objetivo se refiere a los tipos de clientes o consumidores de interés sobre los cuales será realizada la investigación de mercados, en este caso específico los habitantes del cantón El Triunfo.

La población objetivo de nuestra investigación son las personas que posean por lo menos un vehículo en El Triunfo. La población objetivo se la considerará como una población FINITA, ya que se puede acceder a todos los miembros de esta población.

La cantidad de vehículos que existen actualmente en este cantón es de 7,130 entre camiones, camionetas, automóviles, motos, motocicletas, carros tipo jeep, ómnibus y volquetas. (Agencia Nacional de Tránsito del Ecuador, 2014)

2.4. Determinación del tipo de muestreo a utilizar.

El tipo de muestreo a realizarse será un **muestreo por proporciones** aplicable a poblaciones finitas.

2.5. Determinación del tamaño óptimo de la muestra.

El tamaño óptimo de la muestra es la cantidad de personas a las que se necesitan entrevistar o encuestar; es un valor representativo para aplicar los principios estadísticos en el que se utilizan sólo los elementos que realmente serán objeto de estudio. El tamaño de la muestra se calcula mediante la siguiente fórmula estadística aplicable a poblaciones finitas (Universidad Rafael Landivar, 2014):

$$n = \frac{N * Z^2_a * p * q}{d^2 * (N-1) + Z^2_a * p * q}$$

Ilustración 10. Fórmula de determinación de muestra.

Fuente: Elaboración Propia.

Dónde:

Tabla 1. Variables de la fórmula de muestreo.

Variable	Interpretación
n	Tamaño de la muestra.
N	Tamaño de la población.
Z	Nivel de confianza.
p	Proporción esperada (En la investigación se usará 95%)
q	Error Muestral. (1-p) en este caso (1-0.05= 0.95)
d	Precisión (5%)

Fuente: (Universidad Rafael Landivar, 2014)

Nivel de Confianza: Es un rango de valores en el cual se encuentra el verdadero valor del parámetro, con una probabilidad determinada. La probabilidad de que el verdadero valor del parámetro se encuentre en el intervalo construido. (Pontificia Universidad Católica de Chile, 2014)

Error Muestral: Es el error máximo de la muestra, aplicable para todas las muestras de la misma población. (Instituto Tecnológico Chihuahua, 2014)

Se procederá a calcular un tamaño de muestra que sea representativo. Para este estudio se utilizará un nivel de confianza del 95% y un margen de error del 5%.

Con los siguientes datos y lineamientos obtendremos el tamaño de la muestra:

Tabla 2. Valores para cálculo muestral.

Variable	Valores
n	x
N	7,130
Z	1,96 (debido a que se utiliza el 95%)
p	0,05
q	0,95
d	0,05

Fuente: Elaboración Propia.

Despeje de Fórmula:

$$n = 7130 * (1.96^2) * 0.95 * 0.05 / ((0.05^2) * (7129) + (1.96^2) * (0.95) * (0.05))$$

$$n \approx 72.1405$$

En el cantón El Triunfo se encuentran 44,778 habitantes, los cuales poseen 7,130 vehículos, por lo que la muestra de la población objetivo será de 72.

2.6. Diseño de encuesta.

El diseño de encuesta que se realizó se encuentra en el Anexo 1.

2.7. Descripción de la Encuesta.

Tabla 3. Objetivos de las preguntas de la encuesta.

N° de Pregunta	Pregunta	Objetivo
Pregunta 1	¿Ha sido siempre satisfecha su demanda de repuestos en los locales que funcionan actualmente en el Triunfo?	Determinar el nivel de satisfacción de la población objetivo en relación a la disponibilidad de stock.
Pregunta 2	¿Con qué frecuencia usted le realiza mantenimiento a su vehículo?	Identificar la frecuencia de mantenimiento de los vehículos para estimar períodos de compra.
Pregunta 3	¿En qué comercializadora del cantón El Triunfo generalmente realiza la compra de las autopartes?	Determinar los principales competidores y su poder de mercado.
Pregunta 4	¿Qué factor considera usted el más importante al momento de comprar las autopartes?	Identificar el principal factor determinante de compra de los consumidores potenciales.
Pregunta 5	¿Qué tipo de Repuesto prefiere?	Determinar la preferencia de compra en relación al tipo de producto.
Pregunta 6	¿Cuál de los siguientes servicios complementarios le gustaría recibir?	Determinar el servicio complementario de principal preferencia de los consumidores.

Fuente: Elaboración Propia.

2.8. Tabla de Resultados de Encuestas.

Tabla 4. Resultados de Encuestas.

Tabla de Resultados						
N° Encuesta	Pregunta 1	Pregunta 2	Pregunta 3	Pregunta 4	Pregunta 5	Pregunta 6
Encuesta 1	NO	Anual	Olvera	Stock	Original	Tarjeta
Encuesta 2	NO	Trimestral	Frenito	Precio	Genérico	Instalación
Encuesta 3	NO	Anual	Frenito	Stock	Original	Envíos
Encuesta 4	NO	Semestral	Olvera	Precio	Original	Tarjeta
Encuesta 5	NO	Anual	Frenito	Stock	Original	Tarjeta
Encuesta 6	NO	Anual	Olvera	Precio	Genérico	Tarjeta
Encuesta 7	NO	Semestral	Olvera	Precio	Genérico	Envíos
Encuesta 8	NO	Anual	Frenito	Precio	Genérico	Tarjeta
Encuesta 9	NO	Anual	Frenito	Stock	Genérico	Instalación
Encuesta 10	NO	Anual	Olvera	Cliente	Original	Tarjeta
Encuesta 11	NO	Semestral	Carrera	Cliente	Original	Instalación
Encuesta 12	NO	Anual	Olvera	Stock	Original	Tarjeta
Encuesta 13	NO	Anual	Olvera	Stock	Original	Tarjeta
Encuesta 14	NO	Semestral	Olvera	Stock	Genérico	Tarjeta
Encuesta 15	NO	Anual	Frenito	Precio	Original	Instalación
Encuesta 16	NO	Anual	Olvera	Stock	Original	Tarjeta
Encuesta 17	NO	Semestral	Carrera	Cliente	Original	Instalación
Encuesta 18	NO	Anual	Olvera	Stock	Original	Tarjeta
Encuesta 19	SI	Anual	Olvera	Stock	Original	Tarjeta
Encuesta 20	NO	Semestral	Chevrolet	Precio	Original	Tarjeta
Encuesta 21	NO	Anual	Olvera	Cliente	Original	Instalación
Encuesta 22	NO	Anual	Chevrolet	Stock	Original	Tarjeta
Encuesta 23	NO	Trimestral	Olvera	Cliente	Original	Tarjeta
Encuesta 24	NO	Anual	Chevrolet	Stock	Genérico	Instalación
Encuesta 25	NO	Anual	Olvera	Stock	Genérico	Envíos
Encuesta 26	NO	Anual	Casa	Stock	Original	Tarjeta
Encuesta 27	NO	Semestral	Hidraufreno	Stock	Genérico	Instalación
Encuesta 28	NO	Anual	Frenito	Precio	Genérico	Tarjeta
Encuesta 29	NO	Anual	Olvera	Stock	Original	Tarjeta
Encuesta 30	NO	Anual	Chevrolet	Stock	Genérico	Envíos
Encuesta 31	NO	Anual	Chevrolet	Stock	Original	Tarjeta
Encuesta 32	NO	Semestral	Lubricentro	Precio	Original	Tarjeta
Encuesta 33	NO	Trimestral	Casa	Stock	Original	Tarjeta
Encuesta 34	NO	Anual	Casa	Precio	Original	Tarjeta
Encuesta 35	NO	Anual	Hidraufreno	Stock	Original	Instalación
Encuesta 36	NO	Mensual	Frenito	Stock	Original	Tarjeta
Encuesta 37	NO	Anual	Olvera	Stock	Original	Instalación

Encuesta 38	SI	Semestral	Pesantez	Precio	Original	Tarjeta
Encuesta 39	NO	Anual	Olvera	Stock	Original	Tarjeta
Encuesta 40	NO	Semestral	Olvera	Stock	Original	Tarjeta
Encuesta 41	NO	Anual	Carrera	Precio	Original	Tarjeta
Encuesta 42	NO	Anual	Frenito	Stock	Original	Tarjeta
Encuesta 43	NO	Anual	Lubricentro	Stock	Genérico	Tarjeta
Encuesta 44	NO	Anual	Carrera	Stock	Genérico	Tarjeta
Encuesta 45	NO	Semestral	Carrera	Stock	Genérico	Tarjeta
Encuesta 46	NO	Anual	Carrera	Cliente	Genérico	Tarjeta
Encuesta 47	NO	Anual	Chevrolet	Stock	Genérico	Tarjeta
Encuesta 48	NO	Anual	Frenito	Precio	Genérico	Tarjeta
Encuesta 49	NO	Anual	Olvera	Stock	Genérico	Tarjeta
Encuesta 50	NO	Anual	Pesantez	Stock	Genérico	Tarjeta
Encuesta 51	NO	Anual	Olvera	Stock	Genérico	Tarjeta
Encuesta 52	NO	Anual	Frenito	Stock	Genérico	Envíos
Encuesta 53	NO	Anual	Frenito	Stock	Genérico	Tarjeta
Encuesta 54	NO	Anual	Chevrolet	Precio	Genérico	Tarjeta
Encuesta 55	NO	Semestral	Olvera	Stock	Genérico	Tarjeta
Encuesta 56	NO	Anual	Chevrolet	Cliente	Original	Tarjeta
Encuesta 57	SI	Anual	Frenito	Stock	Original	Tarjeta
Encuesta 58	NO	Mensual	Hidraufreno	Stock	Original	Tarjeta
Encuesta 59	NO	Anual	Lubricentro	Precio	Genérico	Tarjeta
Encuesta 60	NO	Anual	Casa	Precio	Original	Tarjeta
Encuesta 61	NO	Anual	Casa	Precio	Original	Envíos
Encuesta 62	NO	Semestral	Frenito	Precio	Genérico	Tarjeta
Encuesta 63	NO	Anual	Olvera	Stock	Original	Tarjeta
Encuesta 64	SI	Mensual	Frenito	Precio	Genérico	Instalación
Encuesta 65	NO	Anual	Pesantez	Precio	Original	Tarjeta
Encuesta 66	NO	Anual	Pesantez	Stock	Genérico	Tarjeta
Encuesta 67	NO	Mensual	Olvera	Cliente	Original	Tarjeta
Encuesta 68	NO	Anual	Frenito	Stock	Original	Tarjeta
Encuesta 69	NO	Semestral	Frenito	Stock	Original	Envíos
Encuesta 70	NO	Anual	Frenito	Precio	Original	Envíos
Encuesta 71	NO	Anual	Pesantez	Precio	Genérico	Tarjeta
Encuesta 72	NO	Semestral	Pesantez	Stock	Genérico	Tarjeta

Fuente: Elaboración Propia.

2.9. Tabulación de Datos

2.9.1. Pregunta 1

¿Ha sido siempre satisfecha su demanda de repuestos en los locales que funcionan actualmente en el Triunfo?

Tabla 5. Resultados de encuestas pregunta 1.

Pregunta 1	
Si	4
No	68
TOTAL	72

Fuente: Elaboración Propia.



Gráfico 1. Resultados de encuesta pregunta 1.

Fuente: Elaboración Propia.

Análisis:

Mediante la realización de la encuesta se determinó que los niveles de insatisfacción en relación a disponibilidad y variedad de repuestos en las actuales comercializadores en El Triunfo son altos, contando con un 94% de inconformidad.

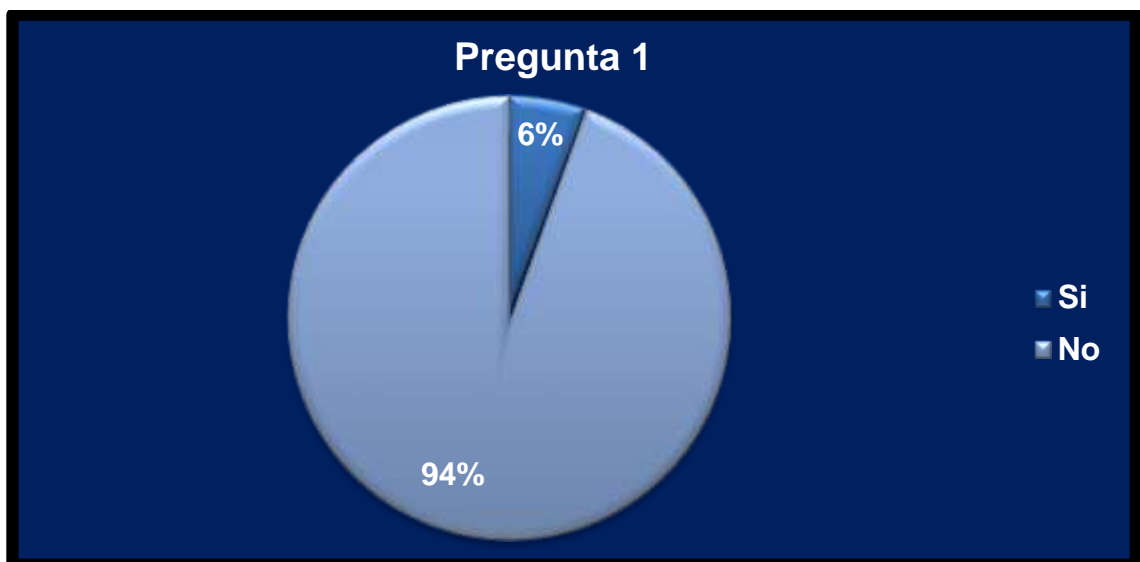
2.9.2. Pregunta 2

¿Con qué frecuencia usted le realiza mantenimiento a su vehículo?

Tabla 6. Resultados de encuestas pregunta 2.

Pregunta 2	
Mensual	4
Trimestral	3
Semestral	15
Anual	50
TOTAL	72

Fuente: Elaboración Propia.



Gráfico 2. Resultados de encuesta pregunta 2.

Fuente: Elaboración Propia.

Análisis:

Mediante la realización de la encuesta se determinó que la tendencia, en términos temporales, es de mantenimientos anuales de los vehículos; esto implica que generalmente la demanda de repuestos es de poca variabilidad.

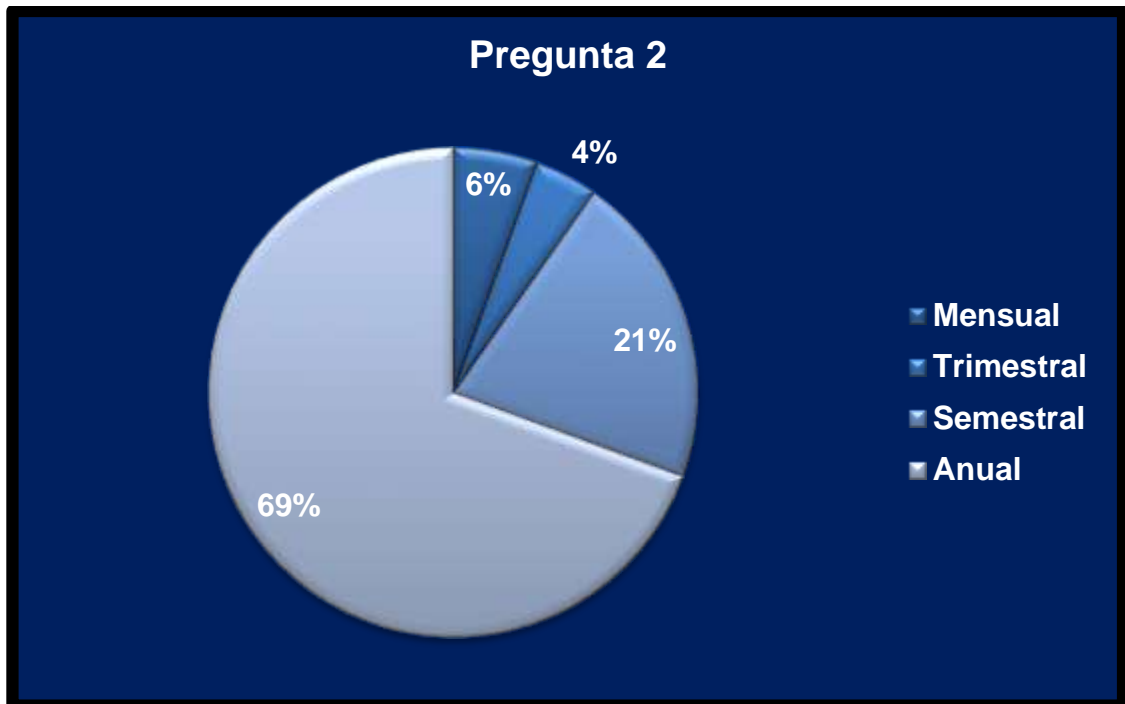
2.9.3. Pregunta 3

¿En qué comercializadora del cantón El Triunfo generalmente realiza la compra de las autopartes?

Tabla 7. Resultados de encuestas pregunta 3.

Pregunta 3	
Centro Lubrillantas Pesantez	6
Autopartes Olvera	23
Almacén Frenito	18
La Casa del Perno	5
Comercial Carrera	6
Hidraufreno	3
Auto repuestos Chevrolet	8
Lubricentro 2000	3
OTROS	0
TOTAL	72

Fuente: Elaboración Propia.



Gráfico 3. Resultados de encuesta pregunta 3.

Fuente: Elaboración Propia.

Análisis:

Mediante la realización de la encuesta se determinó que el principal competidor en el mercado de comercializadoras de autopartes en el cantón el Triunfo es Autopartes Olvera con un 32% de mercado, seguido de Almacén Frenito con un 25% de participación de mercado.

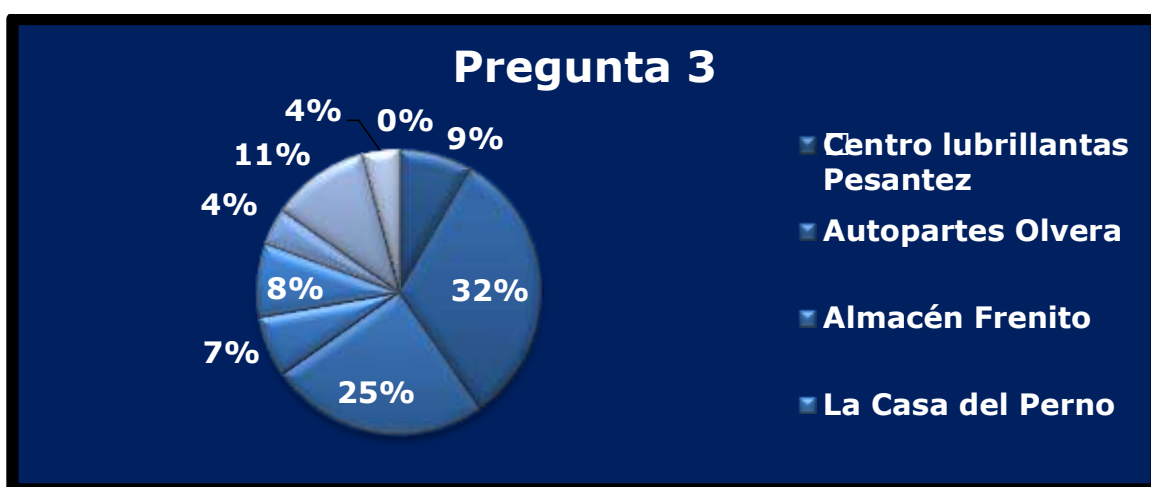
2.9.4. Pregunta 4

¿Qué factor considera usted el más importante al momento de comprar las autopartes?

Tabla 8. Resultados de encuestas pregunta 4.

Pregunta 4	
Precio	22
Atención al Cliente	8
Amplio Stock	42
TOTAL	72

Fuente: Elaboración Propia.



Gráfico 4. Resultados de encuesta pregunta 4.

Fuente: Elaboración Propia.

Análisis:

Mediante la realización de la encuesta se determinó que el principal factor determinante de compra es el amplio stock con el que cuente cualquier comercializadora a nivel general; factor representado por el 58% de total.

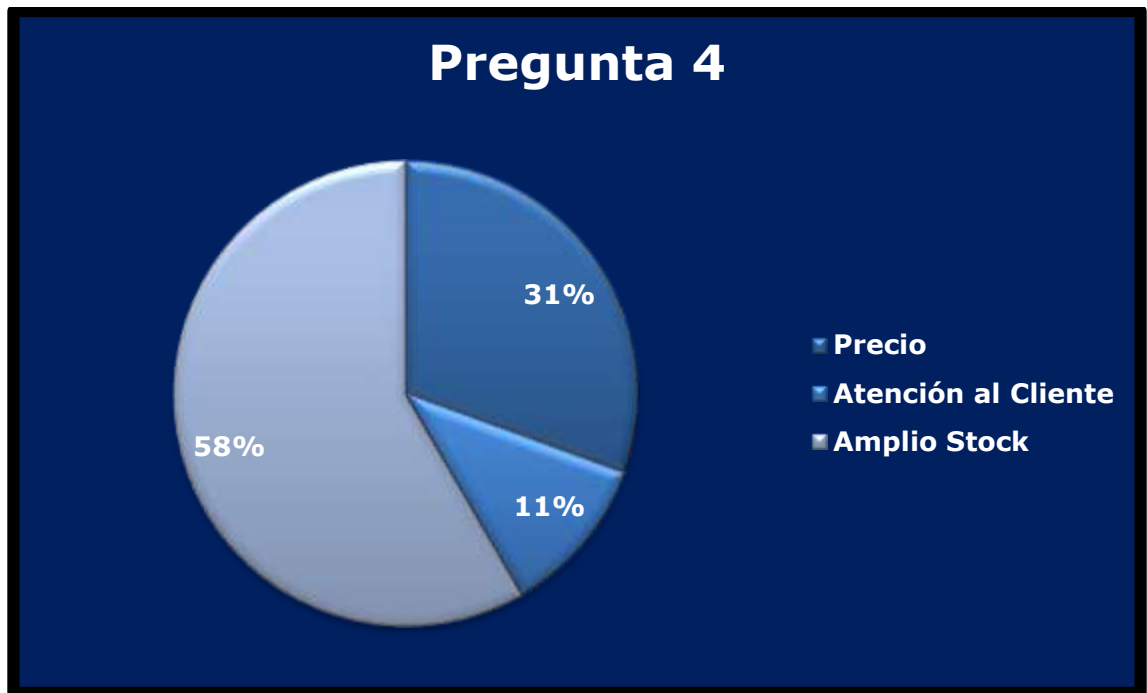
2.9.5. Pregunta 5

¿Qué tipo de Repuesto prefiere?

Tabla 9. Resultados de encuestas pregunta 4.

Pregunta 5	
Original	42
Genérico de buena calidad	30
TOTAL	72

Fuente: Elaboración Propia.



Gráfico 5. Resultados de encuesta pregunta 5.

Fuente: Elaboración Propia.

Análisis:

Mediante la realización de la encuesta se determinó que el 58% de las personas encuestadas prefieren comprar repuestos originales.

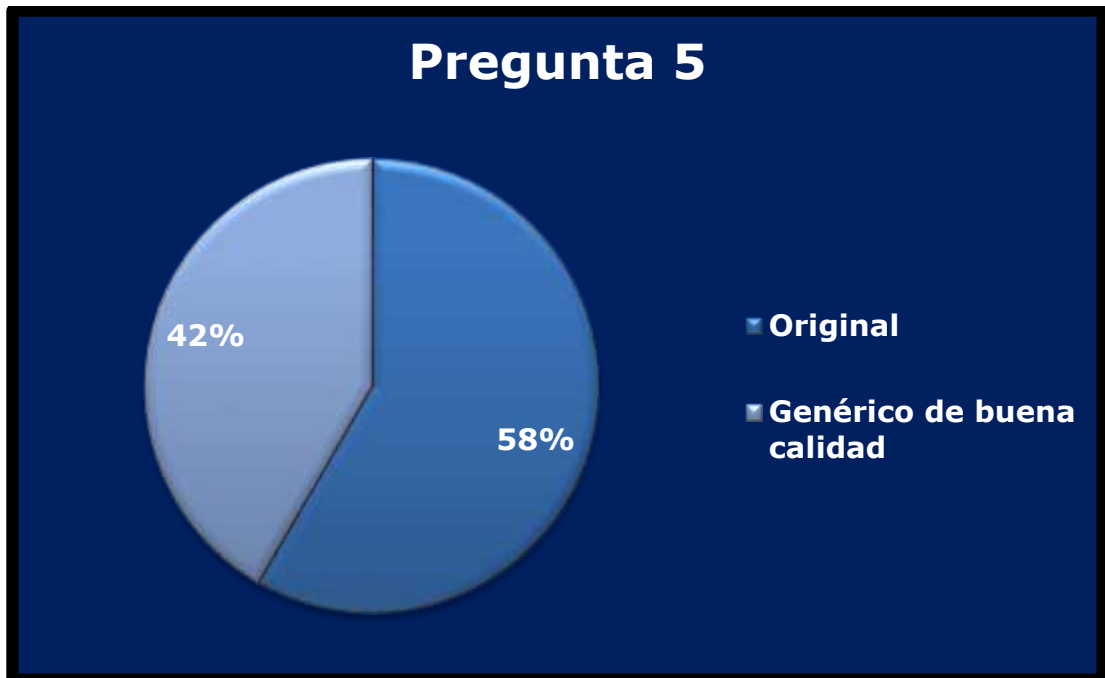
2.9.6. Pregunta 6

¿Cuál de los siguientes servicios complementarios le gustaría recibir?

Tabla 10. Resultados de encuestas pregunta 4.

Pregunta 6	
Tarjeta de Cliente Frecuente para descuentos	53
Instalación de las autopartes	11
Envíos dentro y fuera de la ciudad (Bucay, La Troncal, etc.)	8
TOTAL	72

Fuente: Elaboración Propia.



Gráfico 6. Resultados de encuesta pregunta 5.

Fuente: Elaboración Propia.

Análisis:

Mediante la realización de la encuesta se determinó que el 74% de los encuestados reflejan una notable preferencia por el establecimiento de tarjetas de cliente frecuente para descuentos como servicio complementario.

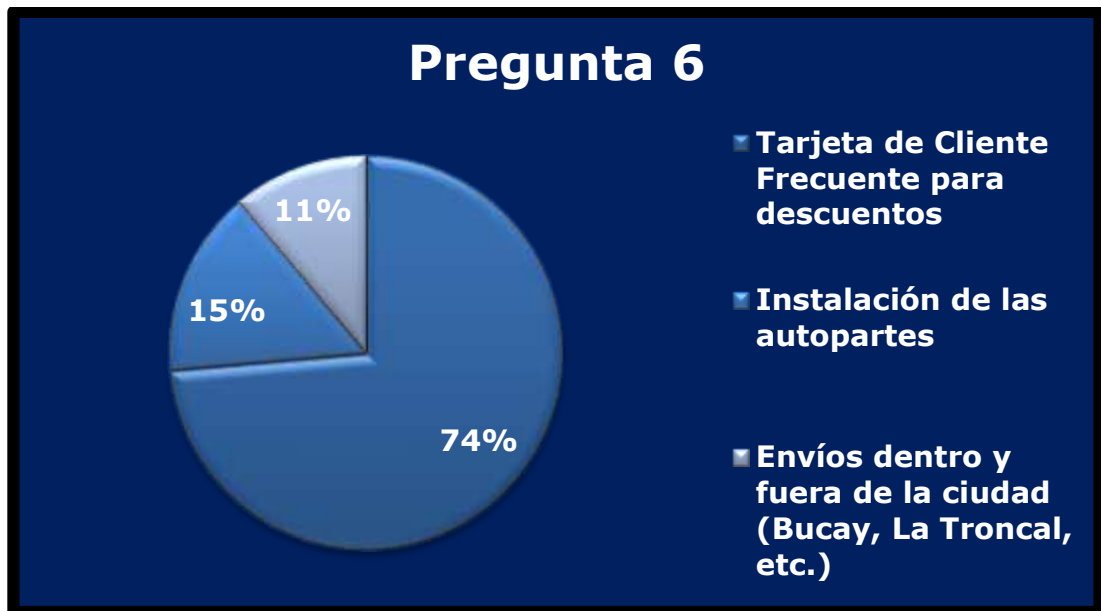
2.10. Conclusiones de la investigación de Mercados.

- Existe una gran inconformidad en relación a disponibilidad y variedad de stock.
- Los mantenimientos vehiculares se realizan generalmente una vez al año.
- Los dos principales competidores en el mercado de comercializadoras de autopartes son “Autopartes Olvera” Y “Almacén Frenito”.
- El principal factor determinante de compra es el amplio stock con el que cuentan las comercializadoras de repuestos.
- Los consumidores prefieren repuestos originales mayoritariamente.
- El servicio complementario de mayor preferencia por los encuestados es la tarjeta de cliente frecuente para descuentos.

CAPÍTULO 3: ANÁLISIS ESTRATÉGICO

3.1. Introducción

Para el establecimiento de una comercializadora de autopartes en el cantón El Triunfo se debe de elaborar un plan que incluya análisis estratégicos sobre el ambiente en donde se va a desenvolver la empresa, es decir identificar los principales factores políticos, económicos, sociales, legales y entre otros, que afecten directa o indirectamente en la labor diaria de la comercializadora.

El plan de estratégico se enfocará en un análisis profundo con la ayuda del establecimiento de matrices como ANSOFF, BOSTON CONSULTING GROUP, FODA, PORTER, que permitirán lograr una implementación estratégica más efectiva.

El objetivo principal será la implementación del marco estratégico de la empresa y plantear la propuesta de proyecto en la que se incluirán detalles como: misión, visión, objetivos, políticas relativas a los flujos de proceso de la empresa, requerimientos del proyecto (personal, propiedad, planta y equipo, instalaciones, entre otras) con el propósito de que exista un marco referente para la ejecución real del proyecto.

3.2. Macroanálisis PESTLE.

Antes de iniciar operaciones se debe tener en cuenta el mercado y analizar sus posibles variaciones en el transcurso de vida de la empresa para lo cual se tienen escenarios e información.

En cuanto al análisis del mercado se tendrá en consideración aspectos como política, economía, factores sociales, tecnológicos, legales y ambientales ya que cambios en el entorno afectarían el normal desenvolvimiento de la empresa.

3.2.1. Político – Legal

Se debe tener claro el panorama político para evitar futuros problemas y alinear las estrategias con el perfil político, económico, legal del entorno, especialmente la política comercial debido a que la empresa importará gran parte de sus productos.

El presidente a la fecha (2014) es Rafael Correa Delgado, caracterizado hasta el momento por promover el gasto público como principal ingrediente propulsor de la economía.

En el país, el principal fundamento político es la constitución nacional, la cual fue aprobada en 2008 durante el primer mandato de Rafael Correa quien ofreció una nueva constitución. En cuanto a la parte comercial corresponde analizar los capítulos 304 , 305, 306, 307 de dicha carta magna.



Gráfico 7. Gasto Público del Ecuador.

Fuente: (Comisión Económica para América Latina y el Caribe (CEPAL), 2013)

El artículo 304 se refiere a los objetivos de la política comercial, en este apartado se fija como objetivo de establecer un plan económico de desarrollo sobre el cual se fortalezca la economía local y así promover la inserción estratégica de la economía nacional al mundo, además de garantizar la soberanía alimenticia y energética

Esto se plasma en el objetivo del buen vivir el cual establece auspiciar la igualdad en el cual promueve igualar la economía para el empleado y el empleador, aunque las medidas adoptadas en ciertos casos han disminuido la inversión en el país ya que el margen de ganancia por parte de las empresas se vería reducido. (Comisión Económica para América Latina y el Caribe (CEPAL), 2013)

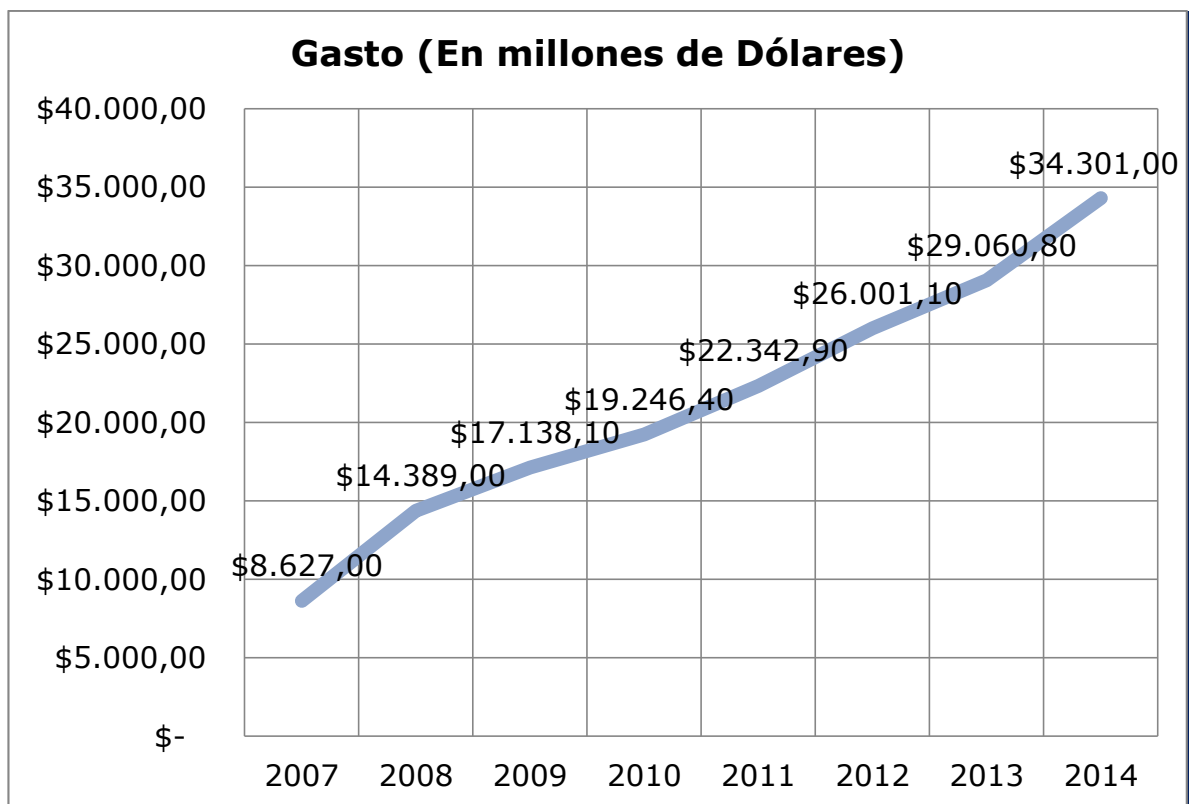

Gráfico 8. Inversión Extranjera Directa en el Ecuador.

Fuente: (Banco Mundial, 2013)

En proporción al PIB ecuatoriano en 2013 (90.02 mil millones) la inversión recibida representa apenas el 1.28% (Banco Mundial, 2013)

Todo inversor busca un mercado atractivo y que sea sinónimo de libre mercado. Por lo que el país no es tan atractivo para invertir puesto que el gobierno busca también captar ingresos por aquellas actividades productivas, e incluso en ciertos casos causa incertidumbre comercial al intervenir en empresas y personas que tengan altos ingresos con la creación de nuevos impuestos, aranceles o regulaciones.

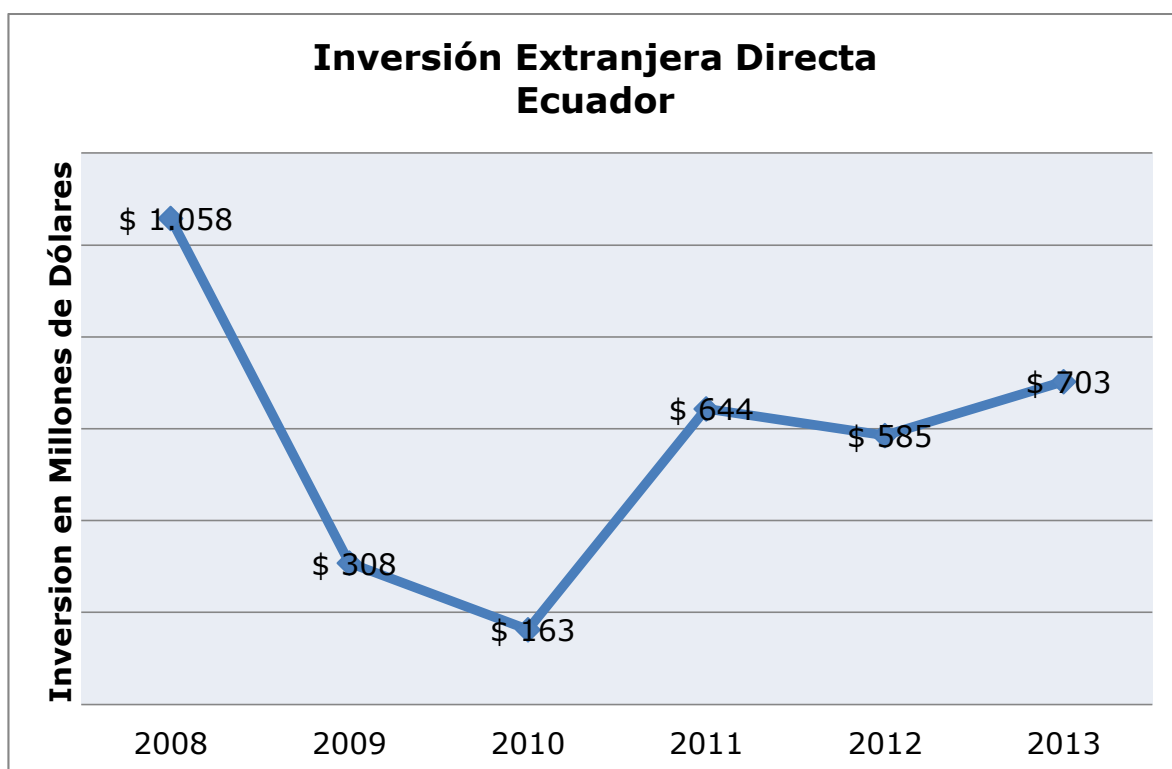
Ecuador es miembro de la Organización Mundial del Comercio por lo que al momento de negociar acuerdos comerciales con otros países miembros lo único que puede lograr es profundizar los beneficios establecidos en este organismo. Según el plan nacional del buen vivir, el enfoque económico del país es endógeno, esto quiere decir que no acepta la teoría de libre mercado y ventajas comparativas por lo está más enfocado en lo social. Esto conlleva a utilizar medidas proteccionistas.

De la política Comercial:

Art. 304.- la política comercial tendrá los siguientes objetivos:

1. Desarrollar, fortalecer y dinamizar los mercados internos a partir del objetivo estratégico establecido en el Plan Nacional de Desarrollo.
2. Regular, Promover y ejecutar las acciones correspondientes para impulsar la inserción estratégica del país en la economía mundial.
3. Fortalecer el aparte el aparato productivo y la producción nacional.
4. Contribuir a que se garanticen la soberanía alimentario y energética y se reduzcan las desigualdades internas.
5. Impulsar el desarrollo de las economías de escala y del comercio justo.
6. Evitar las prácticas monopólicas y oligopólicas, particularmente en el sector privado, y otras que afecten el funcionamiento de los mercados.

Art.305.- La creación de aranceles y la fijación de sus niveles son competencia exclusiva de la función ejecutiva.

Art.306.- El estado promoverá las exportaciones ambientalmente responsables, con preferencia de aquellas que generen mayor empleo y valor agregado, y en particular las exportaciones de los pequeños y medianos productores y del sector artesanal. El estado propiciará las importaciones necesarias para los objetivos del desarrollo y desincentivará aquellas que afecten negativamente a la producción nacional, a la población y a la naturaleza.

Art. 307.- Los contratos celebrados por el Estado con personas naturales o jurídicas extranjeras llevarán implícita la renuncia de estas a toda reclamación diplomática, salvo contrataciones que correspondan al servicio diplomático.

Ilustración 11. Política Comercial del Ecuador.

Fuente: (Ministerio de Comercio Exterior, 2013)

Todo el ámbito político es un entorno macro en el cual la iniciativa de aquellas medidas van dirigidas por la presidencia y la asamblea nacional, el cual es el ente legislador.

Debido a que la comercializadora importará los repuestos desde Brasil, Estados Unidos, Corea del Sur, Taiwán y Japón, se debe considerar las políticas comerciales y monetarias de Ecuador y aquellos países. Todos estos países productores poseen una estabilidad política y económica, en el caso de Estados Unidos y Japón son potencias mundiales en cuestiones comerciales y tecnológicas mientras Brasil es una economía emergente que está creciendo a un ritmo acelerado en la región aunque durante la última recesión aquel crecimiento se ha estancado debido al abaratamiento de las materias primas (Fondo Monetario Internacional, 2014), Brasil además produce un variado abanico de productos automotrices. (Villa, 2014)

Estos países son los principales productores de autopartes aunque en Colombia y Perú se producen ciertas piezas que requieren poca tecnificación, principalmente empaques de cabezote, múltiple, tapa válvulas por parte de Perú por otro lado cables de embrague, bocines del paquete y suspensión por parte de Colombia (Villa, 2014)

Política económica de Ecuador

Desde que el economista Rafael Correa asumió la presidencia del país en 2007 la nación se ha visto envuelta en políticas restrictivas para los productos importados, se han incrementado los aranceles y además de nuevas normativas para las importaciones. El país ha atravesado por déficits en la balanza comercial por lo que el gobierno ha decidido aplicar tales políticas. (International Centre for Trade and Sustainable Development , 2009)

Debido a las características de producción del país son necesarios estos cambios, además de no poseer una política monetaria propia (recordemos que el Ecuador no posee moneda propia, usa el dólar norteamericano) por lo

que debe controlar su balanza comercial con mucha más cautela que aquellos países que poseen moneda propia debido a que aquellos dólares que salen del país difícilmente regresen que además sumada la incapacidad productora del país probablemente hubiese entrado en un déficit mayor. Ecuador tuvo superávit en 2007 (\$1 414,2 millones) y 2008 (de \$1 081 millones) y posteriormente déficit en 2009 (\$233,8 millones), 2010 (\$1 978,7 millones) (Ministerio de Comercio Exterior, 2013)



Gráfico 9. Balanza Comercial del Ecuador

Fuente: (Ministerio de Comercio Exterior, 2013)

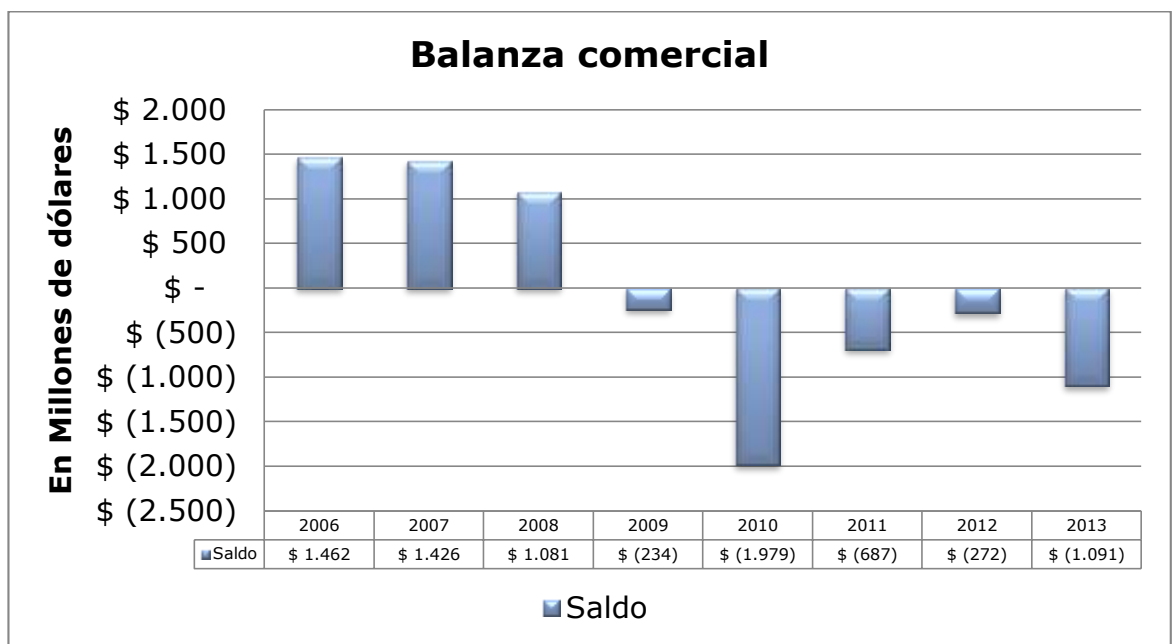

Gráfico 10. Evolución de la Importaciones CKD.

Fuente: (Ministerio de Comercio Exterior, 2013)

Para llevar a cabo este análisis se tomó en cuenta los lineamientos de la constitución de la república, en la cual se establece el horizonte de las reformas en Ecuador. El plan nacional de buen vivir, el código orgánico de la producción, comercio e inversiones además de acuerdos comerciales con otros países, entre los cuales sobresalen los acuerdos con Colombia y Perú y la negación de un Tratado de Libre Comercio con los EEUU.

Dentro del plan del buen vivir la Presidencia ha decidido administrar los recursos del país y según ellos distribuirlos de manera equitativa para el pueblo por lo que cobran impuestos y de estos impuestos se cubren ciertos egresos estatales.

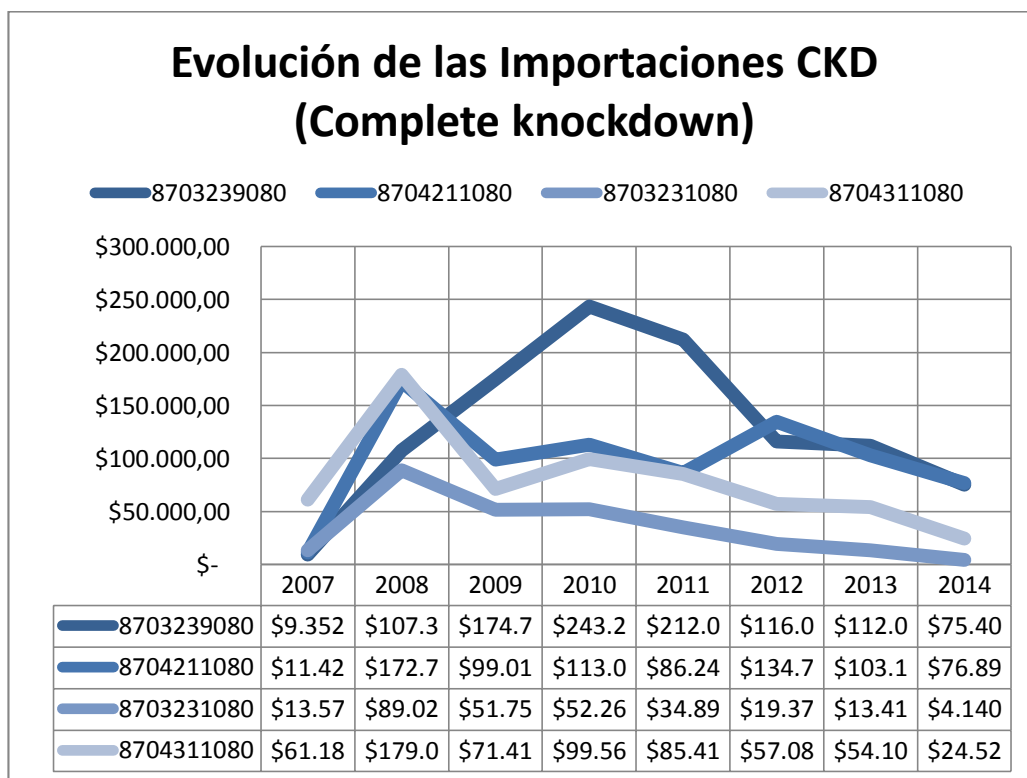
El plan del buen vivir 2013-2017 establece que una política comercial es el recurso primordial para dinamizar la producción nacional y para mantener una positiva balanza de pagos, acción muy acertada pero que no es

complementada con medidas como la apertura a la inversión y facilidades para lograr las mismas, para así lograr una mejor producción nacional y dejar de depender mayoritariamente de las importaciones, en este preciso caso la mayoría de productos son producidos en el exterior, inclusive partes que requieren baja tecnificación como como cauchos. La ausencia de una fuerte industria siderúrgica impide la producción de las piezas de mayor circulación. En definitiva el actual gobierno se muestra reacio a firmar tratados de libre comercio, situación que actualmente no beneficia al país, pero que tiene muchas probabilidades de ayuda al país en la parte productiva en un más largo plazo, todo depende de la evolución de la producción nacional.

El gobierno ha dado ayudas para ciertos sectores de la economía, pero en el caso de los repuestos automotrices no se ha visto beneficiado puesto que la producción de estos productos es casi nula en el país, se espera que en el futuro se incursionen estos campos.

No todas estas medidas perjudican al sector de venta de autopartes, es más, resulta que en cierto modo ayudan también ya que los vehículos nuevos son más costosos que en otros países por lo que muchas personas prefieren arreglar su coche antiguo debido a que están imposibilitados a conseguir uno nuevo, esto deriva en que los vehículos en Ecuador tienen un tiempo de vida o uso mucho mayor que en otros países.

En definitiva las políticas comerciales del país están enfocadas en fortalecer el comercio local, promoviendo la venta de artículos producidos en el país, para lo cual se han creado aranceles en específicos productos y así reducir o contrarrestar lo atractivo que puede resultar un producto extranjero en cuanto a su precio se refiere y para consecuentemente igualar condiciones, pero el problema con este sector es que el país no se ha especializado en esta industria y la mayoría se debe importar por dos razones: falta de calidad o ausencia del producto.

En 2010 mediante el Registro Oficial 351, entró en vigencia el Código Orgánico de la Producción Comercio e inversiones, el cual tiene como función establecer las condiciones de toda actividad productiva del país, el cual a su vez determina que el órgano encargado de aprobar las políticas en cuanto a política comercial se refiere. El 1 de septiembre de 2011 el COMEX mediante resolución No. 18 publicada en el Registro Oficial No. 525 resuelve aplicar aranceles desde el 5% hasta el 18% para los productos clasificados como CKD's y que además recibirían descuentos porcentuales por cada 2% de contenido de productos nacionales en el vehículo

Otra medida adoptada por el gobierno según el RO No. 725 fue la de normar el ingreso de vehículos y otros productos al país mediante la determinación de cuotas de mercado.

Estados Unidos es uno de los principales productores de repuestos automotrices junto a Japón, Corea y últimamente Brasil para el continente latinoamericano.

Tabla 11. Principales Importaciones CKD 87323980.

NANDINA		8703239080
Descripción	CKD (complete knockdown)	
Origen	Valor	%
Japón	\$ 571.542,86	55,28%
Corea del Sur	\$ 461.666,13	44,65%
Estados Unidos	\$ 679,36	0,07%

Fuente: (Banco Central del Ecuador, 2014)



Gráfico 11. Principales Importaciones CKD 87323980.

Fuente: (Banco Central del Ecuador, 2014)

Tabla 12. Principales Importaciones CKD 8704211080.

NANDINA		8704211080
Descripción	CKD (complete knockdown)	
Origen	Valor	%
Tailandia	497876,92	63,3520%
Japón	284820,04	36,2417%
Colombia	2182,57	0,2777%
Corea del Sur	386,57	0,0492%
Hong Kong	384,99	0,0490%
Taiwán	238,31	0,0303%

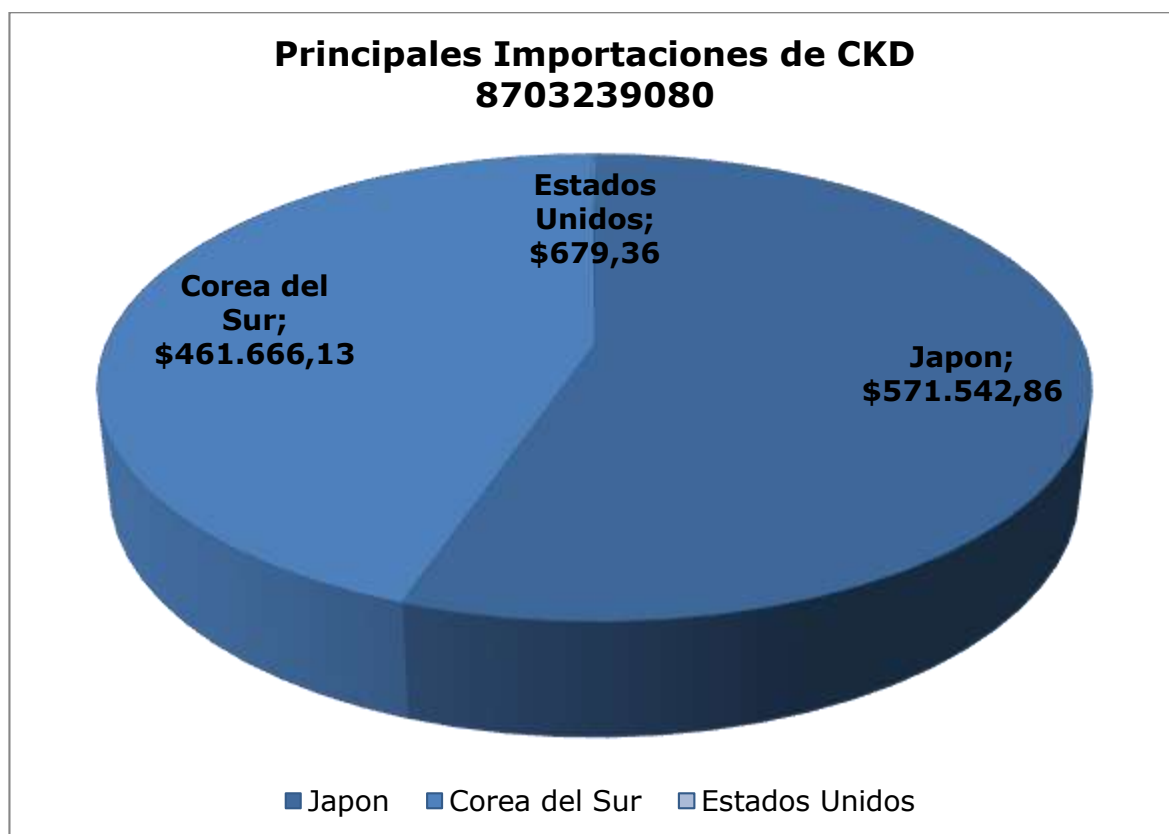
Fuente: (Banco Central del Ecuador, 2014)



Gráfico 12. Principales Importaciones CKD 8704211080.

Fuente: (Banco Central del Ecuador, 2014)

Tabla 13. Principales Importaciones CKD 8703231080.

NANDINA		8703231080
Descripción	CKD (complete knockdown)	
Origen	Valor	%
Japón	276014,88	99,4833%
Corea del Sur	799,96	0,2883%
Estados Unidos	527,97	0,1903%
Colombia	105,7	0,0381%

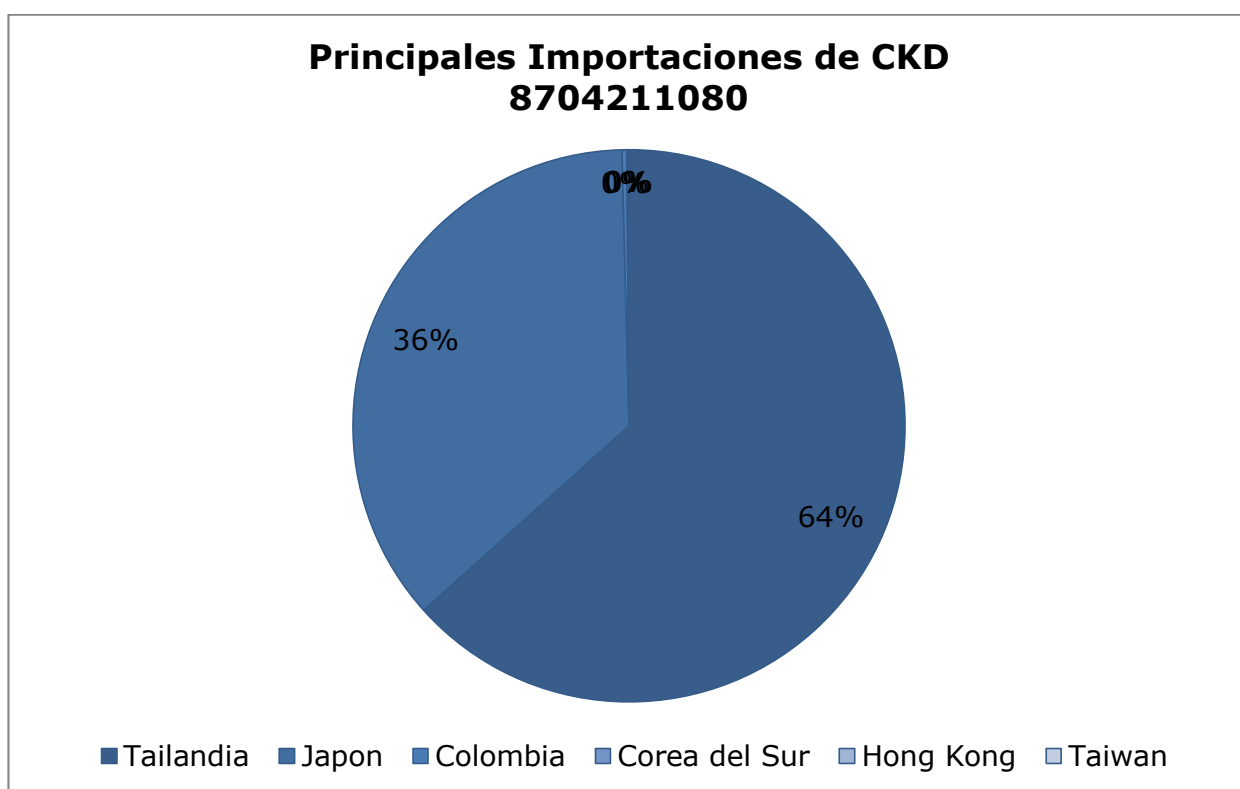
Fuente: (Banco Central del Ecuador, 2014)



Gráfico 13. Principales Importaciones CKD 8703231080.

Fuente: (Banco Central del Ecuador, 2014)

Tabla 14. Principales Importaciones CKD 8704311080.

NANDINA		8704311080
Descripción	CKD (complete knockdown)	
Origen	Valor	%
Tailandia	371247,85	39101,8%
Japón	231289,57	24360,6%
Colombia	21424,99	2256,6%
Corea del Sur	2447,48	257,8%
Taiwán	963,38	101,5%
Hong Kong	949,44	100,0%
China	114,46	12,1%

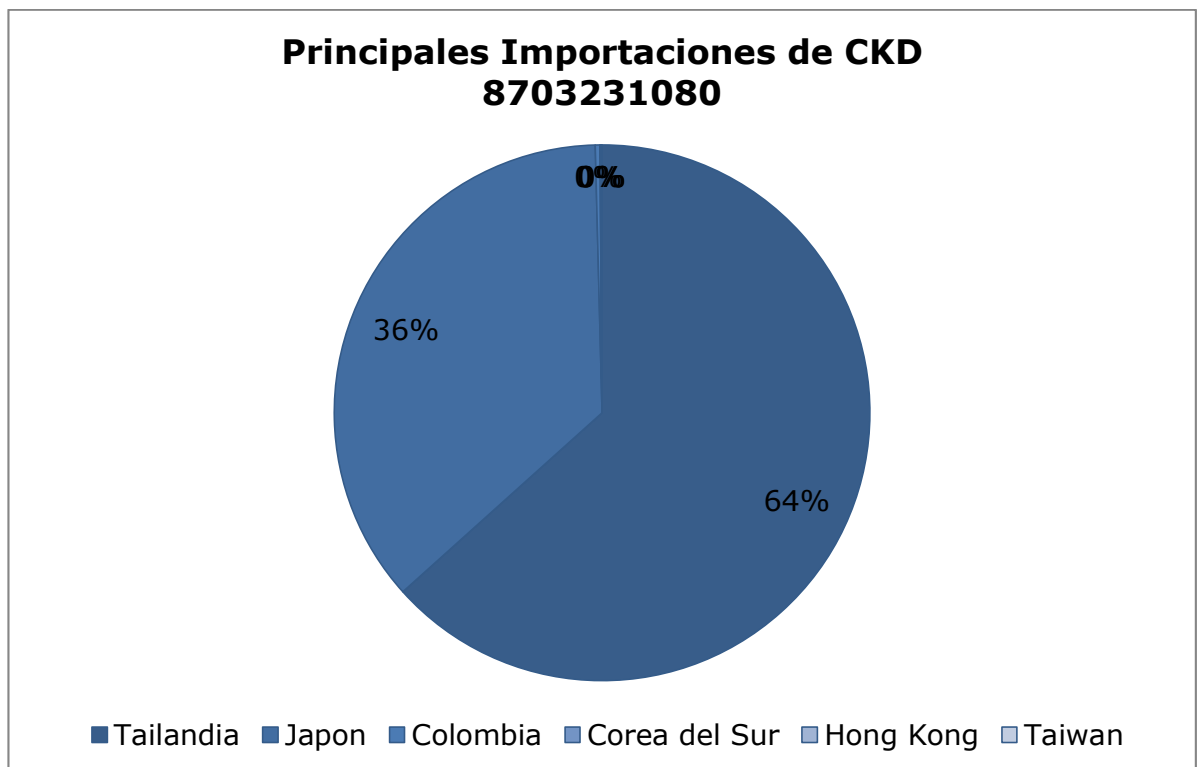
Fuente: (Banco Central del Ecuador, 2014)



Gráfico 14. Principales Importaciones CKD 8704311080.

Fuente: (Banco Central del Ecuador, 2014)

En el gobierno de Rafael Correa se ha visto claramente el rechazo al neoliberalismo y una integración comercial más amplia con los países sudamericanos, el actual gobierno se caracteriza por ser contrario al libre mercado.

Además el Ecuador ha reforzado las políticas laborales por lo que las leyes son más fuertes para el empleador. Desde inicios del gobierno de Rafael Correa se caracterizó por el apoyo hacia el sector proletario y muestra de aquello es que eliminó el trabajo tercerizado además de exigir que los trabajadores estén afiliados al seguro, todo esto controlado por el ministerio de relaciones laborales. El sueldo básico también fue incrementado desde el primer año de mandato pasando de \$160 a \$340 (2007-2014) (El Telegrafo, 2012)

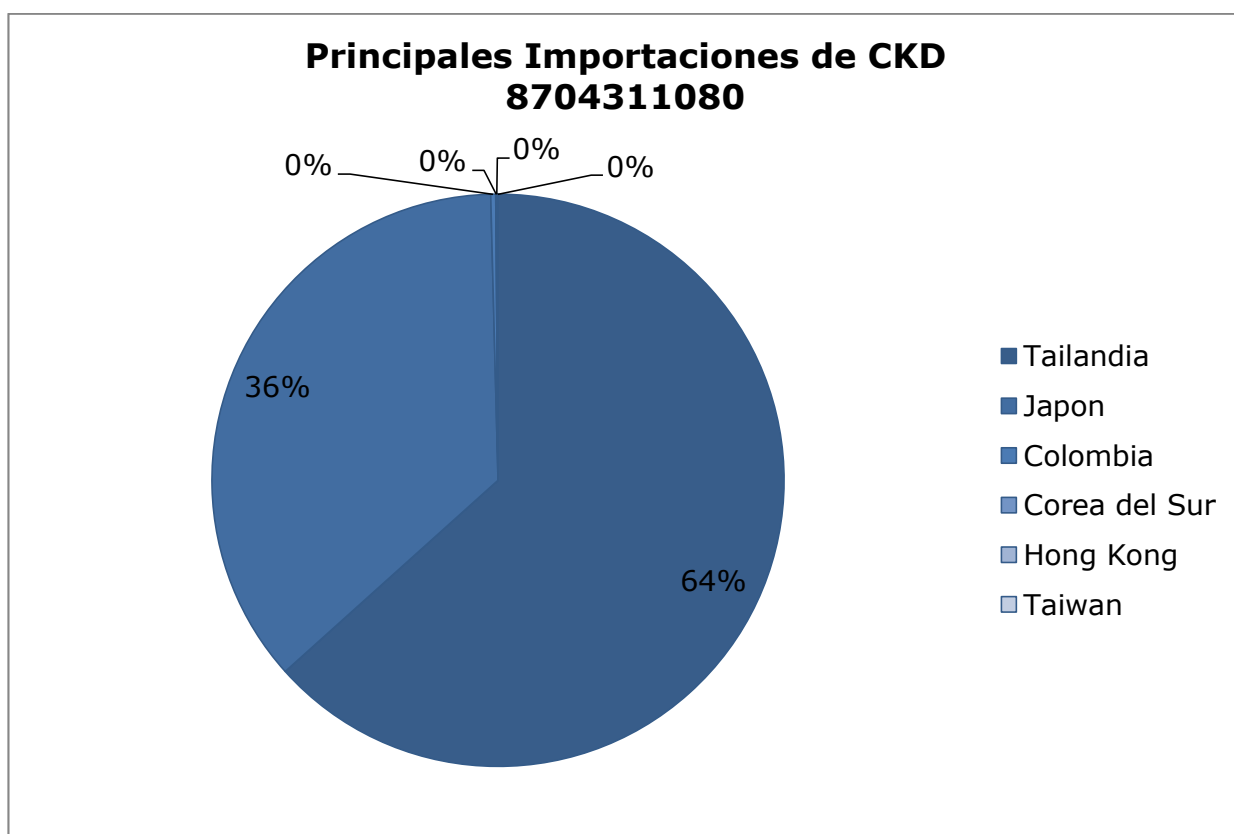
Brasil

Brasil es la octava economía en el mundo y cuenta con una política comercial abierta al comercio, hasta 2003 la economía brasileña creció a razón de 1.1% pero luego en 2004 bajo el mando de Luiz Inácio Lula da Silva aquel crecimiento fue en promedio 4.5% hasta 2007. En el primer semestre de 2008 alcanzó el 6% de crecimiento aunque luego aquella alza económica se detuvo en la segunda mitad debido a la crisis mundial. Brasil basa su economía en la exportación de materias primas y últimamente también productos manufacturados.

El estado brasileño considera que los acuerdos comerciales preferenciales son un complemento muy importante del sistema multilateral de comercio.

Debido a que es miembro del MERCOSUR, Brasil mantiene acuerdos comerciales preferenciales con Venezuela, Perú, México, Cuba, Colombia, Chile, Bolivia y Ecuador, que ratificó será miembro del MERCOSUR en 2014. (Presidencia de la Republica, 2013) Posee además acuerdos preferenciales bilaterales con ciertos países miembros de la ALADI. Como

miembro del MERCOSUR Brasil también se halla negociando o ratificando acuerdos comerciales preferenciales de diverso alcance con el Consejo de Cooperación del Golfo, Egipto, la India, Israel, Jordania, Marruecos, la Unión Aduanera del África Meridional, la Unión Europea y Turquía. (Organización Mundial del Comercio, 2013)

El modelo tomado por Brasil es el de simplificar gradualmente y modernizar los procedimientos aduaneros para facilitar el comercio exterior además de proteger su producción mediante la aplicación de aranceles ante los productos importados especialmente neumáticos, textiles, prendas de vestir y vehículos automóviles que aplican 35% de arancel ad valorem.

Brasil trata de lograr un régimen de neutralidad fiscal para sus exportaciones mediante mecanismos tales como la devolución de derechos y la ausencia de impuestos indirectos a la exportación. Utiliza sistemas de seguro, financiamiento y garantía para promover las exportaciones. El Programa de Financiación de las Exportaciones (PROEX) es uno de sus principales instrumentos que ayudan a la exportación, el objetivo es ofrecer acceso al crédito a empresas que, fuera del programa, tendrían dificultades para obtener aquel crédito, o que únicamente podrían conseguirlo a altas tasas de interés.

En definitiva el gobierno brasileño está fomentando la producción local, facilitando créditos y creando reformas que promuevan la exportación. De acuerdo a la publicación de *Doing Business* Brasil se encuentra en el lugar 116 en la que destacan de Brasil la facilidad de conseguir electricidad para las industrias además de la protección al inversor (El Banco Mundial, 2014)

Japón

Japón, líder tecnológico mundial y un referente de la industria automotriz, es también uno de los principales productores de autopartes en el mundo, reconocido por la calidad de sus productos, en El Triunfo los productos japoneses tienen una muy buena percepción de calidad, aunque poco a

poco han ingresado productos de otra procedencia. (Villa, 2014) Japón es la tercera economía mundial y basa principalmente su economía en las exportaciones, es un país muy industrializado con una excepcional mano de obra tecnológica.

De acuerdo al Banco Mundial en su informe *Doing Business 2014* el país asiático se ubica en la posición 24 en cuanto a la facilidad para hacer negocios (Banco Mundial, 2014), Japón es reconocido por poseer una industria muy avanzada en la que domina los sectores automotriz, la biotecnología, la robótica, las energías renovables y la nanotecnología. De Japón se resalta en el informe *Doing Business* la Resolución de la Insolvencia, la protección a los inversores y el comercio fronterizo.

Las políticas a aplicarse en 2014 contienen medidas para reducir el impacto negativo del alza del IVA, promoviendo el gasto público en el sector de seguridad social, obras públicas y defensa. Se financiará un 43% mediante bonos. Con un valor de más de 941 mil millones de dólares, criticado por la oposición, que piensa que no ayudará a mejorar la salud fiscal del país, cuyo endeudamiento público supera 200% del PIB. El Banco Central de Japón intenta reducir la deflación, presente desde hace más de 15 años. El desempleo incrementó debido a la crisis, manteniéndose en 5%. (Export Enterprises, 2013)

El sistema político del Japón es la democracia constitucional. De acuerdo con el principio de la separación de poderes, las actividades del régimen japonés se compone de la siguiente manera: órgano legislativo, ejecutivo y judicial.

La Constitución del Japón menciona que el Emperador debe ser “*el símbolo del Estado y de la unidad del pueblo, derivando su posición de la voluntad del pueblo en la cual reside la soberanía*”. Los actos del Emperador en cuestiones de Estado requieren del consejo y de la aprobación del Gabinete.

Se prohíbe la discriminación “en las relaciones políticas, económicas o sociales debido a la raza, religión, sexo, posición social u origen familiar”. El derecho de propiedad privado es declarado inviolable. (Embajada de Japon, 2014)

Japón ha decidido adoptar medidas comerciales que fomenten la liberación del comercio internacional apoyado decididamente en el marco de la Organización Mundial del Comercio el Sistema Multilateral de Comercio no Discriminatorio estableciendo así este sistema como motor de su economía tratando de reducir al máximo los obstáculos al comercio (Organización Mundial del Comercio, 2013). En definitiva la política comercial de Japón es muy abierta al comercio lo que favorece tanto al comprador como al vendedor, es un fundamento las leyes de libre mercado en este país.

Corea del Sur

El sistema político de Corea del Sur se autodefine como una República Democrática Parlamentaria Presidencialista, en la cual el presidente es el jefe de estado, que actualmente (2014) lo ostenta Park Geun-hye. Corea del Sur es la decimoquinta economía mundial que ha experimentado un desarrollo exorbitante los últimos 30 años aunque en la última crisis se vio seriamente afectado reduciendo su crecimiento al 2.7% (Export Enterprise, 2014). Los poderes de estado son: El poder Ejecutivo, Poder Legislativo y Poder Judicial.

En cuanto a política comercial Corea del Sur se ha mostrado partidaria de la liberación y el fortalecimiento del sistema multilateral de comercio. Se ha fomentado los tratados de libre comercio entre los cuales se encuentra un país sudamericano, Perú. En este país se trabaja mucho en inglés, incluso tramites de cualquier índole pueden ser consultados en esta lengua. Uno de los principales instrumentos de política comercial de Corea del Sur es el arancel, por lo que los productos importados llegan incluso a cargar 84% ad valoren, todo esto para promover el consumo. En el último año Corea del Sur aplicó una política facilitadora del comercio de gran alcance mejorando

sus ya simples procesos aduaneros, que son plenamente automatizados. Corea restringe la exportación o los limita en caso de no satisfacer la demanda local, principalmente arroz y acero, en cuanto a productos automotrices, no ha sucedido hasta la fecha restricciones por parte de Corea. (Organización Mundial del Comercio, 2013)

Estados Unidos

Es una república federal, compuesta por 50 estados y presididos por el presidente, el cual es jefe de gobierno y jefe de estado. El actual presidente (2014) es Barack Obama del partido demócrata, con una filosofía liberal a favor de la clase trabajadora. La parte legislativa está compuesta por la cámara de representantes y el senado.

La potencia mundial estadounidense es un mercado abierto al libre comercio, posición que lo vuelve también inestable además de ser un país que además negocia con casi todo el mundo, la última crisis mundial, 2009, contrajo su economía en 2.6%, situación que fue remediada con inyecciones de capital por parte del gobierno hacia las empresas para estimular el consumo (Export Enterprises, 2014)

De acuerdo al informe *Doing Business 2013* del Banco Mundial, Estados Unidos se ubica como el cuarto mejor lugar para hacer negocios entre la cual se destaca la facilidad para obtener créditos y la protección a los inversores, además de poseer altos grados de satisfacción en el cumplimiento de contratos, obtención de electricidad, resolución de insolvencia y comercio transfronterizo. (Export Enterprises, 2014)

El ámbito político de Estados Unidos siempre se ha mantenido estable aunque al igual que Corea del Sur su marcada apertura de mercado puede también ser su principal debilidad, como ocurrió en 2009. El gobierno ha puesto en marcha una serie de políticas menos centradas en el consumo y fomentando las exportaciones e inversiones y cabe agregar un dato importante, Estados Unidos es el principal receptor mundial de inversión

extranjera directa. En 2010 se aprobó la ley *Doff-Prank* con la que se busca proveer seguridad financiera, poner fin a los rescates y proteger al contribuyente y consumidor de las abusivas prácticas comerciales. También se ha puesto en marcha la Iniciativa Nacional de Exportación que apoya firmemente la creación de políticas comerciales que promocionen al producto norteamericano. (Organizacion Mundial del Comercio, 2013)

3.2.2. Económico

Al realizar un macro análisis aplicable al presente proyecto sobre aspectos económicos, se pueden establecer varios factores determinantes sobre la población del cantón El Triunfo.

Tomando como referencia datos de un reporte de la dirección de métodos, análisis e investigación de la Secretaría Nacional de Planificación y Desarrollo (SENPLADES) realizado en el 2014 sobre el censo poblacional realizado del 2010, cabe destacar que dentro del análisis de la población ocupada por rama de actividad dentro del cantón El Triunfo, como se puede visualizar en el gráfico, las principales ramas de actividades económicas son la agricultura, ganadería, silvicultura y pesca con el 47.2% del total población y luego se encuentra el comercio al por mayor y menor con un 18.0% de población ocupada.



Gráfico 15. Población Ocupada por Rama de Actividad.

Fuente: (Secretaría Nacional de Planificación y Desarrollo del Ecuador, 2014)

En cuanto a la participación de la actividad económica se puede definir que en el cantón existen 1,5 mil establecimientos económicos, lo que representa el 1.2% del total del establecimientos de la provincia del Guayas. Igualmente, los ingresos por ventas en este cantón se estiman en 73 millones, representando el 0.2% de la provincia del Guayas. (Secretaría Nacional de Planificación y Desarrollo del Ecuador, 2014)

Por otro lado, se puede realizar un análisis del mercado en cuanto a las principales actividad que generan mayor ingreso:

Tabla 15. Actividades que generan mayor cantidad de ingresos en El Triunfo.

Comercio al por mayor y menor (incluye reparación de vehículos)	67.4%
Industrias manufactureras	14.2%
Agricultura, ganadería, silvicultura y pesca	4.9%

Fuente: (Secretaría Nacional de Planificación y Desarrollo del Ecuador, 2014)

Como se puede observar en la tabla anterior, de todas las actividades mostradas en el Gráfico 1, la que genera mayor cantidad de ingresos es el comercio al por mayor y menor con el 67.4%, en el segundo lugar se encuentra la industria manufacturera con el 14.2% y en tercer lugar con el 4.9% la agricultura, ganadería, silvicultura y pesca.

En el gráfico 2 se puede observar las actividades principales en el ámbito económico del cantón El Triunfo. En este gráfico se especifica el porcentaje de establecimientos, el porcentaje de personal ocupado y el porcentaje de ingresos correspondientes por cada una de ellas.

Es notorio que la principal actividad económica en el cantón El Triunfo es el Comercio al por mayor y menor, representando el 58.90% del total de establecimientos económicos, 39.30% de personal ocupado y el 67.40% de ingresos totales de las principales actividades económicas.



Gráfico 16. Principales Actividades Económicas de El Triunfo.

Fuente: (Secretaría Nacional de Planificación y Desarrollo del Ecuador, 2014)

Otro aspecto económico importante es el análisis de los volúmenes de recaudación fiscal del cantón El Triunfo. De acuerdo a datos obtenidos por parte del Servicio de Rentas Internas en el año 2013 el cantón recaudó a nivel total en el año 2013 de todos los impuestos \$3.234.519,73, mientras que en el año 2012 el volumen recaudado fue de \$3.462.071,65 (Servicio de Rentas Internas, 2010-2013). Como se puede apreciar en el siguiente gráfico

los niveles de recaudación de impuestos en el cantón se han mantenido prácticamente estables los últimos 3 años, presentando solamente una variación porcentual del -7.04%, es decir las recaudaciones bajaron en el 2013 en relación al año anterior.

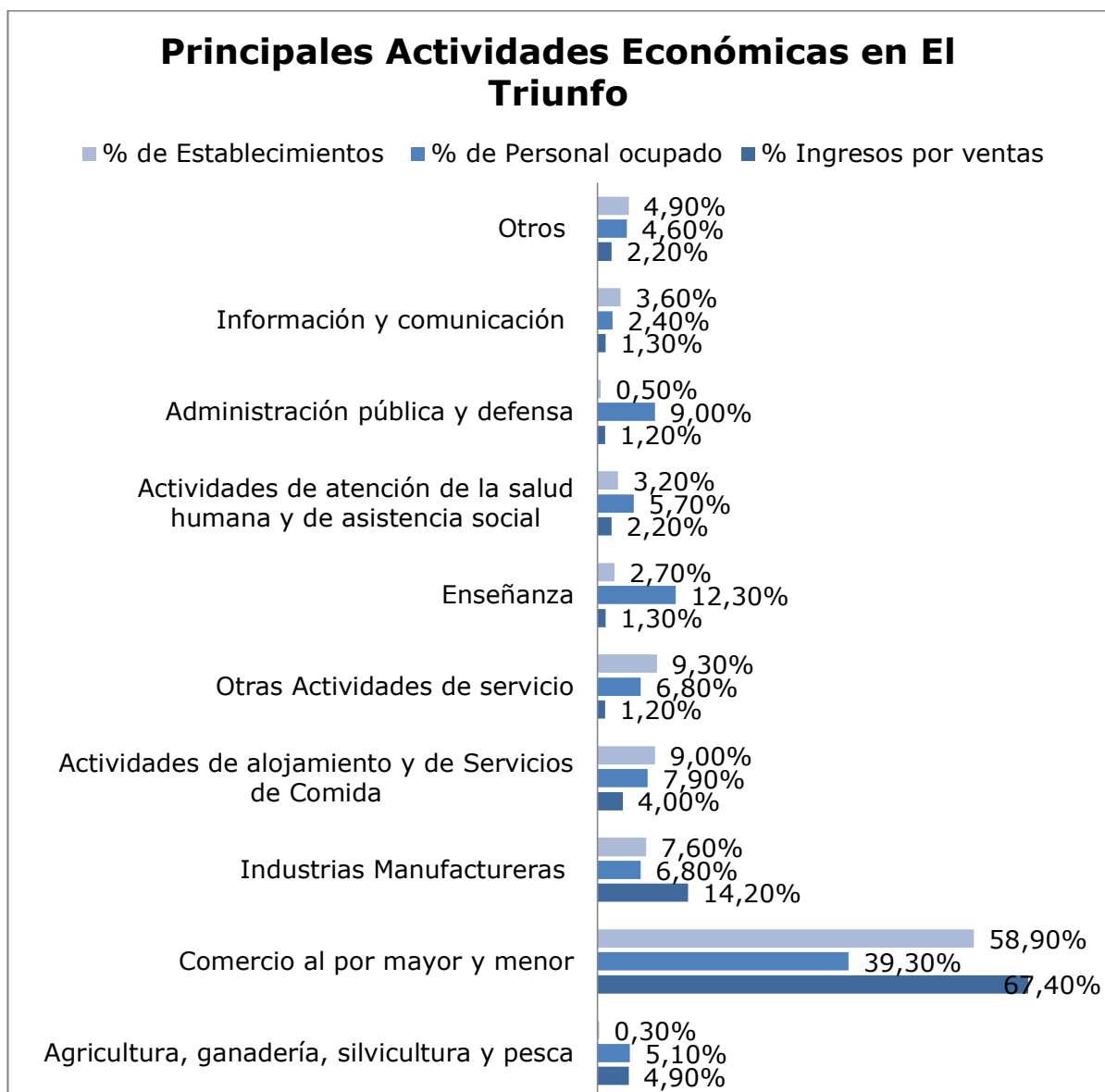

Gráfico 17. Niveles de Recaudación de Fiscal.

Fuente: (Servicio de Rentas Internas, 2010-2013)

3.2.3. Social

El análisis del ambiente externo debe incluir el aspecto social, donde se indicaran factores de gran impacto poblacional en el cantón El Triunfo.

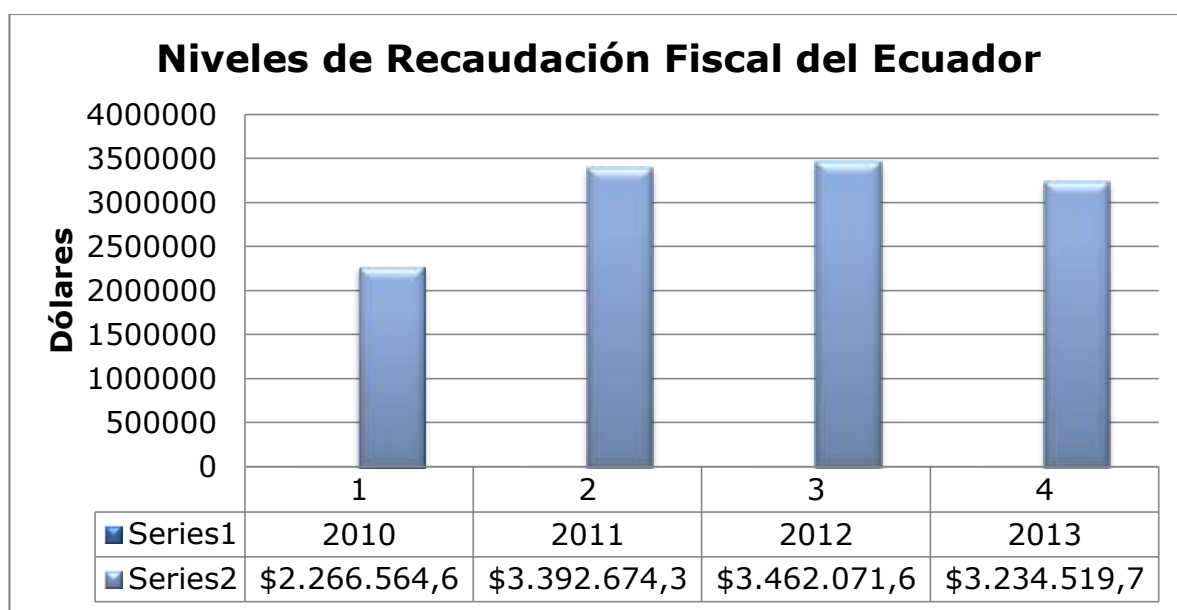
Como ya fue mencionado anteriormente, la población del cantón es de 44.8 mil habitantes, representando el 1.2% de la población total de la provincia del Guayas. El total de habitantes puede ser clasificado entre urbana y rural con el 77.9% y 22.1% respectivamente, además también puede segmentarse en 49% mujeres y 51% hombres.

Por otro lado, en términos de indicadores sociales, la pobreza en el cantón El Triunfo es del 1,7% basándose en las necesidades básicas insatisfechas en relación al total de la provincia del Guayas.



Gráfico 18. Pobreza por Necesidades Básicas Insatisfechas intercensal 2001 y 2010.

Fuente: (Secretaría Nacional de Planificación y Desarrollo del Ecuador, 2014)

Otro aspecto social a ser tomado en cuenta es el nivel de escolaridad que es de 8.1 años para las mujeres y 7.7 años para los hombres, estos datos fueron tomados del sistema nacional de planificación y desarrollo donde fueron encuestados habitantes de 24 y más años de edad. Este indicador aumentó en 1.4 años, en el período de análisis 2001 y 2010, debido a los censos nacionales que se realizaron respectivamente en esos años.



Gráfico 19. Niveles de Escolaridad Intercensal 2001 – 2010.

Fuente: (Secretaría Nacional de Planificación y Desarrollo del Ecuador, 2014)

El analfabetismo en el cantón El Triunfo es de 8.8% en las mujeres y 8.9% en los hombres, tomando como referencia a población de 15 años o más, presentando un aumento de 1.8 puntos porcentuales durante período de análisis 2001 y 2010, debido a los censos nacionales que se realizaron respectivamente en esos años.

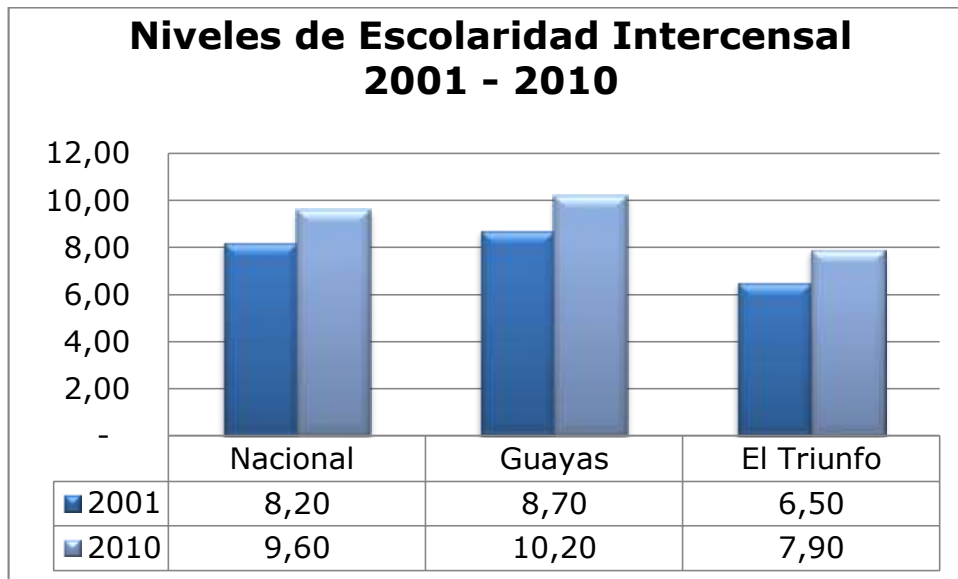

Gráfico 20. Tasa de Analfabetismo Intercensal 2001 y 2010.

Fuente: (Secretaría Nacional de Planificación y Desarrollo del Ecuador, 2014)

Finalmente, dentro de los programas sociales públicos que se realizan en El Triunfo, se pueden identificar el Bono de Desarrollo Humano, los Créditos de Desarrollo Humano y las actividades del Instituto de la Niñez y la Familia.

Tabla 16. Programas Sociales Públicos.

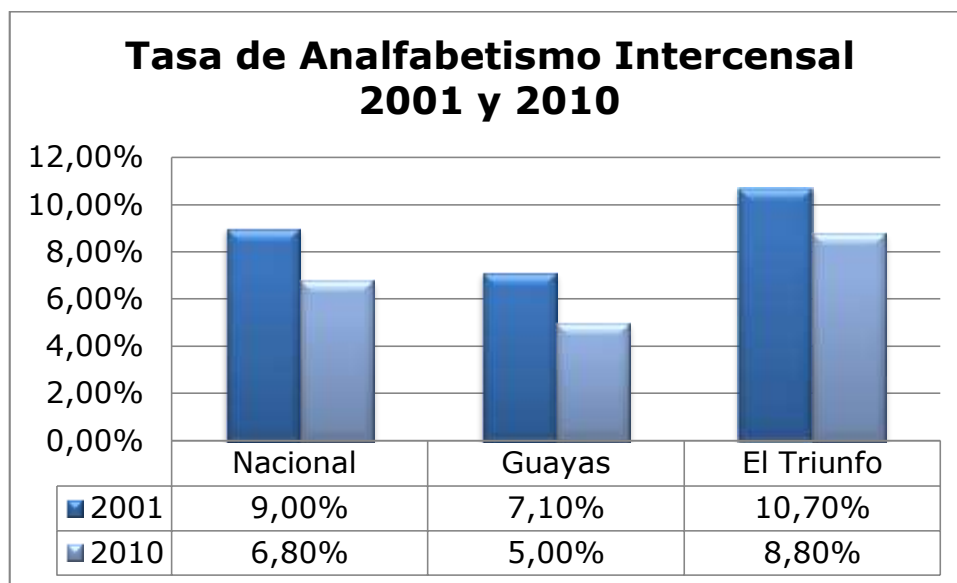
Programas Sociales	Beneficiarios Guayas	Beneficiarios El Triunfo	Unidades
Bono de Desarrollo Humano (BDH)	390320	7299	Madres, Adultos mayores y personas con discapacidad.
Crédito de Desarrollo Humano (CDH)	422	14	Madres, adultos mayores y personas con discapacidad.
Instituto de la Niñez y la Familia (INFA)	59969	1504	Niños y Niñas.

Fuente: (Secretaría Nacional de Planificación y Desarrollo del Ecuador, 2014)

En la tabla anterior se puede visualizar que el 1.87% del total de beneficiados por el Bono de desarrollo humano en la provincia del Guayas

son del cantón El Triunfo. Además existen 14 beneficiarios de los créditos de desarrollo humano y finalmente son 1504 beneficiarios del Instituto de la Niñez y la Familia en el cantón.

3.2.4. Tecnológico

El desarrollo tecnológico en el ámbito automotriz es acelerado, se espera que la próxima generación de vehículos sean eléctricos, eléctricos en cuanto a la fuente de energía del automotor ya que el motor utilizará los mismos principios que un motor convencional, pero no necesitará gasolina, diésel ni aceite por lo demás utiliza lo mismo que un coche convencional. Es decir es un motor común y corriente propulsado por electricidad. En este sentido el cambio es paulatino y gradual por lo que el sector de ventas de autopartes se adaptará al cambio a la misma velocidad. En cuanto a Ecuador se espera que el primer vehículo de esta categoría en entrar al país sea el Nissan LEAF que incluso ya tuvo su presentación en Quito. (El Comercio, 2013).

El cambio hasta el momento no se ve inquietante para la industria, ya que hasta ahora no se ha creado algo que sustituya el uso del vehículo como el medio más idóneo para movilizarse ya sea por costo o comodidad.

3.2.5. Ecológico

En el cantón El Triunfo no existen requerimientos ecológicos para un local comercial. A nivel general, los únicos requisitos son el permiso de bomberos (quienes solamente exigen poseer un extintor) y un permiso otorgado por el municipio relativo al servicio de alcantarillado para las aguas negras generadas por la actividad. Las lubricadoras generan desechos de aceite, el principal desecho es el aceite usado el cual es almacenado en barriles y luego recolectado por una empresa que trate estos residuos y los elimine de la manera menos contaminante para el medio ambiente. El aceite usado por lo general no tiene gran valor, las empresas pagan en promedio \$17 el barril de aceite usado, los filtros de aceite pueden ser vendidos como chatarra. El valor actual de la chatarra es \$9 por cada cien libras las cuales pueden ser

de filtros y repuestos dañados. Más allá de obtener dinero por la venta de estos artículos lo que se busca realmente es reducir la contaminación ambiental con el reciclaje y usos alternativos. Se fomentarán estas actividades mediante campañas de concientización ya que muchas personas en la ciudad de El Triunfo desconocen el real impacto de arrojar desperdicios automotrices. El principal uso del aceite quemado es usarlo como fuente de energía alternativa en las fábricas cementeras y en cuanto a los demás repuestos principalmente se los funde para obtener acero, aluminio o el material del que estén compuestos.

Se busca generar una costumbre en el consumidor para que trate de la manera más adecuada los desechos que genera tener un vehículo, especialmente con los mecánicos, quienes en muchos casos mezclan el aceite con la basura o los riegan en el suelo.

3.3. Análisis de las cinco fuerzas de Porter

En el estudio de mercado se analizan competidores, proveedores, clientes y productos sustitutos de acuerdo al modelo de las cinco fuerzas de Porter. En el caso específico del Cantón El Triunfo, un mercado en crecimiento, donde aún no hay un claro dominante del sector y que consiguientemente no tiene barreras de entrada que no se puedan superar. Los principales inconvenientes son el posicionamiento de la nueva comercializadora, y el omnipresente riesgo.

3.3.1. Amenaza de entradas de nuevos competidores

Debido a que no hay muchas barreras comerciales para el ingreso de nuevos participantes en la ciudad de El Triunfo, este es un factor de mucho riesgo, para lo que se ha planificado posicionarse lo más rápido posible y conseguir la fidelización del cliente mediante promociones y campañas de marketing ya que el ingreso de un competidor con alta inversión podría ser muy perjudicial y demorar los objetivos de la empresa. El sector es propenso

a nuevos competidores aunque en los 31 años de vida del Cantón no ha ocurrido inversión alta en algún almacén de autopartes, los que se abrieron han sido de poca inversión y con un bajo stock por lo que se han visto obligados a cerrar al poco tiempo. Estos cierres pudieron haberse dado por la falta de stock o por la falta de inversión. La naturaleza de este sector exige alta inversión y recuperación del capital a largo plazo.

3.3.2. Poder de negociación de los proveedores

Los proveedores de repuesto son muy variados por lo que la misma competencia regula el mercado y el poder lo manejan prácticamente los distribuidores, los cuales tienen muchas opciones al momento de comprar las autopartes e ingresan al país el producto que les resulte más conveniente económicamente. Los proveedores en el caso de la nueva comercializadora a establecerse son los mismos productores y en casos específicos representantes en el país para ciertas marcas como lo son CONAUTO y CEPESA, que son los únicos que distribuyen los productos, como aceites, para los cuales tienen licencia en el país.

La mayoría de los proveedores son extranjeros de Japón, Estados Unidos, Corea del Sur y Brasil, donde son producidas las marcas más conocidas del sector. En el sector de suspensión la marca japonesa 555 es todo un referente y es distribuida a nivel mundial para los vehículos de origen japonés, mientras que para los de origen americano la marca MOOG es la que produce estas autopartes. Japón será el principal proveedor de la comercializadora de autopartes y proveerá todo lo referente a suspensión, partes eléctricas, partes del motor, rulimanes, cables mecánicos (Acelerador, embrague, velocímetro).

Corea del Sur por otra parte es el productor de los repuestos genuinos para KIA y Hyundai, todos los repuestos para estos vehículos están en Corea, esto comprende suspensión, motor, accesorios, mangueras pero lo que no produce son Rulimanes por lo que esto se importará de Japón, las marcas NTN, TIMKEN producen esas piezas. En cuanto al aceite, Hyundai produce

su propio aceite, pero en la comercializadora se expenderán productos de Chevron y Castrol que cumplen todos los estándares requeridos por los fabricantes.

De los Estados Unidos se obtendrán los lubricantes y aditivos como líquido de Freno Wagner, Sellablock, Sella radiador, silicón, Permatex, acero líquido, gasket, ambientales, la mayor parte de estos productos son producidos por las marcas ABRO, LOCTITE. Además de pastillas de freno, las principales marcas de referencia en este campo son americanas como WAGNER y RAYBESTOS. La marca líder mundial en bandas es la americana GATES la cual produce estas autopartes para todas las marcas tanto japoneses como americanas. La productora de filtros FRAM fabrica filtros para todas las especificaciones además de ser líder en Latinoamérica. La parte de suspensión la maneja en su totalidad MOOG, la marca de mayor reconocimiento en este aspecto para los vehículos de origen norteamericano mientras que Brasil fabrica gran parte de autopartes especialmente de motor para vehículos como el Corsa, Corsa Evolution, Aveo, Spark los cuales mantienen una gran cuota de mercado no solamente en El Triunfo sino en todo el país. Gran parte de estos productos de Brasil aún no están posicionados en la industria automotriz.

3.3.3. Poder negociación de los compradores

En la ciudad no existe una gran oferta de estos productos por lo que el poder no lo tienen los compradores más bien lo tienen los distribuidores. En el cantón existen locales comerciales que no se han decidido a invertir de acuerdo a la necesidad del mercado. La mayoría de compradores, de acuerdo a la encuesta realizada, manifestaron que los almacenes no satisfacen sus requerimientos por lo cual deben viajar a ciudades cercanas a buscar sus repuestos. En definitiva en la ciudad los consumidores no tienen el poder debido a la escasez de competencia, sumando a esto el insuficiente stock.

3.3.4. Rivalidad entre competidores

En el mercado de El Triunfo no existe gran rivalidad entre los competidores, ninguno de los locales comerciales se ha enfatizado en hacer campañas publicitarias o planteado oferta alguna para sus clientes, los clientes van de local en local buscando el producto deseado, esto además quiere decir que no se han fidelizado con alguno de ellos, es más en la encuestas se determinó que los clientes buscan el producto en cualquier almacén y lo que realmente les interesa es conseguir el repuesto para que su vehículo pueda circular sin problemas.

Dentro de las principales comercializadoras de autopartes existentes actualmente en cantón El Triunfo se encuentran:

1. Centro Lubrillantas Pesantez.
2. Autopartes Olvera.
3. Almacén Frenito.
4. La Casa del Perno.
5. Comercial Carrera.
6. Hidraufreno.
7. Autorepuestos Chevrolet.
8. Lubricentro 2000.

Cada una de estas comercializadoras se ha especializado en un sector de autopartes específico, como por ejemplo: en sistema eléctrico, sistema de suspensión, accesorios entre otros; por ende, cada uno se ha ganado reconocimiento, debido al hecho de contar con las autopartes que los consumidores buscan, pero esta situación no siempre sucede y en muchos casos la entrega del producto tarda un poco más debido a que no cuentan con el producto en stock entonces ofrecen las autopartes para el día siguiente en muchas ocasiones mientras el vehículo debe permanecer parado. Ningún local comercial ha decidido unificar todos los servicios, unos ofrecen productos para autos Chevrolet mientras que otros solo venden

lubricantes y aditivos. En ninguno de los casos les ofrecen la posibilidad de cambiar las autopartes.

Los principales competidores del sector son Centro Lubrillantas Pesantez, Autopartes Olvera, Almacén Frenito, La Casa del Perno, Comercial Carrera, Hidraufrenos, Auto repuestos Chevrolet, Lubricentro 2000.

3.3.5. Amenaza de productos sustitutos

En el caso de repuestos automotrices no hay productos sustitutos ya que deben ponerse repuestos idénticos para que encajen en el vehículo, pueden existir muchas marcas que hagan el mismo producto para cierto modelo de vehículo, la situación es que siempre se tendrá que poner una pieza de acuerdo a las especificaciones del fabricante. Por ejemplo si se daña una bobina de un Chevrolet D-MAX, se debe buscar una bobina específica para el modelo mencionado ya que de otra forma no encajara ningún otro producto en ese automotor, claro está que pueden existir varias marcas que produzcan ese repuesto y en ese caso no son productos sustitutos sino competidores. Se debe buscar una pieza idéntica para que pueda funcionar perfectamente y de acuerdo a las especificaciones del fabricante

Partiendo de esa premisa se determina que en este caso no hay sustitutos para los repuestos, pero si para el medio de transporte. En este caso la bicicleta (que dada la cultura ecuatoriana no está posicionado su uso como medio de transporte). Se concluye que no hay amenazas de productos sustitutos para este tipo de producto y medio de transporte.

3.4. Matriz Boston Consulting Group.

El siguiente análisis, en base a la matriz Boston Consulting Group, hace referencia a la clasificación de los productos a comercializarse y su ubicación en cada uno de los cuadrantes de esta matriz, dependiendo de la naturaleza comercial de los mismos.

En el negocio de venta de autopartes existen productos que tienen mayor demanda que otros, algunos necesitan reponerse cada cierto kilometraje y en ciertos casos existen productos que casi nunca necesitan ser cambiados a menos de haber sufrido alguno tipo de golpe.

Un vehículo necesita mantenimiento en cuanto al cambio de aceite, el cual se reemplaza cada 5,000 o 10,000 kilómetros dependiendo del tipo de aceite que se use, en ciertos casos el cambio se lo hace antes debido a fallas en el motor como por ejemplo fuga de aceite, cuando el vehículo está consumiendo excesivamente el aceite; es decir son muchas variables que se manejan para realizar este cambio pero este mantenimiento es el primordial para mantener funcionando correctamente el motor, el cual es el principal generador de movimiento además de ser la pieza más costosa del vehículo por lo que debe prestársele mucho cuidado.

Otro apartado que requiere constante atención son los frenos y la suspensión, los cuales por lo general se cambian cada año aunque esto depende de muchos factores no solamente del kilometraje sino más bien del uso que se le dé, un vehículo de trabajo por lo general requiere mantenimiento de frenos cada seis meses mientras que uno de uso personal cada año. Esta es la mayor frecuencia con la que se hace el mantenimiento de estas partes aunque cabe recalcar que esto depende mucho del uso del vehículo y en las condiciones en las que se encuentre circulando el mismo, debido a que la ciudad donde realizará operaciones comerciales la comercializadora es una ciudad que se dedica netamente a actividades agrícolas y la mayor parte de sus vías son caminos vecinales los cuales aceleran el desgaste de las piezas especialmente suspensión.

La suspensión se cambia por lo general cada año, suspensión comprende principalmente amortiguadores, bocines y cauchos de suspensión para autos y vehículos livianos, mientras que un camión también se le añaden hojas de paquete en su sistema de suspensión.

Otros repuestos que también se cambian cada cierto kilometraje son las bandas, de las cuales la banda de distribución se cambia obligatoriamente cada 100000 kilómetros, mientras que las demás bandas por lo general cada año (alternador, aire acondicionado)

Otro factor importante de ingresos para los almacenes de repuestos es el sistema de dirección, esto comprende terminales de dirección, articulaciones, barras laterales y centrales de dirección, puntas de eje, tricetas. Un camión solo contiene terminales y barras laterales. También comprenden las rotulas (en autos rotulas y en camiones pines y bocines del frontal). En cierto modo este es el producto vaca porque por lo general se cambia todo el sistema.

También se expenderán productos que aunque tienen menos flujo generan un muy buen margen de utilidad por la misma ley de oferta y demanda. Productos como bases de motor, carburadores, cilindro maestro de freno, cilindro maestro de embrague, cilindro auxiliar de embrague, cilindros de rueda, empaques de escape, de múltiple, de tapa válvulas, de cabezote.

Los rulimanes aunque son muy exigidos en su función por la calidad de los mismos se cambian por lo general cada dos años. (Villa, 2014).

Los servicios que ofrecerá la comercializadora son la opción de instalación de las autopartes y el envío de mercadería dentro y fuera de la ciudad, aunque los estudios preliminares determinaron que esos son los servicios que mayor requerimiento tuvieron se tienen que ejecutar y ver el comportamiento real de esta implementación de servicios.

Tabla 17. Matriz Boston Consulting Group.

Estrella	<ul style="list-style-type: none"> • Pastillas de Freno. • Luces de Xenón. • Luces led.
Vaca	<ul style="list-style-type: none"> • Aceite. • Rotulas. • Terminales de Dirección. • Bandas. • Amortiguadores. • Rulimanes. • Cilindros de rueda. • Cilindro maestro.
Interrogante	<ul style="list-style-type: none"> • Servicio de Instalación de Autopartes. • Envío dentro y Fuera de la Ciudad.
Perro	<ul style="list-style-type: none"> • Fajas de filtros. • Faja de Rines. • Calibrador de Válvulas. • Mecanismo Eleva vidrios.

Fuente: Elaboración Propia.

De acuerdo a las investigaciones se pudo llegar a determinar cuáles eran los productos con mayor demanda en el mercado, pero en el particular de este negocio se debe también conocer no solamente la frecuencia en la que se cambian los repuestos sino también conocer cuáles son las piezas que se cambian, existen casos de importadores que compran productos los cuales se cambian rara vez y debido a causas extrañas como por ejemplo la pérdida de piezas al momento del cambio, es decir se debe conocer la naturaleza de cada una de las autopartes para conocer con qué frecuencia son reemplazadas o si realmente van a ser reemplazadas algún día (Villa, 2014).

Al momento de importar se debe tener en cuenta cuales son los modelos potenciales en la ciudad para lo que se llevó a cabo una segmentación por modelo y año.



Gráfico 21. Distribución por Marca de Vehículos Matriculados en El Triunfo.

Fuente: (Agencia Nacional de Tránsito del Ecuador, 2014)

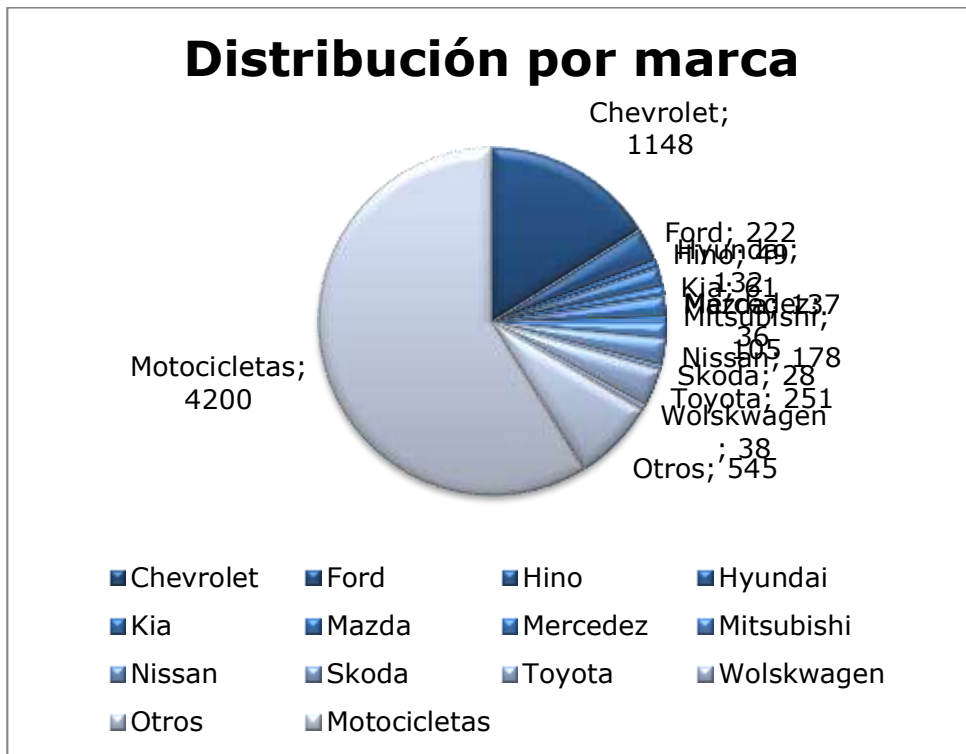

Gráfico 22. Distribución por Año de Vehículos Matriculados en El Triunfo.

Fuente: (Agencia Nacional de Tránsito del Ecuador, 2014)

Matriz Boston Consulting Group de la empresa

La propuesta de la nueva comercializadora de autopartes en el cantón El Triunfo está considerada dentro del cuadrante “interrogante” de la matriz Boston Consulting Group, debido a que es un nuevo competidor en el mercado con una oferta distinta a la existente en el mercado.

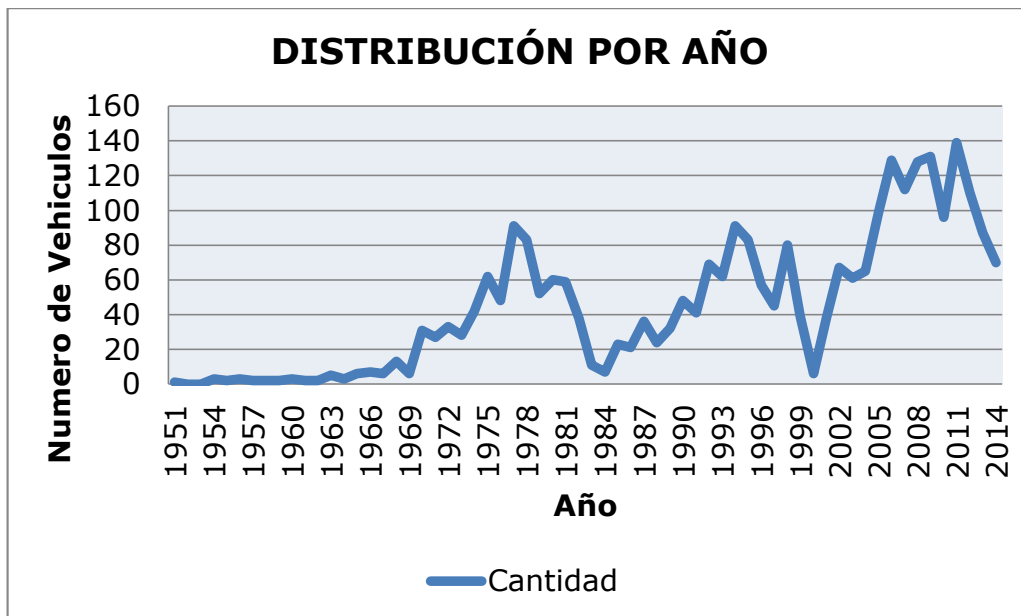
3.5. Matriz Ansoff

Los objetivos a mediano plazo de la comercializadora son la expansión a lugares aledaños a la ciudad de El Triunfo y entre los lugares que se manejan esta Bucay y Naranjal, lugares con un gran movimiento turístico y agrícola, además de no contar con almacenes que ofrezcan gran variedad de autopartes.

En el lapso de cuatro años la comercializadora tiene planeado abrir una sucursal en Bucay, aunque se tendrá que analizar al término del tercero la factibilidad para ese año.

La estrategia es ingresar con el mismo tipo de negocio pero adaptando la demanda específica de autopartes de Bucay en cuanto a las marcas y modelos que se manejen en dicha ciudad. Los objetivos trazados por la empresa están detallados en las estrategias, en este caso **La Penetración de mercados** es lo más idóneo ya que la empresa cuenta con un plan operativo en el campo de distribución aprovechando compras por volumen, posee el conocimiento técnico de las autopartes. Con esto además se logrará posicionar la marca en el sector, (Bucay y Naranjal son cantones cercanos a El Triunfo).

3.6. La Empresa

La propuesta del proyecto, como se lo ha venido mencionando, es la creación de una comercializadora internacional de autopartes para el año 2015.

La Empresa va a estar localizada en el cantón El Triunfo, debido a que es notoria la falta de un establecimiento con un amplio stock de autopartes que satisfaga con precisión las necesidades del cliente. El horario de trabajo será de LUNES a VIERNES de 8H00 a 17H00 y los SÁBADOS de 8H00 a 16H00; esta carga horaria fue impuesta con el objetivo de brindar un servicio eficiente y acorde a los horarios laborables de choferes y talleres mecánicos.

El nombre de la empresa será FRENOCAR, debido a que guarda relación con una de las ramas de repuestos de vehículos que van ser vendidos en la comercializadora.

Existe una amplia variedad de productos que se ofrecerán; dentro de las clasificaciones generales de los productos a expendirse en la comercializadora están los filtros, lubricantes y aditivos, suspensión, dirección, frenos y embrague, sistema eléctrico, motor y transmisión, rulimanes, misceláneos,

3.6.1. Misión

Somos una comercializadora de autopartes en el cantón El Triunfo comprometida con la satisfacción del cliente al brindar un servicio de calidad y una gran variedad de productos a buen precio, que a su vez se encuentra implicada en el desarrollo social mediante la generación de empleo y bienestar colectivo al suplir necesidades insatisfechas, buscando réditos financieros sostenibles a través la fidelización de los clientes.

3.6.2. Visión

Ser el líder en comercialización de autopartes en el cantón El Triunfo y sectores aledaños para el año 2018, con altos volúmenes de importación y venta de productos que cubran la demanda del mercado inicial y el de las sucursales existentes, siendo a su vez una marca posicionada como confiable, comprometida y responsable con el ambiente en donde desarrolla

sus actividades, logrando la diversificación e integración vertical a través de la prestación directa de servicios técnicos de mecánica automotriz.

3.6.3. Objetivos, Estrategias y Tácticas

Tabla 18. Matriz de Implementación Estratégica Frenocar.

N°	Objetivos	Estrategias	Tácticas
1	Lograr una mayor participación de mercado cubriendo el 51% de la demanda para el 2018.	<ul style="list-style-type: none"> • Aumentar la fidelización de los clientes • Incrementar el posicionamiento de la marca. • Realizar proyecciones de demanda de productos mediante el estudio de mercado en marcha. • Brindar un servicio al cliente de excelencia. 	<ul style="list-style-type: none"> • Crear campañas de promoción de ventas. • Establecer un sistema de cliente frecuente. • Patrocinar eventos pequeños dentro del cantón. • Establecer alianzas estratégicas con talleres mecánicos de El Triunfo. • Incrementar los niveles de importación y compra nacional de productos de acuerdo a las proyecciones de demanda. • Realizar controles post-venta. • Establecer sistemas de devolución de mercaderías.
2	Diversificar los servicios prestados.	<ul style="list-style-type: none"> • Realizar entregas a domicilio dentro del cantón El Triunfo. • Prestar servicios de mecánica automotriz completa para el año 2017. 	<ul style="list-style-type: none"> • Adquirir para el 2017 más capacidad física para los servicios de mecánica automotriz. • Contratar oficiales de mecánica para la prestación del servicio automotriz.
3	Expandir la marca en los sectores aledaños a El Triunfo para el 2018.	<ul style="list-style-type: none"> • Abrir un nuevo local en Bucay. • Abrir un nuevo local en Naranjal. 	<ul style="list-style-type: none"> • Establecer alianzas estratégicas con talleres mecánicos de Bucay y naranjal • Realizar entregas a domicilio a sectores aledaños (Bucay y Naranjal).
4	Mantener altos niveles de satisfacción del personal.	<ul style="list-style-type: none"> • Brindar motivación a los empleados 	<ul style="list-style-type: none"> • Realizar integraciones anuales. • Entrega de Bonos dependiendo del desempeño. • Establecer reuniones semanales de retroalimentación al desempeño.

Fuente: Elaboración Propia.

3.6.4. Valores Corporativos

- **Puntualidad:**

En los tiempos de llegada y salida del personal y en las fechas de pago a los empleados y proveedores.

- **Calidad:**

La calidad se reflejará principalmente en el servicio brindado al cliente, el soporte y asistencia técnica en cuanto a los repuestos que deben de comprar, cada miembro de la organización debe de estar comprometido para brindar un servicio de calidad sostenible.

- **Comunicación:**

Implica el establecimiento de flujos corridos de información entre las diferentes áreas de Frenocar, para que existan procesos más eficientes y efectivos.

- **Responsabilidad:**

Implica ser responsable con el servicio brindado hacia los clientes, además de la responsabilidad social con el ambiente donde se realizará la actividad y el compromiso con el desarrollo de la sociedad.

- **Trabajo en equipo:**

El trabajo en equipo en Frenocar será crucial debido a que se necesita un desempeño sistemático para lograr concordancia entre los niveles de ventas, compras, pagos entre otros.

3.6.5. Diseño Organizacional.



Gráfico 23. Diseño Organizacional.

Fuente: Elaboración Propia.

3.6.6. Funciones del Personal.

El diseño organizacional de Frenocar va a estar compuesto por departamentos, cada uno de los miembros de la organización va a desempeñar las siguientes tareas:

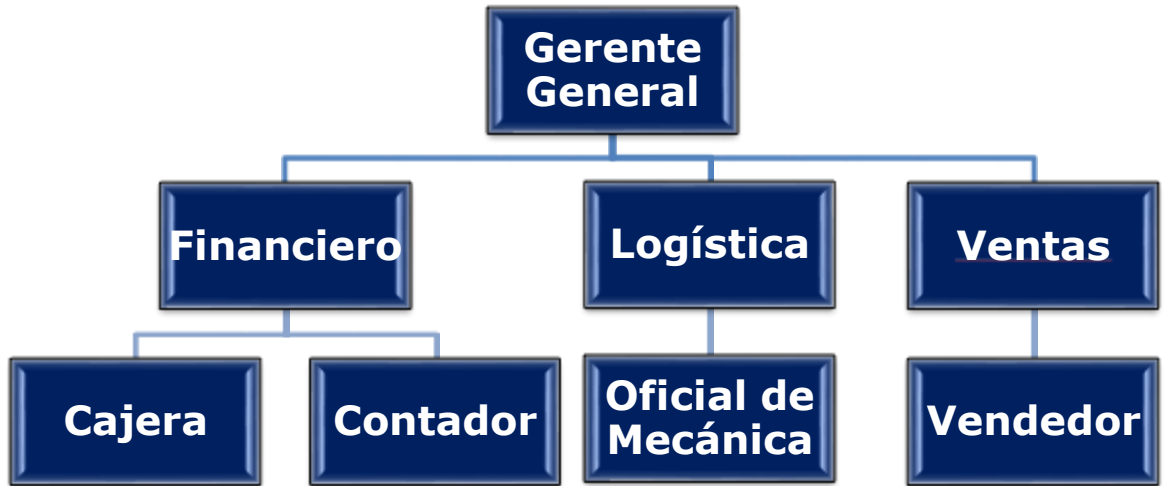
Tabla 19. Funciones de Personal.

CARGO	FUNCIÓN
Gerente General	<ul style="list-style-type: none"> Realizar controles y evaluaciones semanales de ventas y personal. Mantener al personal motivado. Realizar las gestiones de pago al personal. Autorización de salidas de efectivo. Manejo de proveedores y clientes grandes. Establecer políticas de procesos.
Cajera	<ul style="list-style-type: none"> El cajero(a) será responsable de cuadrar caja todos los días. Se admitirán máximo 3 errores al mes por descuadre de caja, caso contrario se reemplazará al empleado. Los faltantes en caja serán asumidos por el/la cajero(a). El cajero(a) será el responsable de emitir facturas y retenciones. El cajero(a) será el encargado de mantener los suministros de oficina. El cajero(a) será el encargado de mantener en orden toda la documentación para el contador(a).
Contador	<ul style="list-style-type: none"> El contador será contratado bajo la modalidad de servicios prestados. Se reportará una vez al mes para realizar las respectivas declaraciones tributarias mensuales. Se encargará de la elaboración de estados financieros. Tendrá una relación directa con el/la cajera para que le traspase de documentos como facturas y retenciones.
Vendedor	<ul style="list-style-type: none"> Limpieza del local, alternado con el oficial. Atender de la manera más agradable posible al cliente. Usar la camiseta y gorra de FRENOCAR Cada vendedor es responsable de las herramientas que se les entregue Cada vendedor recibirá: Flexómetro, calibrador, playo, destornilladores plano y de estrella. En caso de pérdida de uno de los implementos entregados se descontará al vendedor el valor del mismo. Llenar las perchas exteriores todos los días.

	<ul style="list-style-type: none"> • Mantener ordenada las perchas. • Promocionar al cliente los productos en oferta. • Limpiar la vitrina central todos los días.
<p>Oficial de Mecánica</p>	<ul style="list-style-type: none"> • Limpieza del local, alternado con el vendedor. • Cambio de aceite y partes menores como bombillos, baterías, soques, fusibles, liquido de freno, aceite en la dirección hidráulica. • Realización de entregas a domicilio dentro de la ciudad y entrega de envíos en las cooperativas para clientes que se encuentren fuera del cantón. • Mantener limpia la zona de cambio de aceite. • No dejar caer aceite sobre el piso, para eso se cuenta con el material adecuado para evitar derrames sobre el piso. • Responsable de las herramientas que se le entreguen. • En caso de pérdida de alguna herramienta se procederá a descontar el valor del mismo. • Limpiar las herramientas y equipos de trabajo al momento de terminar la jornada diaria. • Desempeñará el cargo de bodeguero, este trabajo es exclusivamente para hombres debido a que se manipularan objetos pesados. • Estará cargo de la salida y entrada de mercancías de FRENOCAR. • Mantener las mercancías en orden y en perfecto estado. • Mantener limpia la bodega. • Etiquetar las mercancías con el código interno de FRENOCAR. • Chequear que las mercancías no tengan defectos al momento de ingresar y salir. • Probar las piezas eléctricas antes de venderlas. • El inventario físico debe cuadrar con el inventario electrónico. • En el caso de pérdida de mercancías, el responsable económico es el gerente. • En productos con garantía llenar la respectiva hoja de garantía.

Fuente: Elaboración Propia.

3.6.7. Matriz FODA

Tabla 20. Análisis FODA.

FACTORES INTERNOS	
FORTALEZAS	<ul style="list-style-type: none"> • Disponibilidad de amplio stock. • Entregas a domicilio. • Servicio adicional de cambios de aceite y partes menores. • Productos seleccionados importados directamente lo que provocará una reducción de precios de los mismos.
DEBILIDADES	<ul style="list-style-type: none"> • Falta de personal preparado en conocimiento técnico de repuestos y sistemas de inventario. • Entidad nueva en el mercado a la expectativa de la aceptación.
FACTORES EXTERNOS	
OPORTUNIDADES	<ul style="list-style-type: none"> • El Mercado meta potencial presenta inconformidad por falta de stock dentro del cantón. • Localización geográfica privilegiada, El Triunfo es punto de conexión interprovincial. • Gran desarrollo comercial y agrícola de la zona. • Fácil acceso al mercado. • Fomento de apoyos financieros a las pequeñas y medianas empresas por parte de entidades bancarias.
AMENAZAS	<ul style="list-style-type: none"> • Mercado relativamente pequeño. • No existen barreras de entrada al mercado. • Posible entrada de nuevos competidores grandes. • Regulaciones gubernamentales referentes a importaciones, específicamente el mercado de autopartes.

Fuente: Elaboración Propia.

3.6.8. Políticas Generales de la Empresa

Además de los cumplimiento que exige la legislación laboral en el país, las principales políticas de la empresa son relacionadas con el cumplimiento de las obligaciones, servicio al cliente, procesos operativos y administrativos desde la perspectiva de FRENOCAR para con su servicio.

Obligaciones generales de los trabajadores

- Todos los colaboradores deben presentarse a las 8:00 en las instalaciones de FRENOCAR.
- Los horarios comprenden de lunes a viernes de 8:00 a 17:00 y sábados de 8:00am a 16:00pm.
- Los días sábados laborarán: 1 Oficial, 1 Cajero(a) y el gerente.
- El Gerente colaborará en ventas durante las mañanas, que son las horas de mayor movimiento, de lunes a viernes.
- La limpieza será tarea del vendedor y el oficial, los cuales deberán ser turnados cada semana.
- La limpieza comprende los exteriores del local, interiores del local, así como los baños.
- La limpieza de las vitrinas interiores y perchas se llevará a cabo una vez por semana, los días martes.
- La limpieza diaria no debe tomar más de media hora a excepción de la limpieza del martes que será de una hora.

Prohibiciones

- Se prohíbe el uso de teléfonos celulares en horas de trabajo.
- Música a alto volumen.
- Lenguaje inadecuado.
- Llegar tarde al trabajo.
- Llegar en estado etílico.

Sanciones generales

- Se permiten máximo 5 atrasos al año, en caso de exceder los 5 atrasos se aislará de la empresa al trabajador que incurrió en dichas faltas de manera definitiva.

Políticas de compra

- El encargado de realizar las compras es el gerente, quien deberá analizar el flujo de mercaderías que tenga cada producto, en ciertos casos debe mantenerse un bajo número de unidades debido a la salida del producto y en otros casos se debe provisionar la mercadería de manera mensual para los productos nacionales, y semestral para los productos a importar.
- El control de inventarios es responsabilidad del gerente, quien deberá controlar las existencias físicas como electrónicas.
- Aquellos productos que por su naturaleza se venden pocas unidades serán pedidos una vez que se vendan las unidades en stock.
- Los productos que tengan salida como máximo una vez cada dos años se venderán solamente bajo pedido.
- El presupuesto de compras será determinado por los inversores de FRENOCAR.

Políticas de Venta

- FRENOCAR venderá única y exclusivamente al contado o con cheque.
- Las opciones de venta son:
 - Ventas en el local.
 - Ventas telefónicas.
 - Entregas a domicilio en la ciudad de El Triunfo.
 - Envíos a lugares aledaños.

3.6.9. Sistema de Control de Inventario



Ilustración 12. Sistema de Inventarios.

Fuente: Geovanny Pinduizaca.

El programa a usar en FRENOCAR fue desarrollado por Geovanny Pinduizaca llamado SII en el cual se pueden realizar las principales tareas necesarias en una empresa comercial. El valor de dicho programa es de \$2,000, este valor incluye asesoría y mantenimiento por 3 años. A continuación las características del programa.

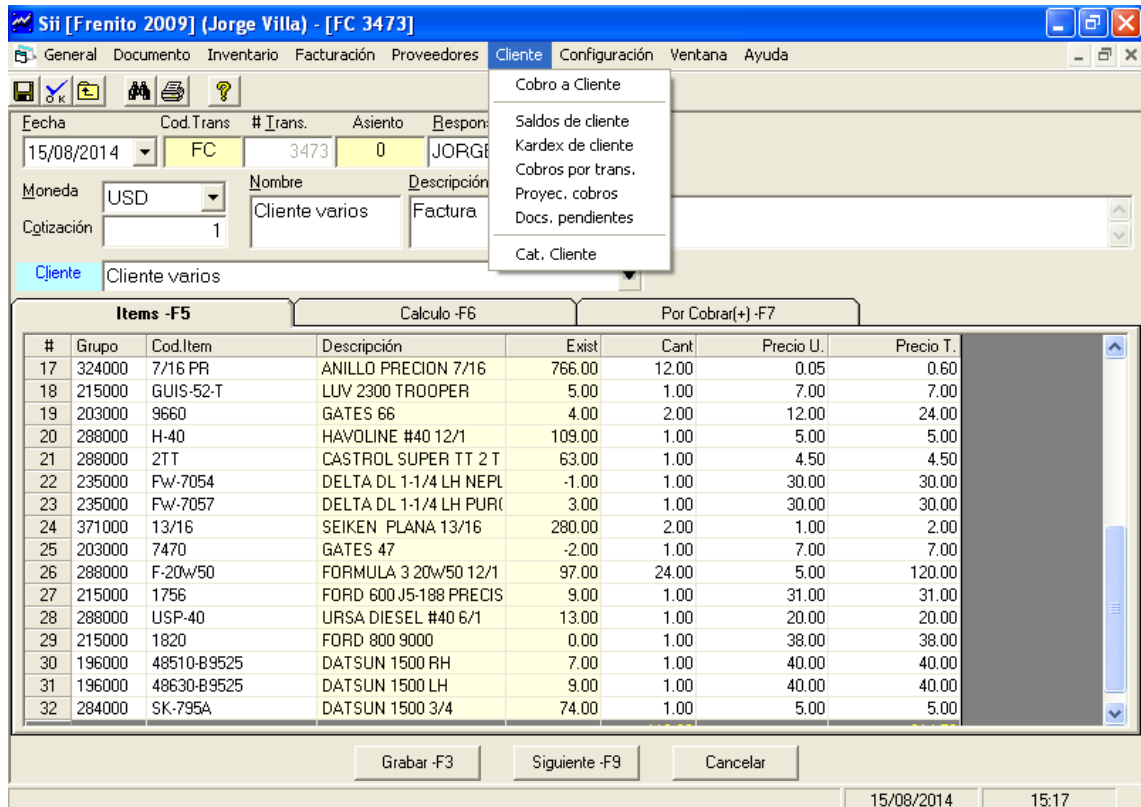

Ilustración 13. Sistema de Inventarios.

Fuente: Geovanny Pinduizaca.

Detalla los productos en venta, cantidad, precio, fecha, quien vendió el producto, nombre del cliente y además imprime la factura.



Ilustración 14. Sistema de Inventarios.

Fuente: Geovanny Pinduizaca.

Ofrece control de inventario, se realizan las entradas de mercadería, ajustes en cuanto a la descripción, valores, genera órdenes de compra, de acuerdo al flujo de mercaderías, visualiza el movimiento mensual, semanal, por código, por grupo de repuestos, por proveedor.

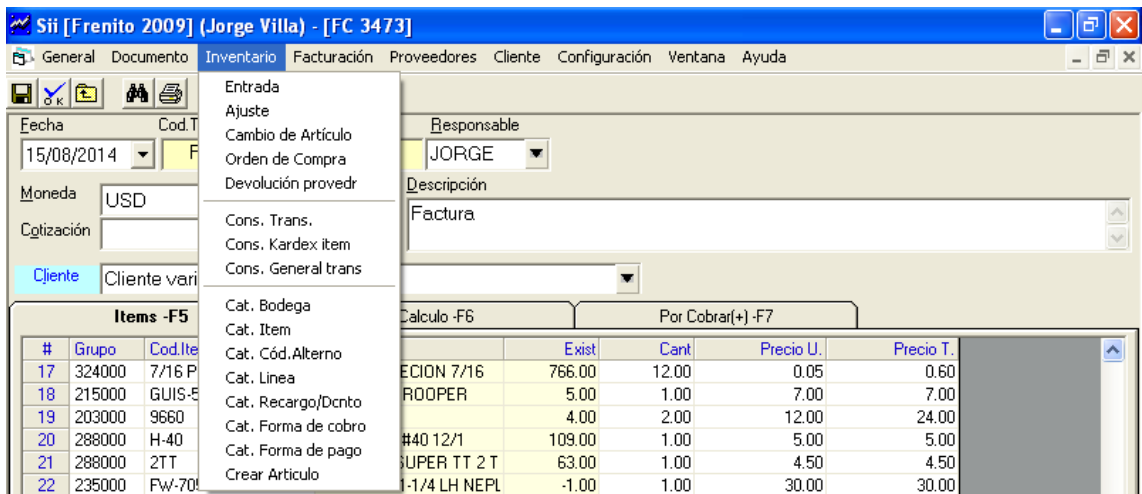

Ilustración 15. Sistema de Inventarios.

Fuente: Geovanny Pinduizaca.

Crea control de proveedores, estableciendo un directorio en el cual se almacenan los productos que han vendido.

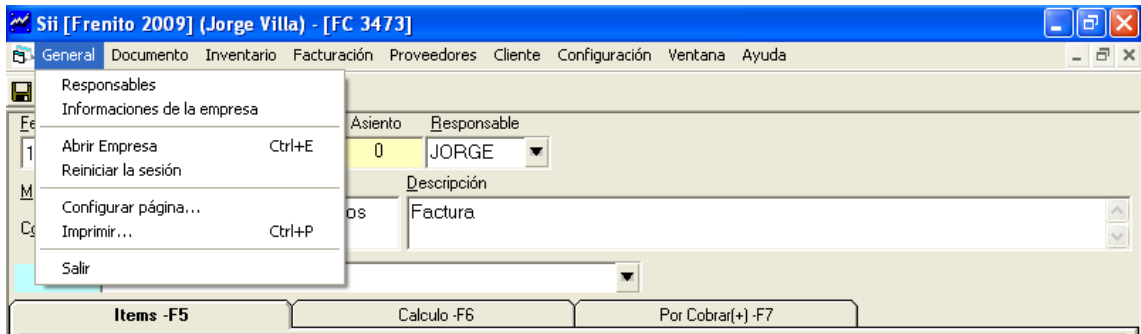

Ilustración 16. Sistema de Inventarios.

Fuente: Geovanny Pinduizaca.

Ofrece la posibilidad de crear devoluciones de venta, ofertar productos, facturación. En facturación crea una base de datos de los clientes que han comprado, los datos contienen: RUC, dirección, teléfono, correo electrónico.

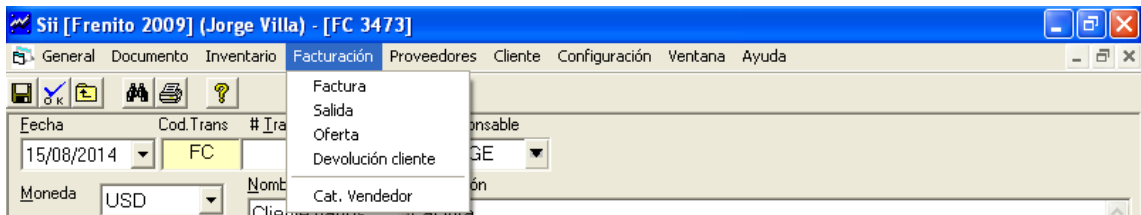

Ilustración 17. Sistema de Inventarios.

Fuente: Geovanny Pinduizaca.

Control de cuentas por cobrar, saldos a cobrar, movimiento de compras por cliente, establece las fechas de cobro en las que se ha pactado el pago. Aunque cuenta con esta opción en software FRENOCAR venderá solamente al contado.

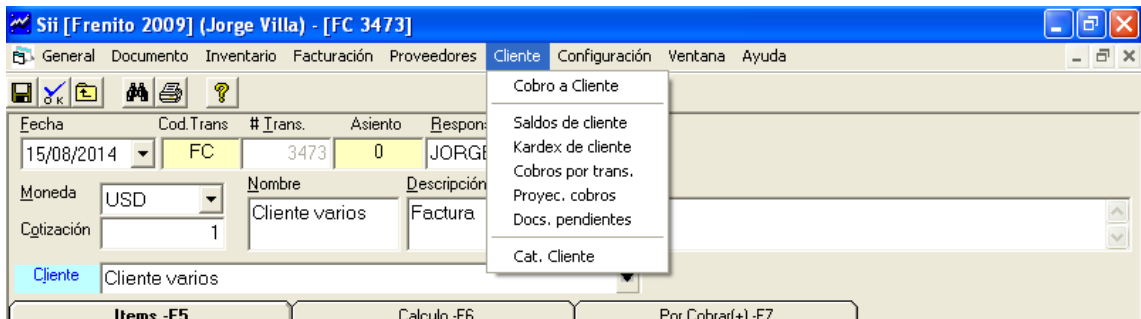

Ilustración 18. Sistema de Inventarios.

Fuente: Geovanny Pinduizaca.

3.7. Requerimientos de Propiedad, Planta y Equipo.

3.7.1. Muebles de Oficina

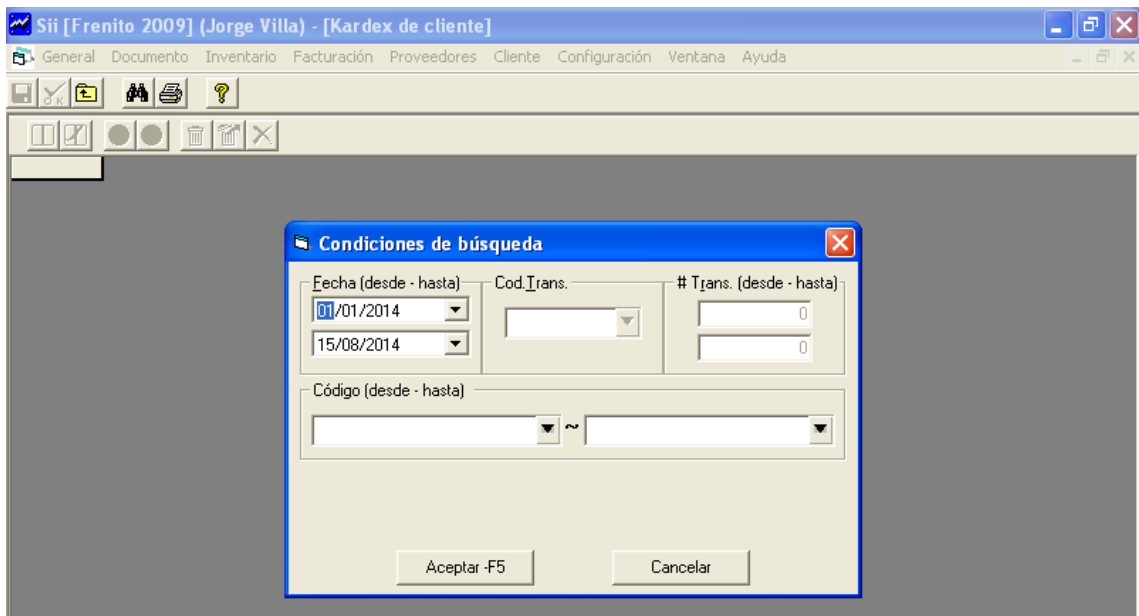
Tabla 21. Requerimientos de Muebles de Oficina.

Muebles de oficina	
Cantidad	Descripción
3	Escritorios
1	Archivadores
20	Perchas
4	Vitrinas
3	Góndolas
40	Compartidores Plásticos
1	Mostrador de Baterías
1	Mostrador de Herramientas
1	Mostrador de Guías
2	Mostradores de Resortes
1	Dispensador de Agua
1	Cafetera
6	Sillas de oficina

Fuente: Elaboración propia.

3.7.2. Equipos de Oficina

Tabla 22. Requerimientos de Equipos de Oficina.

Equipos de Oficina	
Cantidad	Descripción
3	Grapadoras
3	Perforadoras
5	Calculadoras
1	Caja Registradora
3	Teléfonos Inalámbricos
-	Suministros de Oficina

Fuente: Elaboración propia.

3.7.3. Equipos de Cómputo

Tabla 23. Requerimientos de Equipos de Cómputo.

Equipos de Cómputo	
Cantidad	Descripción
5	Computadoras
3	Pares de Parlantes

Fuente: Elaboración propia.

3.7.4. Herramientas de Trabajo

Tabla 24. Requerimientos de Herramientas de Trabajo.

Herramientas de Trabajo	
Cantidad	Descripción
4	Bandejas Metálicas
1	Juego de llaves
1	Juego de Dados 1/2
1	Juego de Dados 3/4
2	Palancas de Fuerza 3/4
2	Rache ½
3	Playos
3	Playos de Presión
2	Destornilladores Planos
2	Destornilladores de Estrella
4	Flexómetros
4	Calibradores
2	Tijeras Industriales
4	Alicates
4	Bombas Mecánicas de Aceite
2	Gatas tipo Lagarto

Fuente: Elaboración propia.

3.7.5. Vehículos

Tabla 25. Requerimientos de Vehículos.

Vehículos	
Cantidad	Descripción
1	Motocicleta

Fuente: Elaboración propia.

CAPÍTULO 4: PLAN DE MARKETING

4.1. Introducción.

Con la ayuda de las herramientas de análisis estratégico mencionadas en el capítulo anterior, se determinará el macro y microsegmento de mercado, además de las estrategias de Producto, precio, plaza y promoción que servirán para efectivizar y lograr un mejor posicionamiento y fidelización de los consumidores con la empresa.

4.2. Objetivos del plan de Marketing.

4.2.1. Objetivo General.

Determinar estrategias efectivas de comercialización para lograr posicionamiento y fidelización de una comercializadora de autopartes en el cantón El Triunfo.

4.2.2. Objetivos Específicos.

- Determinar el macrosegmento de mercado de la empresa.
- Determinar del microsegmento de mercado de la empresa.
- Elaborar de estrategias de promoción para la comercializadora de autopartes.
- Elaborar de estrategias de precio para la comercializadora de autopartes.
- Elaborar de estrategias de distribución para la comercializadora de autopartes.

4.3. Macrosegmentación de consumidores objetivos.

La macrosegmentación comprende todos los segmentos con los que se va a trabajar, los cuales pueden ser tomados a partir de muchos puntos de vista como por ejemplo, el tipo de vehículo, la marca de vehículo, el modelo del vehículo, los que buscan calidad, los que buscan un precio accesible entre otras variables que tengan en común determinado grupo de personas, dicho grupo comparte similares características que buscan ser satisfechas por

parte del ofertante, y es importante determinar esas necesidades en común para llegar de una mejor manera al consumidor objetivo. (Abt Associates, 2009)

En resumidas palabras la macrosegmentación comprende un amplio criterio de necesidades que pueden ser agrupadas en grupos más detallados. Entonces la macrosegmentación queda de la siguiente manera:

Actividad: Venta de autopartes.

4.3.1. Matriz de la Macrosegmentación.

La matriz de la macrosegmentación obedece a las siguientes preguntas:

Tabla 26. Matriz de la Macrosegmentación.

¿Qué necesidades satisface?	La obtención de autopartes.
	La necesidad de mantener rodando el vehículo.
	La necesidad de movilizarse.
	Seguridad al momento de conducir un vehículo.
	La obtención local de las autopartes sin tener que salir del cantón.
¿Cómo satisface las necesidades?	Ventas en el local comercial.
	Envíos fuera de la ciudad.
	Entrega a domicilio dentro de la ciudad.
¿A quién satisface las necesidades?	Personas que necesiten reparar o darle mantenimiento a sus vehículos.
¿Dónde satisface las necesidades?	El Triunfo, Guayas, Ecuador.

Fuente: Elaboración propia.



Ilustración 19. Matriz de Macrosegmentación.

Fuente: Elaboración Propia.

4.4. Microsegmentación de consumidores objetivos.

El campo de trabajo de FRENOCAR será la ciudad de El Triunfo, lugar que cuenta con algunos almacenes automotrices que no satisfacen en totalidad debido a la gran segmentación por marca de vehículo, situación que es algo errónea ya que satisface a un grupo de personas pero que deja fuera a los clientes que posean una marca o modelo diferente a los ofrecidos en determinado almacén.

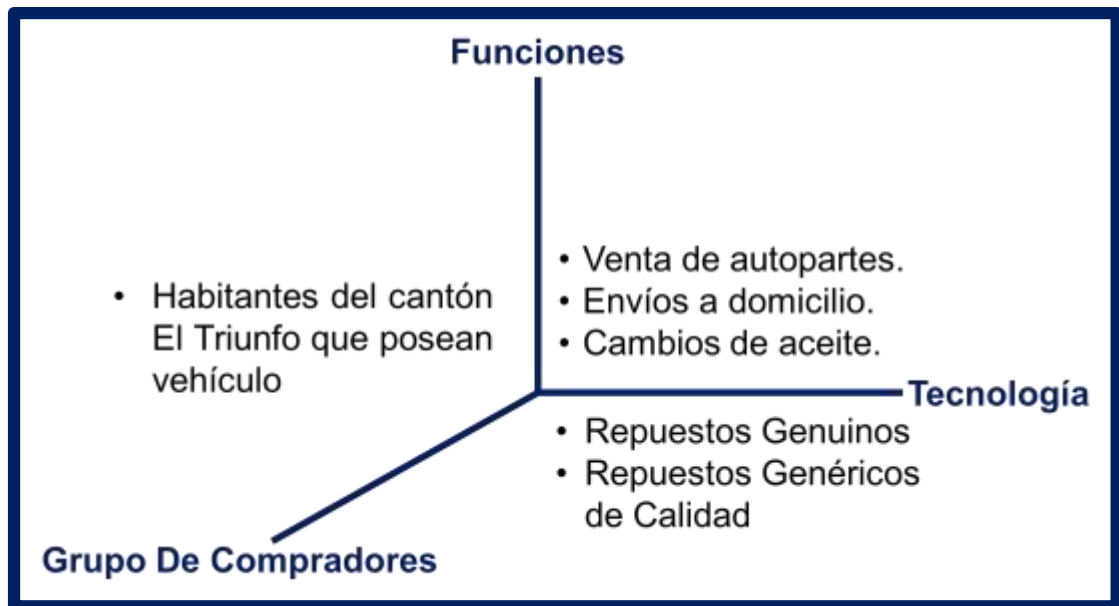
La idea de FRENOCAR es satisfacer a todas las personas que necesiten dar mantenimiento a su vehículo en la ciudad de El Triunfo. La edad de los clientes es usualmente mayores de 18 años quienes poseen un vehículo, mayoritariamente hombres de estrato medio. Dentro de la características psicográficas, personas de clase trabajadora de status medio (incluyendo todos sus rangos: media alta, media promedio y media baja). De acuerdo a las conductas de compra, son consumidores con un nivel de conocimiento elemental sobre repuestos y mecánica, con poca lealtad hacia la marca,

poseen notables preferencias por productos en base a la procedencia y disponibilidad de stock.

Por lo tanto, la microsegmentación queda de siguiente manera:

Tabla 27. Microsegmentación de Mercado.

Edad	Mayores de 18 años
Genero	Hombres
Nivel Socioeconómico	Clase Media Baja Clase Media Clase Media Alta
Segmentación Geográfica	El Triunfo
Segmentación Conductual	Nivel de conocimiento elemental sobre repuestos y mecánica, con poca lealtad hacia la marca, poseen notables preferencias por productos en base a la procedencia y disponibilidad de stock.
Segmentación Psicográfica	Clase Trabajadora de nivel de ingresos medio

Fuente: Elaboración propia.

“Hombres mayores de 18 años de nivel socioeconómico medio, con niveles elementales de conocimientos de autopartes, con la necesidad de dar mantenimiento a sus vehículos en la ciudad de El Triunfo”

4.5. Marketing Mix.

4.5.1. Producto.

Debido a la naturaleza comercial que caracteriza a la empresa, esta será el producto que se ofrecerá a los clientes potenciales, ya que el stock que se ofrece son productos finales a los cuáles no se les puede adicionar valor agregado; este último será incluido a través del servicio al cliente y los servicios complementarios que generarán una competitividad sostenible.

Se presentará como una comercializadora caracterizada por el compromiso de brindar un servicio de calidad mediante una excelente atención y con un amplio stock de productos disponibles para los clientes potenciales.

Dentro de los servicios que se ofrecerán están:

- Ventas en el local.
- Ventas telefónicas.
- Entregas a domicilio en la ciudad de El Triunfo.
- Envíos a lugares aledaños.
- Cambio de aceite y partes menores como bombillos, baterías, soques, fusibles, liquido de freno, aceite en la dirección hidráulica.

4.5.1.1. Logo.



Ilustración 20. Logo de Frenocar.

Fuente: Elaboración Propia.

El logo de la empresa FRENOCAR, está compuesto por tres colores primordialmente. El azul representa la seriedad de las actividades y servicio que se brindará, el rojo representa la agilidad y eficiencia características de la empresa; finalmente el blanco que forma una bandera de carreras de vehículos hace referencia a al sector automotriz al que la empresa se dirige.

4.5.1.2. Slogan.

“En Autopartes, Tu Solución al Instante”

Se sostiene que al momento de elegir FRENOCAR como opción inicial para la compra de repuestos automotrices, se obtiene un servicio seguro, en el aspecto de que siempre se encontrarán los productos requeridos, sin tener que esperar varios días por falta de stock o realizar viajes a ciudades principales para obtener lo necesitado.

4.5.1.3. Líneas Generales de Productos a vender.

Los productos a venderse están detallados en un amplio y extenso listado en el Anexo 4.

Tabla 28. Productos Frenocar

Lubricantes y Aditivos	
Aceite de motor	Líquido de Freno
Aceite de caja de cambios	Aditivos de gasolina
Aceite de transmisión	Grasa
Aditivos de aceite	Refrigerante

Fuente: Elaboración propia.

Tabla 29. Productos: Suspensión.

Filtros	
Filtros de aceite	Filtros de combustible
Filtros de aire	

Fuente: Elaboración Propia.

Tabla 30. Productos: Suspensión.

Suspensión	
Amortiguadores	Amortiguadores
Bocines	Cauchos

Fuente: Elaboración Propia.

Tabla 31. Productos: Dirección – Frenos y Embragues.

Dirección	
Terminales	Tricetas
Pines y Bocines	Barra central
Articulaciones	Barra lateral
Puntas de eje	Estabilizadores
	Amortiguador de Dirección
Frenos y Embrague	
Zapatas	Hidrovac
Pastillas de freno	Cilindros de Embrague
Cauchos	Cilindro Auxiliar de Embrague
Kit de la Mordaza	Pulmones de aire
Resortes	Reguladores de zapatas
Clavos de Zapata	Disco de embrague
Pistones de la mordaza	Kit del Cilindro Maestro
Cilindro de Freno	Kit del cilindro de embrague
Cilindro de Rueda	Kit del cilindro auxiliar
Tambores de freno	Discos de freno
Válvulas de Aire	

Fuente: Elaboración Propia.

Tabla 32. Productos: Rulimanes.

Sistema Eléctrico	
Bombillos	Batería
Luces	Electro ventilador
Cable	Motor de Plumas
Flash	Platino y Condensos
Bornes de Batería	Resistencia
Soques	Luces de Guía
Terminales para cable	Neblineros
Bujía	Halógenos
Fusibles	Triángulos
Automático	Trompo de retro
Motor de arranque	Trompo de aceite
Alternador	Trompo de Temperatura
Modulo	Trompo de aire
Bendix	Medidor de carga
Bobina	Medidor de aceite
Resistencia de arranque	Medidor de combustible
Carbones	Switch de arranque
Distribuidor	Switch de luz
Relay	Cables de Bujía

Fuente: Elaboración Propia.

Tabla 33. Productos: Rulimanes.

Rulimanes
Ruliman de rueda
Ruliman de embrague
Ruliman de canastilla
Ruliman del templador

Fuente: Elaboración Propia.

Tabla 34. Productos del Motor y Transmisión.

Motor y Transmisión	
Pistones	Empaque del Carter
Válvulas	Piñones de la caja
Balancines	Vibradores
Rines	Cadenillas de motor
Chapa de Biela	Bomba de Aceite
Cauchos de Válvula	Bomba de agua
Empaque de cabezote	Bomba de Gasolina
Empaque de Tapa válvulas	Crucetas
Empaque de múltiple	Matrimonio del cardan
Empaque de admisión	Retenedores
	Sincronizadores

Fuente: Elaboración Propia.

Tabla 35. Productos Misceláneos.

Misceláneos			
Pernos	Permatex	Manubrios	Calibrador de Válvulas
Manguera	Ejes de rueda	Binchas sujetadoras	Espejos
Silicón	Chucetas	Sellablock	Graseros
Gasket	Perno de Rueda	Tapones de Block	Radiador
Faja de Rines	Llave de rueda	Tapones del Carter	Cauchos de punta de eje
Faja de Filtros	Llaves	Boyas de Combustible	Caucho de la Triceta
Seguros de rueda	Palancas	Carburadores	Mecanismo eleva vidrio
Ventilador	Playos	Acero Liquido	Engrasadoras
Cable de Embrague	Dados	Antioxidante	Lainas
Cable de Acelerador	Extensiones	Refrigerante	Crucetas
Cable de Velocímetro	Desarmadores	Bandas	Plumas
Cable de freno de Mano	Faja de rines		

Fuente: Elaboración Propia.

4.5.2. Precio.

Debido a la escasa promoción de autopartes en la ciudad los precios se mantienen elevados. La estrategia de precios de la empresa es la de ofrecer productos a un precio competitivo que permita enganchar a los consumidores sumándole a esto un buen servicio y amplio stock. Según observaciones directas al mercado, los precios son similares en todos los locales, con una diferencia media de \$3 a \$8 por lo que se planifica ofertar los productos un 5% por debajo de los demás competidores. Si bien las autopartes no son un producto único en la ciudad se han establecido precios como si existiese un solo almacén.

La ventaja competitiva con la que cuenta FRENOCAR es la de importar sus productos directamente del productor por lo que es posible mantener buenos márgenes de utilidad aun ofreciendo los mismos productos un 5% más económico además se planea compensar ese porcentaje por el volumen de ventas. La competencia compra sus productos a distribuidores de Guayaquil como Promesa, Jaroma, L Henriquez, Hivimar, Cojapan, Kimsa entre otros.

Para ciertos productos se aplicará una estrategia de oferta, en porcentajes establecidos por la gerencia de acuerdo a las expectativas económicas de FRENOCAR.

Se creará una estrategia de afiliación de clientes, emitiendo una tarjeta con la que gozaran de beneficios como descuentos en compras, descuentos en servicios y además un sistema de puntos canjeables en productos y premios, con esto se busca fidelizar al cliente y que sea un incentivo para preferir FRENOCAR frente a la competencia.

La estrategia visual de los 99 centavos también se usará en la aplicación de precios, esta estrategia de fijación tiene gran atracción visual al momento de la compra. FRENOCAR usará todas las estrategias viables y disponibles para posicionar y consolidar la empresa en el sector.

En el lanzamiento de la empresa, proyectado para el 2015 se iniciará con precios de introducción y promociones para atraer al público. Esta estrategia se mantendrá por un mes.

En el mes de lanzamiento se planea ofrecer el cambio de aceite gratis, además de vender al precio de afiliado a todos los clientes. Lo que se quiere lograr con todas estas estrategias es la de generar el impacto necesario en todo el sector y sus alrededores.

Los precios de productos están disponibles en un listado en el Anexo 6.

4.5.3. Plaza.

4.5.3.1. Método cualitativo por puntos.

Con este método se consideran los factores determinantes para la localización de un proyecto, asignando valores ponderados de acuerdo al criterio del inversor o de los requerimientos del consumidor, con esto se llega a determinar cuál es el sitio que cumple con aquellos puntos clave.

En el proyecto se considera muy importante la ubicación del proyecto por lo que este aspecto tiene una ponderación del 60% mientras que el factor precio, porque es un lugar que se va a alquilar, cuenta con un valor ponderado del 40%.

Opción A:

- **Ubicación:** Av. Principal y Simón Bolívar.
- **Precio:** \$500.

Opción B:

- **Ubicación:** Av. 8 de Abril y Déleg (Carretero a Bucay).
- **Precio:** \$400.

Tabla 36. Método Cualitativo Por Puntos.

Criterio	Ponderación	Opción A		Opción B	
		Calificación	Ponderación	Calificación	Ponderación
Ubicación	0.6	7	4.2	5	3.0
Precio	0.4	3	1.2	2	0.8
Totales	1.0		5.4		3.8

Fuente: Elaboración Propia.

El lugar donde estará ubicado FRENOCAR es en la ciudad de El Triunfo con un solo local, el cual se ubicará en la vía Principal a la altura del banco del Fomento. Al ser El Triunfo una ciudad geográficamente pequeña en cuanto a la parte urbana, no será un inconveniente la ubicación para el local seleccionado, toma menos de 5 minutos llegar desde cualquier parte de la parte urbana del cantón hacia el local de FRENOCAR.

La dirección exacta será: Av. Principal y Simón Bolívar, El Triunfo – Ecuador.

Además de contar con el servicio de envíos fuera de la ciudad, hacia zonas aledañas como lo son Bucay, Naranjal, La Troncal, Cochancay, Cumandá y Pallatanga. Para el servicio de envíos se lo hará mediante las cooperativas de transporte Rircay y Santa Martha, las cuales hacen sus recorridos por la zona. La entrega se hará en máximo 24 horas a partir del pedido.



Ilustración 21. Diseño Exterior de FRENOCAR.
Fuente: Elaboración Propia.

4.5.4. Promoción.

En el local se llevarán a cabo promociones de ventas como promociones de marcas, en cuanto a la difusión de promociones estas se limitarán a la parte rural y urbana del cantón, el alcance de los medios de comunicación es local.

Se plasmarán las principales marcas en las paredes del taller y del local, además en las góndolas se ubicara material POP y las ofertas del mes. El merchandising es de vital importancia para promover la venta de los productos en el punto de venta por lo que el local contara con publicidad de cada una de las marcas que se expenderán.

Se promocionará la afiliación de los clientes en las afueras del local comercial donde también frecuentemente estarán impulsadoras de marcas. Como incentivo se creará un sistema de compra frecuente en la que el cliente acumula puntos por cada compra y al sumar cierta cantidad de puntos puede canjearlos con algún tipo de premio o producto el cual se entregará en el local, los premios van desde camisetas, gorras, bolsos, overoles y mantenimientos gratis los cuales pueden ser canjeados en el local comercial.

Otra estrategia vital son las alianzas estratégicas con los talleres de El Triunfo, se les entregará tarjetas de cliente frecuente, además de material promocional como camisetas para que sean utilizadas por los mecánicos, calendarios, entre otros.

Se promocionará el local en los principales medios de comunicación del cantón El Triunfo, tanto radio como prensa escrita. Los medios escritos de mayor circulación en el cantón y en lugares aledaños son revista El Vocero y periódico Impacto. Se tiene planificado anunciar en ambos medios los primeros dos meses de forma constante cada 15 días, que es el tiempo en que realizan publicaciones ambos medios. Se realizó un presupuesto en base a publicaciones de 15x20 en la tercera página en ambos medios

escritos, cuyo valor asciende a \$15 por publicación aunque la primera publicación será en toda la tercera hoja de la revista El Vocero a un costo de \$50 y media hoja en periódico Impacto a un costo de \$25. En cuanto a publicidad radial la única emisora local, la que además cuenta con mayor popularidad en el cantón, cobra un valor de \$50 mensuales por dos emisiones diarias, en el caso de esta emisora el valor es igual indistintamente de la hora de emisión por lo que FRENOCAR ha decidido hacerlo en los horarios de 10AM y 12:30PM horarios en los que el target mayormente escucha esta emisora ya que se transmiten los programas LA FARRA y el noticiero local respectivamente. Estos programas radiales son los que mayor audiencia tienen según la propia emisora Satelital frecuencia 95.1 FM.

Durante el primer mes de lanzamiento se llevara a cabo una agresiva campaña de marketing en la cual se dará a conocer la introducción de la empresa en la ciudad. Se llegará a todos los talleres mecánicos con camisetas, afiches e información de la empresa con la finalidad de dar a conocer los principales servicios y beneficios de FRENOCAR. Se estima que existen alrededor de 25 talleres mecánicos establecidos en la ciudad. En cuanto a la activación de marcas mediante impulsadoras en el local se hará durante los primeros 4 fines de semana (sábados) con las marcas HAVOLINE y CHEVRON (el día del lanzamiento, que será sábado debido a la gran influencia de público ese día), BOSCH, KASHIMA, STANLEY los siguientes sábados respectivamente. En cada programa de impulso se contratarán dos impulsadoras.

En los balances de gastos se incluyen todos estos valores. Se planifica entregar 1000 volantes publicitarias los primeros 3 días del lanzamiento y entregar camisetas por compras superiores a \$40 o en cambios de aceite durante la primera semana. Se planea entregar 900 camisetas durante los primeros 4 meses. En cuanto a las gorras, se entregaran 250 el día del lanzamiento. El sistema de afiliación no tendrá costo alguno por parte del

cliente. El costo de emisión de cada tarjeta de afiliación para la empresa es de 1.5 más IVA. El responsable de llevar a cabo todas estas operaciones es el gerente general, el cual contratará o designará el recurso humano necesario para realizar dichas operaciones. En el caso de la promoción en los talleres mecánicos el gerente deberá asistir personalmente a cada uno de estos para realizar dicha presentación.

4.5.4.1. Detalle de Estrategias Promocionales.

Tabla 37. Estrategia Promocional 1.

ESTRATEGIA PROMOCIONAL 1	
Estrategia	Activaciones Promocionales tipo BTL (<i>Below the line</i>).
Objetivo de la estrategia	Lograr un posicionamiento de la marca dentro del cantón
Descripción de la estrategia	Se realizarán activaciones promocionales de la marca FRENOCAR con impulsadoras afuera del local y en el primer semáforo a la entrada del cantón.
Tácticas	Entrega de volantes por parte de las impulsadoras.
Período de ejecución	Estas actividades se realizarán durante el primer mes del primer año, los días sábados.

Fuente: Elaboración Propia.

Tabla 38. Estrategia Promocional 2.

ESTRATEGIA PROMOCIONAL 2	
Estrategia	Impacto Visual directo POP.
Objetivo de la estrategia	Lograr impacto visual y posicionamiento de la marca.
Descripción de la estrategia	Se busca mantener un aspecto impecable e interesante del local de FRENOCAR, donde resalten las principales marcas.
Tácticas	Se ubicará material promocional las principales marcas en las paredes del taller y del local. Se establecerán cabeceras de góndolas que se encuentren a primer impacto al entrar al local de FRENOCAR
Período de ejecución	PERMANENTE.

Fuente: Elaboración Propia.

Tabla 39. Estrategia Promocional 3.

ESTRATEGIA PROMOCIONAL 3	
Estrategia	Creación de un programa de fidelización del cliente.
Objetivo de la estrategia	Lograr la fidelización de los clientes hacia la marca dentro del cantón
Descripción de la estrategia	Se realizará la entrega de una tarjeta de cliente frecuente a aquellos clientes que compren constantemente en FRENOCAR, va a estar identificada por un código dependiendo del cliente y del volumen de descuento al que tendrá acceso.
Tácticas	Promocionar la afiliación a la tarjeta los días de las activaciones.
Período de ejecución	PERMANENTE.

Fuente: Elaboración Propia.

Tabla 40. Estrategia Promocional 4.

ESTRATEGIA PROMOCIONAL 4	
Estrategia	Alianzas estratégicas con talleres mecánicos de El Triunfo.
Objetivo de la estrategia	Aumentar el volumen de ventas a los talleres mecánicos.
Descripción de la estrategia	Al ser un punto de interconexión comercial, ya que los dueños de los vehículos mayormente ceden a los talleres de mecánica como los encargados de la compra de los repuestos necesarios, estos tendrán como preferencia a FRENOCAR como proveedor.
Tácticas	Entrega de tarjetas de descuento a los talleres mecánicos. Entrega a domicilio a los talleres mecánicos Entrega de camisetas, overoles, calendarios, material promocional a los talleres. Brindar un servicio de pintura de una pared con la marca FRENOCAR.
Período de ejecución	PERMANENTE.

Fuente: Elaboración Propia.

Tabla 41. Estrategia Promocional 5.

ESTRATEGIA PROMOCIONAL 5	
Estrategia	Activaciones Promocionales tipo ATL (<i>Above the Line</i>).
Objetivo de la estrategia	Incrementar el posicionamiento de la marca mediante medios convencionales.
Descripción de la estrategia	El ingreso de anuncios publicitarios vía radial y a través del periódico de El Triunfo “Impacto” y en la revista “El Vocero”
Tácticas	<p>Compra de Espacio de media hoja para la inclusión de anuncio de apertura de FRENOCAR en el diario “EL VOCERO”.</p> <p>Compra de espacio publicitario radial durante los primeros 6 meses después de la apertura.</p> <p>Compra de espacio para anuncio de apertura de local de FRENOCAR en la revista “Vocero” y periódico “Impacto”</p>
Período de ejecución	2 meses de manera continua cada 15 días y 4 meses más una vez al mes

Fuente: Elaboración Propia.

Tabla 42. Recursos para Estrategias Promocionales.

#	Anuncios Medios Escritos	Costo Unitario	Costo Total
1	Publicación inicial IMPACTO	\$25	\$25
1	Publicación inicial VOCERO	\$50	\$50
3	Publicaciones IMPACTO	\$15	\$45
3	Publicaciones VOCERO	\$15	\$45
Anuncios Radiales			
4	Radio Satelital	\$50	\$200
Material POP			
4	Impresión de Volantes	\$60	\$240
Material Promocional			
300	Camisetas	\$4	\$1200
100	Gorras	\$1,5	\$150
1500	Tarjetas de Afiliación	\$1.29	\$1.935
4	Promotoras de Marca	\$80	\$320
	Premios		\$800
TOTAL			\$5010

Fuente: Elaboración Propia.

4.5.4.2. Material promocional a utilizarse.



Ilustración 22. Camisetas con logo FRENOCAR.

Fuente: Elaboración Propia.



Ilustración 23. Banner Promocional FRENOCAR.

Fuente: Elaboración Propia.

www.frenocar.com

CLIENTE FRECUENTE

FRENOCAR
Auto Parts



www.frenocar.com

Av. Principal y Simón Bolívar
El Triunfo - Ecuador

Ilustración 24. Tarjeta de Cliente Frecuente FRENOCAR.

Fuente: Elaboración Propia.

www.frenocar.com

FRENOCAR *Auto Parts*

LUBRICANTES Y
ADITIVOS



ACEITES Y ADITIVOS



REPUESTOS VARIOS



SISTEMA ELECTRICO



Visítanos:



Av. Principal y Simón Bolívar El Triunfo - Ecuador

Ilustración 25. Volantes FRENOCAR.

Fuente: Elaboración Propia.

CAPÍTULO 5: ESTUDIO TÉCNICO

5.1. Introducción.

Dentro del desarrollo del capítulo de estudio técnico se incluirán factores de suma importancia para el giro diario de las actividades de la comercializadora "FRENOCAR".

En primer lugar, es importante detallar cuáles van a ser las actividades de compra y venta correspondientes al negocio, la determinación de los proveedores, la cadena de distribución en combinación con el flujo de procesos de adquisición de la mercadería y venta a los consumidores de la misma.

Por otro lado, se deben de especificar los productos que van a ser efecto de compra a proveedores nacionales y aquellos productos que van a ser sujetos de importación.

El proceso de importación es incluido dentro de este capítulo; en el mismo se indicarán cuales serán todos los pasos que se requieren para realizar la compra de la mercadería y además de la intervención de autoridades y sus regulaciones en el proceso de comercio internacional a realizarse.

Cabe recalcar que también se mencionaran los tributos arancelarios que cada uno de los productos grava, para lo cual en primera instancia requiere la determinación del código NANDINA, para así poder realizar la liquidación aduanera de cada uno de los productos.

Finalmente se determinará el valor de la mercancía al momento del ingreso al país, es decir, los valores de compra con los valores arancelarios y demás tipos de tributos.

5.2. Flujo de Procesos en Cadena de Distribución.

En relación a las operaciones y actividades diarias de FRENOCAR es importante resaltar los dos ejes del negocio: la compra y la venta de la mercadería. Este flujo de procesos se puede apreciar en las ilustraciones 18 y 19.

En primera instancia, el proceso de compra de la mercadería tiene su inicio con la definición de que productos son aquellos que tienen mayor salida, o cuando ya el negocio este en movimiento, se definirá de acuerdo al control del stock disponible. Luego de esto, se necesitará identificar si se cuenta con el proveedor adecuado dependiendo del tipo de mercadería, en el caso de que no se cuente con el mismo, se debe proceder a la búsqueda de un proveedor de confianza que pueda suplir la mercadería. Se realiza el contacto con el proveedor, se definen los criterios de compra y se realiza el pedido correspondiente.

En este punto existe una bifurcación, ya que se deberá seguir diferentes procesos dependiendo del origen del proveedor (nacional o internacional). En el primer caso, de ser el proveedor de origen nacional, se procede automáticamente al envío de la mercadería al cantón El Triunfo. En el segundo caso, si el proveedor es de origen internacional, se deberá definir a partir de dos clasificaciones: si el país de origen es de Japón y Estados Unidos se envía a un centro de acopio; si la mercadería viene de cualquier otro país el envío es directo a Ecuador.

Posteriormente se debe de realizar el desaduanamiento de la mercadería, para que la misma sea enviada al El Triunfo. Una vez que la mercadería llega a las instalaciones de FRENOCAR, se realiza el recibimiento formal de la misma y su chequeo; en el caso de que la mercadería no se encuentre en buen estado, se realiza conversaciones con el proveedor, dependiendo de ciertos factores como el Incoterm bajo el cual se realiza la compra (en el caso de proveedores internacionales).

Una vez que la mercadería sea revisada y este en su totalidad en buen estado, se procede al almacenamiento físico conjuntamente al ingreso de la misma en el sistema de inventario y finalmente dependiendo de los términos de negociación establecidos se realizará el pago al proveedor.

Por otro lado, el proceso de ventas de FRENOCAR inicia con la identificación de un cliente que requiera una autoparte. Se procede a determinar si el producto está en stock, en el caso de que el producto no estuviese disponible se realiza controles para futuros pedidos al proveedor.

Después de la verificación de la disponibilidad del producto, se le indicará al cliente el precio de la autoparte, este decidirá su aceptación o no; en el caso de aceptar el precio, se procede a la búsqueda del producto en las bodegas, la verificación del estado del mismo, la elaboración de la factura.

En este punto se encuentra otra bifurcación, donde se debe determinar si la venta es presencial o no, en el caso de no serlo el encargado se dirige a la dirección del cliente para entregar el producto, el cliente realiza el pago, ya sea en el local o al encargado y finalmente se procede a la entrega formal de la mercadería.

5.2.1. Flujo de Proceso de Compra.



Ilustración 26. Flujo de procesos de Compra.
Fuente: Elaboración Propia.

5.2.2. Flujo de Procesos de Venta.

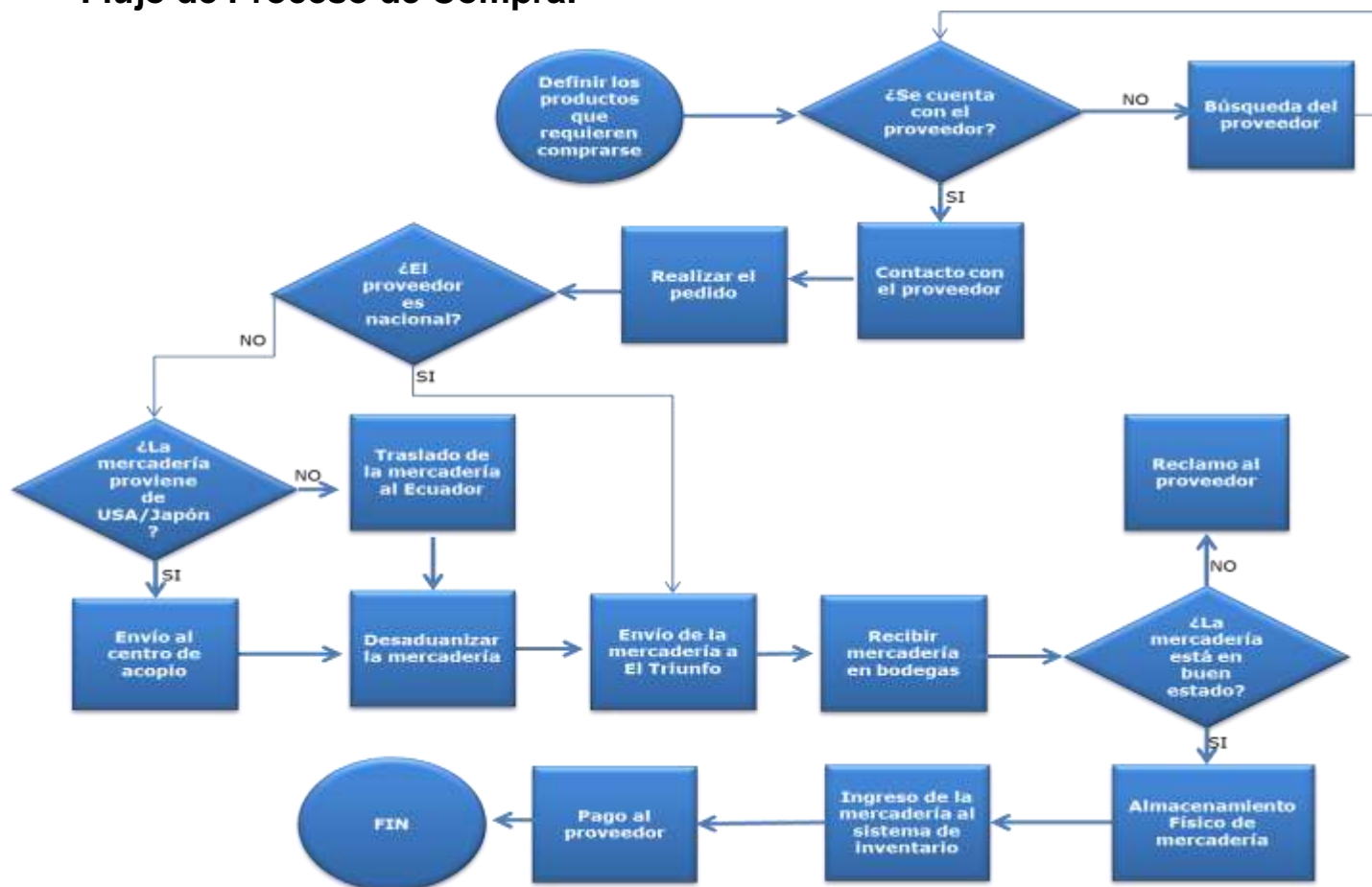

Ilustración 27. Flujo de procesos de venta.
Fuente: Elaboración Propia.

5.3. Proveedores.

5.3.1. Proveedores Nacionales.

Tabla 43. Proveedores Nacionales.

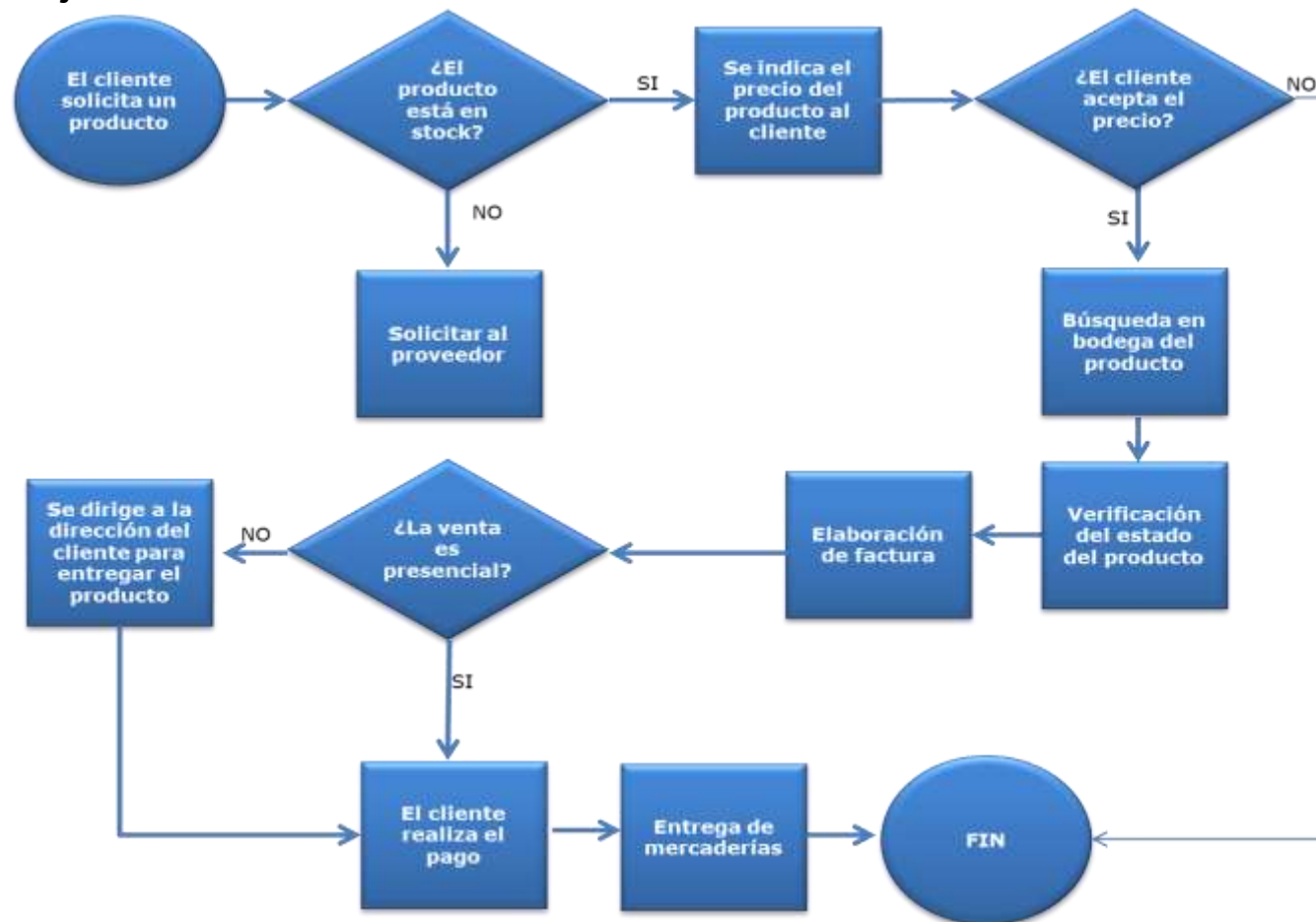
Proveedor	Tipo de Producto
Conauto	Aceites Havoline y Chevron
Cepsa	Aceite Castrol
Ecuamangueras	Mangueras
Promesa	Pernos y tornillos
Néstor Arcos	Empaques de asbesto y Lainas

Fuente: Elaboración Propia.

La lista completa de cada uno de los productos con el proveedor y su origen se encuentra en el Anexo 4.

5.3.2. Proveedores Internacionales.

Tabla 44. Proveedores Nacionales.

Tipo de Producto	Origen	Proveedor
Aditivos	Estados Unidos	CYCLO
		ABRO
		PERMATEX
		TOKICO
		MONROE
Amortiguadores	Japón	TOKICO
	Estados Unidos	MONROE
	Corea de Sur	MANDO
Alternador	Japón	ZEN
	Corea de Sur	HYUNDAI
Articulaciones de Dirección	Japón	555
	Estados Unidos	MOOG
	Brasil	TRW
Automático de Arranque	Japón	ZEN
Bandas	Estados Unidos	GATES
Balancines del Motor	Japón	KGK

Barra Central de Dirección	Japón	555
	Estados Unidos	MOOG
Barra Lateral de Dirección	Japón	555
	Estados Unidos	MOOG
Bendix	Japón	BENDIX
	Estados Unidos	MOTOCRAFF
Bocines de Suspensión	Japón	TEZUCA
	Estados Unidos	MOOG
Bobinas	Japón	NEW ERA
Bombas de Agua	Japón	GMB
	Estados Unidos	BENDIX
	Brasil	NAKATA
Bombas de Aceite	Japón	KGK
	Estados Unidos	MOTORCAFT
Bombas de Gasolina	Japón	DENSO
	Estados Unidos	MOTORCAFT
	Brasil	GM
Bombillos	Japón	NEW ERA
Cables de Acelerador	Japón	TSK
Cables de Velocímetro	Japón	TSK
Cables de Embrague	Japón	TSK
Cilindro Maestro de Freno	Japón	SEIKEN
	Estados Unidos	WAGNER
	Brasil	NAKATA
Cilindro Maestro de Embrague	Japón	SEIKEN
	Estados Unidos	WAGNER
	Brasil	NAKATA
	Taiwán	BGF
Cilindro Auxiliar de Embrague	Japón	SEIKEN
	Estados Unidos	WAGNER
	Brasil	NAKATA
	Taiwán	BGF
Cilindros de Rueda	Japón	SEIKEN
	Estados Unidos	EAGLE
	Brasil	NAKATA
	Taiwán	BGF
Crucetas	Japón	TOYO
	Estados Unidos	PRESITION
Discos de Embrague	Japón	EXEDI
	Brasil	VALEO
Discos de Freno	Estados Unidos	WAGNER
Empaquetaduras	Japón	KGK

Estabilizadores	Japón	555
	Estados Unidos	MOOG
Espejos Retrovisores	Taiwán	KING MIRROR
Faros	Estados Unidos	ZEN
Filtros de Aceite	Estados Unidos	FRAM
Filtros de Aire	Estados Unidos	FRAM
Filtros de Combustible	Estados Unidos	FRAM
Fusibles	Japón	ZEN
Gatas Hidráulicas	China	JACK
Herramientas Automotrices	Estados Unidos	STANLEY
Hidrovac	Japón	SEIKEN
Kit del Cilindro Maestro	Japón	SEIKEN
	Estados Unidos	WAGNER
Kit del Cilindro de Embrague	Japón	SEIKEN
Kit del Auxiliar de Embrague	Japón	SEIKEN
Luces Halógenas	Estados Unidos	SPARTAN
Modulo	Japón	ZEN
Motor de Arranque	Japón	ZEN
	Estados Unidos	SPARTAN
Motor de Plumas	Taiwán	BGF
Pastillas de Frenos	Estados Unidos	WAGNER
Pines y Bocines	Japón	MRK
	Estados Unidos	KB PIN
Pistones del Motor	Japón	NPR
Puntas de Eje	China	HVP
	Corea de Sur	KIBOH
Pulmones de Freno	Estados Unidos	SAP
Plumas Limpiaparabrisas	Estados Unidos	GOODYEAR
Retenedores	Japón	MUSASHI
Rines del Motor	Japón	NPR
Rulimanes	Japón	NTN
	Estados Unidos	TIMKEN
Terminales de Dirección	Japón	555
	Estados Unidos	MOOG
Rotulas	Japón	555
	Estados Unidos	MOOG

Válvulas de Motor	Japón	NPR
Válvulas de Aire	Estados Unidos	SAP
Zapatillas de Freno	Corea de Sur	ONNUBI
	Estados Unidos	HYUNDAI

Fuente: Elaboración Propia.

La lista completa de cada uno de los productos con el proveedor y su origen se encuentra en el Anexo 4.

5.4. Productos a comprar.

Los productos a comprar, ya sea de un proveedor nacional o un proveedor internacional, se encuentran detallados en un extenso listado en el Anexo 4.

5.5. Plan de Importación.

5.5.1. Procesos previos a la importación.

Para que cualquier ente, ya sea una persona natural o una persona jurídica, pueda realizar operaciones de comercio exterior debe seguir un proceso mediante el cual se pueda convertir en Operador de Comercio Exterior.

Dentro de los pasos previos existen dos instancias principales:

1. La obtención del certificado digital.
2. Registro de importador.

Una vez que hayan pasado las dos instancias anteriores, el operador de comercio exterior será capaz de realizar actividades de importación o exportación. Cabe recalcar que como requisito previo se necesita que la empresa o la persona natural posea un REGISTRO ÚNICO DE CONTRIBUYENTES obtenido en el Servicio de Rentas Internas, que lo habilite para la realización de operaciones comerciales dentro del Ecuador y para la emisión de comprobantes de venta como las facturas.

CERTIFICADO DIGITAL

El certificado digital es una firma electrónica habilitante para que los operadores de comercio exterior puedan ejecutar sus actividades, es la identificación de la empresa ante el Servicio Nacional de Aduanas de Ecuador y permite ingresar solicitudes de toda operación relativa al comercio exterior a través del portal de la autoridad aduanera llamado ECUAPASS. (Instituto de Promoción de Exportaciones e Inversiones, 2014)

Esta certificación digital está representada físicamente por un dispositivo llamado TOKEN.

Existe una serie de pasos a seguir para la obtención del certificado digital:

1. Adquirir una firma digital.

Los dispositivos de certificación digital, también llamados “token”, en el territorio ecuatoriano, pueden ser obtenidos a través de solamente dos proveedores.

- Security data.
- Banco Central del Ecuador.

De manera general, las empresas solicitan dos token, uno para el representante legal y otro para un empleado autorizado.

En el caso específico de FRENOCAR, se optó por la obtención de la firma digital a través del Banco Central del Ecuador.

2. Registro en Banco Central del Ecuador.

Para que se pueda obtener la firma digital en el Banco Central del Ecuador se debe previamente realizar un registro en la página web de esta institución. Los requisitos son:

- Copia de RUC de la empresa u organización.
- Copia de nombramiento del Representante Legal, (de existir delegación subir adjunto al nombramiento la misma dentro del mismo documento PDF).
- Copia de Cédula o pasaporte a color. (Banco Cental Del Ecuador, 2014)

The image shows a screenshot of the 'Certificación Electrónica' web portal. At the top, there is a navigation bar with links: Inicio, Quiénes Somos, Marco Normativo, Firma Electrónica, Servicios Relacionales, Centro de Descargas, and Contáctenos. Below this is the 'Registro de Empresa' section. The form is titled 'Información Empresa' and contains the following fields:

- *Tipo de Empresa: PUBLICA PRIVADAS
- *RUC: 09077312001
- *Razón Social: FRENOCAR
- *Actividad Económica: G- Comercio al por mayor y al por menor: reparación vehículos, motocicletas, o personal, autos
- *Dirección: VIA PRINCIPAL Y SEION BOLIVAR (highlighted in yellow)
- *Teléfono: 042627136 Extensión: [] Firma []
- *Fax: [] Est. Fax: []
- *Provincia: GUAYAS
- *Ciudad: El Triunfo

Below the form is the 'Información Representante' section.

Ilustración 28. Solicitud de Registro para firma digital – Paso 1.

Fuente: (Banco Cental Del Ecuador, 2014)

*Representante Legal - Nombres Completos: VILLA MUÑOZ CARLOS OSWALDO
 *Representante Legal - Tipo de Identificación: Cédula
 *Representante Legal - Cédula: 001101488
 *Correo Electrónico: carlos_villa@netnet.com

Para tener informes de validación
 Responda las preguntas de validación que ingresó al momento del registro de la entidad
 *Pregunta 1: ¿CÓNDADO DESTINO FAVORITO? LAS VEGAS
 *Pregunta 2: ¿CÓNDADO SU CONDADO FAVORITO? DHAJILAFAN

Información Contacto
 Contacto - Nombres Completos: DENISE MARIANA ROLDAN MTE
 Contacto - Teléfono: 0988513430
 Contacto - Correo Electrónico: dmca_19@hotmail.com

Requisitos (Solo archivos PDF de tamaño máximo igual a 1MB)
 *Copia del RUC de la Empresa: Seleccionar activo, Región activa seleccionada, Legal
 *Copia del Nombramiento del Representante Legal: Seleccionar activo, Región activa seleccionada, Legal

Ilustración 29. Solicitud de Registro para firma digital – Paso 2.

Fuente: (Banco Central Del Ecuador, 2014)

3. Se solicita formalmente el certificado digital.

Una vez que la compañía ya está inscrita en el Banco Central del Ecuador, se realiza la solicitud formal de la certificación digital, para lo cual se requiere lo siguiente en el caso de una empresa:

- La empresa debe estar previamente registrada en el sistema.
- Copia de Cédula o pasaporte a Color del representante legal.
- Copia de Papeleta de votación actualizada, (exceptuando a personas mayores a sesenta y cinco años, las ecuatorianas y ecuatorianos que habitan en el exterior, los integrantes de las Fuerzas Armadas y Policía Nacional, y las personas con discapacidad).
- Copia del nombramiento o certificado laboral firmado por el Representante Legal.
- Autorización firmada por el Representante Legal. (En caso de subrogación o delegación, adjuntar el oficio de encargo o

delegación) **Importante:** Para el día en que realice el pago de la certificación digital se debe de llevar la autorización impresa.

Solicitud Formulario

Datos de la Solicitud

Seleccione el tipo de certificado para su solicitud
 Persona Jurídica

Seleccione el tipo de contenedor para su certificado
 Token

Seleccione la ciudad y oficina de entrega de su certificado
 Ciudad: Quayquil Entidad: BANCO CENTRAL DEL ECUADOR Oficina: SUCURSAL QUAYQUIL - AV. 8 DE OCTUBRE NO.200 ENTRE PICHINCHA Y PEDRO CARBO

Lugar de entrega: Quayquil - BANCO CENTRAL DEL ECUADOR - SUCURSAL QUAYQUIL - AV. 8 DE OCTUBRE NO.200 ENTRE PICHINCHA Y PEDRO CARBO

Seleccione su Tipo de identificación
 Cédula

Ingrese su cédula
 020517368

Por favor verifique que su información sea correcta y seleccione el botón siguiente para continuar con el registro de su solicitud.

Apoyta

Ilustración 30. Solicitud de token 1.

Fuente: (Banco Cental Del Ecuador, 2014)

Solicitud Formulario

Datos Empresa

RUC: 020517368 Razón Social:

Datos Personales

Identificación:

Cédula / Pasaporte: 020517368 Nombre: CARLOS EDUARDO

Primer Apellido: VELLA Segundo Apellido: SUÍCEZ

RIF (Compras Públicas):

País Domicilio: ECUADOR

Provincia Domicilio: SUCUMBA Ciudad de domicilio: S. Taura

Dirección de domicilio: AV. FRANCISCO Y SIRON Sector domicilio: VIA A CUECA

Teléfono Domicilio: 02612182 Celular: 099127188

Correo Electrónico Empresarial: FRANCISCA@CENTRAL.EC Correo Electrónico alternativo: CARLOS.VELLA@CENTRAL.EC

Apoyta

Ilustración 31. Solicitud de token 2.

Fuente: (Banco Cental Del Ecuador, 2014)

*País Oficina: ECUADOR

*Provincia Oficina: GUAYAS *Ciudad Oficina: BAYAS

*Dirección de Oficina: AV. PRINCIPAL Y BRON I

*Teléfono Oficina: 05778 Extensión:

Fax:

*Cargo: GERENTE GENERAL

Uso Certificado:

- FIRMA DE DOCUMENTOS Y TRANSACCIONES
- CORREO ELECTRONICO
- AUTENTADOR
- CÍFRADO
- SISTEMA NACIONAL DE PAGOS (SPP/PSDI)
- DEPÓSITO CENTRALIZADO DE VALORES
- FACTURACIÓN ELECTRÓNICA
- PROCESOS AUTOMATIZADOS DE FIRMA
- OPERACIONES DE COMERCIO EXTERIOR
- GUARX SISTEMA DE GESTIÓN DOCUMENTAL
- SISTEMA DE GESTIÓN DOCUMENTAL
- Otros: .

Uso de verificación solo para fines administrativos

Ilustración 32. Solicitud de token 3.

Fuente: (Banco Central Del Ecuador, 2014)

Requisitos

Si cumple una de las siguientes excepciones, la pasaporte de notario no es requisito:
(Reservar el token)

Personas mayores a sesenta y cinco años. Extranjeros o ecuatorianos que trabajen en el exterior.

Integrantes de las Fuerzas Armadas y Policía Nacional Personas con discapacidad

	Requisitos (Solo archivos PDF de tamaño menor o igual a 1MB)	
*Autorización firmada por el Representante Legal	<input type="button" value="Seleccionar archivo"/> Ningún archivo seleccionado	Link
*Copia del notario o certificado notarial firmado por el Representante Legal	<input type="button" value="Seleccionar archivo"/> Ningún archivo seleccionado	Link
*Copia a color (frente o reverso)	<input type="button" value="Seleccionar archivo"/> Ningún archivo seleccionado	Link
*Copia clara de la pasaporte de notario.	<input type="button" value="Seleccionar archivo"/> Ningún archivo seleccionado	Link

Certifico que toda la información contenida en este formulario es real y exactamente corresponde al solicitante, y, autorizo a la ECI BCE la verificación de la misma.

Ilustración 33. Solicitud de token 4.

Fuente: (Banco Central Del Ecuador, 2014)

Una vez ingresada la solicitud del dispositivo, el tiempo de contestación máximo es de dos días, donde el Banco Central del Ecuador va a realizar las

respectivas verificaciones relacionadas a obligaciones tributarias, seguro social y deudas a nivel general con el sector público.

Se debe acercar de manera personal a realizar el pago y proceder al retiro del dispositivo con la generación de la clave respectiva.

REGISTRO DE IMPORTADOR

Una vez que se obtiene el dispositivo de certificación electrónica, se debe realizar su activación respectiva, es decir, ingresar y pedir una autorización de uso en el portal Ecuapass de la autoridad aduanera (SENAE).



Ilustración 34. Portal de Ecuapass para registro de importador 1.

Fuente: (Secretaría Nacional de Aduana del Ecuador, 2014)

1. Se debe primero registrar al representante legal, solicitando el permiso de uso del dispositivo perteneciente al gerente.



Ilustración 35. Portal de Ecuapass para registro de importador 2.

Fuente: (Secretaria Nacional de Aduana del Ecuador, 2014)

El registro se lo realiza mediante el llenado de solicitud de uso.

Solicitud del uso(Representante)

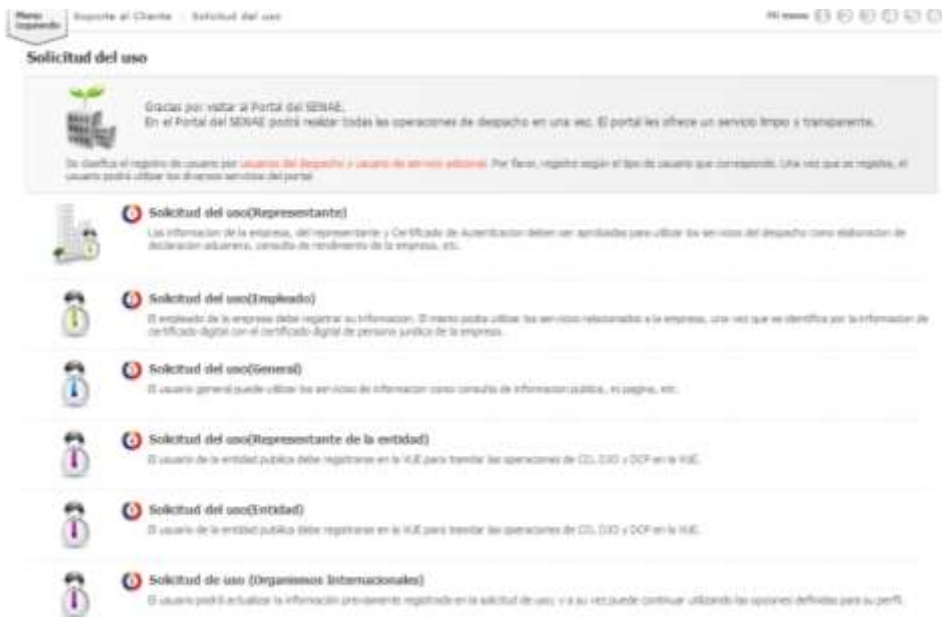
Información de empresa

RUC empresa: 090548922001 Consultar

Razon Social: **INTE INNOVACION MONICA CHOLEA**

Dirección de empresa:

Teléfono empresa: 042427128

Información de representante

ID Usuario: Comprobar disponibilidad

Doc. Identificación: CEDULA DE IDENTIDAD Comprobar disponibilidad

Nombre Usuario:

Contraseña: Confirmación de Contraseña:

Preguntas de Clave1: ¿RÉS QUE TE CASASTE? Respuesta de Clave1:

Preguntas de Clave2: ¿IGLESIA DONDE SE CASO? Respuesta de Clave2:

Preguntas de Clave3: ¿NOMBRES DE SU CIUDAD PREFERIDA? Respuesta de Clave3:

Provincia: --Selección-- Ciudad: --Selección--

Dirección:

Teléfono1:

Celular: CLARO Teléfono2:

Correo Electrónico:

Confirmación de correo electrónico: Comprobar disponibilidad

Correo: ALPRED@ARTES SENAE Correo Electrónico:

Recibir mensaje SMS: Recibir No recibir

Tipos de DCEs AGENTE DE ADUANA Agregar Eliminar

No.	Código de DCEs	En el informe se clasifican	Solicitar nuevo código	Fecha de inicio	Fecha de fin
1	18000900	IMP/EXPORTADOR	HABILITADO	01/05/2013	30/10/2100

Ilustración 36. Solicitud de uso de certificado digital 1.

Fuente: (Secretaria Nacional de Aduana del Ecuador, 2014)

Se realiza la validación de la certificación digital, mediante el ingreso en el módulo PKI del dispositivo, es decir el ingreso de la clave del token.



Ilustración 37. Solicitud de uso de certificado digital 2.

Fuente: (Secretaría Nacional de Aduana del Ecuador, 2014)

La Secretaría Nacional de Aduana del Ecuador receipta la solicitud de registro de importador, de manera general, esta entidad se demora máximo dos días para la aprobación con previa verificación de la información ingresada.

5.5.2. Proceso de Importación.

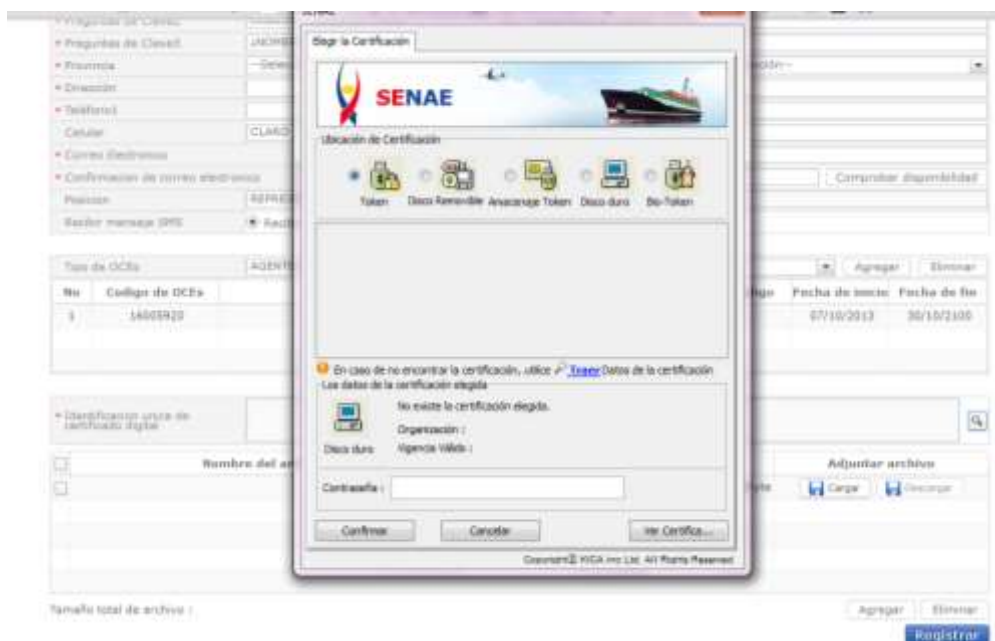
1. Contacto con el proveedor de la mercancía.
2. Establecimiento de los puntos críticos de la operación de comercio exterior mediante un contrato de compra-venta Internacional.
3. Se debe de realizar el pago del 50% para el despacho de mercadería mediante transferencia bancaria.
4. El pago 50% restante se lo realiza de acuerdo a la fecha del conocimiento de embarque.

5. El proveedor solicita a la naviera la impresión del conocimiento de embarque y se envía vía Courier con los documentos de importación (BL, factura y certificado de origen si el caso amerita).
6. Se realiza el monitoreo con la naviera de la mercancía.
7. Estos documentos serán entregados al agente de aduanas de preferencia, para que se encargue de la desaduanización una vez que llegue el buque con la carga, generando la respectiva DAI (Documento Aduanero de Importación).
8. El agente de aduana debe de entregar la liquidación para el pago de los tributos respectivos.
9. Pago de impuestos.
10. Liberación de la mercadería.

5.5.2.1. Clasificación arancelaria por tipo de producto.

Tabla 45. Clasificación Arancelaria por tipo de producto a importar.

Tipo de Producto	Origen	Arancel	Arancel Advalorem
Aditivos	Estados Unidos	38112110	0%
Amortiguadores	Japón	87088020	0%
	Estados Unidos	87088020	0%
Alternador	Japón	85115090	0%
	Corea de Sur	85115090	0%
Articulaciones de Dirección	Japón	87089939	0%
	Estados Unidos	87089939	0%
	Brasil	87089939	0%
Automático de Arranque	Japón	83021010	15%
Bandas	Estados Unidos	87083029	0%
Balancines del Motor	Japón	84099199	0%
Barra Central de Dirección	Japón	87089939	0%
	Estados Unidos	87089939	0%

Barra Lateral de Dirección	Japón	87089939	0%
	Estados Unidos	87089939	0%
Bendix	Japón	85118090	0%
	Estados Unidos	85118090	0%
Bocines de Suspensión	Japón	87088090	0%
	Estados Unidos	87088090	0%
Bobinas	Japón	85113092	0%
Bombas de Agua	Japón	84133099	0%
	Estados Unidos	84133099	0%
	Brasil	84133099	0%
Bombas de Aceite	Japón	84133092	0%
	Estados Unidos	84133092	0%
Bombas de Gasolina	Japón	84133091	0%
	Estados Unidos	84133091	0%
	Brasil	84133091	0%
Bombillos halógenos	Japón	85392920	30%
Cables de Acelerador	Japón	85443000	15%
Cables de Velocímetro	Japón	85443000	15%
Cables de Embrague	Japón	87089399	10%
Cilindro Maestro de Freno	Japón	87083029	0%
	Estados Unidos	87083029	0%
	Brasil	87083029	0%
Cilindro Maestro de Embrague	Japón	87089399	10%
	Estados Unidos	87089399	10%
	Brasil	87089399	7%
	Taiwán	87089399	10%
Cilindro Auxiliar de Embrague	Japón	87089399	10%
	Estados Unidos	87089399	10%
	Brasil	87089399	7%
	Taiwán	87089399	10%
Cilindros de Rueda	Japón	87087010	10%
	Estados Unidos	87087010	10%
	Brasil	87087010	10%
	Taiwán	87087010	10%
Crucetas	Japón	87089990	10%
	Estados Unidos	87089990	10%
Discos de Embrague	Japón	87089391	10%

	Brasil	87089391	10%
Discos de Freno	Estados Unidos	87083025	5%
Empaquetaduras de cabezote	Japón	84849000	0%
	Estados Unidos	84849000	0%
Estabilizadores e dirección	Japón	87089939	0%
	Estados Unidos	87089939	0%
Espejos Retrovisores	Taiwán	70091000	25%
Faros	Estados Unidos	85391000	0%
	Taiwán	85391000	0%
Filtros de Aceite	Estados Unidos	8421230090	15%
Filtros de Aire	Estados Unidos	84213100	15%
Filtros de Combustible	Estados Unidos	8421230090	15%
Fusibles	Japón	8536101099	0%
Gatas Hidráulicas	China	84254200	15%
Herramientas Automotrices	Estados Unidos	82041100	0%
Hidrovac	Japón	87089399	10%
Kit del Cilindro Maestro	Japón	84138190	0%
	Estados Unidos	84138190	0%
Kit del Cilindro de Embrague	Japón	87089399	10%
Kit del Auxiliar de Embrague	Japón	87089399	10%
Luces Halógenas	Estados Unidos	85122090	10%
	Japón	85122090	10%
Modulo para corriente batería	Japón	85437090	0%
Motor de Arranque	Japón	84079000	0%
	Estados Unidos	84079000	0%
Motor de Plumas	Taiwán	85011020	0%
Pastillas de Frenos	Estados Unidos	87083029	0%
Pines y Bocines	Japón	87082990	15%
	Estados Unidos	87082990	15%
Pistones del Motor	Japón	85071000	25%
	Estados Unidos	85071000	25%
Puntas de Eje	China	87085029	0%
	Corea de Sur	87085029	0%
Pulmones de Freno	Estados Unidos	87083029	0%

Platos de Embrague	Japón	87089391	10%
Plumas Limpiaparabrisas	Estados Unidos	85129010	10%
Retenedores	Japón	84879020	10%
Rines del Motor	Japón	87089399	10%
Rulimanes rodamientos	Japón	84821000	0%
	Estados Unidos	84821000	0%
Terminales de Dirección	Japón	87089933	0%
	Estados Unidos	87089933	0%
Rotulas	Japón	8708999990	10%
	Estados Unidos	8708999990	10%
Válvulas de Motor	Japón	84099970	0%
Válvulas de Aire	Estados Unidos	84818030	15%
Zapatas de Freno	China	87083029	0%
	Estados Unidos	87083029	0%

Fuente: (Comunidad Andina de Naciones, 2014)

Es importante recalcar que de acuerdo a tratados internacionales aplicables para el comercio exterior en el año 2014, específicamente el Acuerdo de Complementación económica N°59, los productos importados desde Brasil son beneficiados por una liberación del 30% menos del porcentaje del arancel; como se puede visualizar en el cuadro, el arancel correspondiente sería el 10%, pero gracias a liberación solo se procederá a utilizar el 7% para el cálculo de la liquidación aduanera. (Comunidad Andina de Naciones, 2004).

5.5.2.2. Documentos de importación requeridos.

- **Factura comercial o contrato correspondiente.**

En concordancia con el Acuerdo de Cartagena decreto 379, resolución 1112, Art 3:

La factura comercial debe contener los pagos, realizados o por realizarse, directos del comprador al vendedor e indirectos hacia terceros en beneficio del vendedor. Debe ser un documento original y definitivo, no se aceptan facturas proformas. Debe ser expedida por el vendedor de la mercancía.

Además no debe contar con borrones ni enmendaduras y además contener los siguientes datos:

- Logo de la empresa vendedora.
- Fecha de emisión.
- Nombre y dirección de los intervinientes (comprador y vendedor).
- Detalle de la mercancía: descripción, cantidad, precio por unidad, precio total.
- Unidad monetaria bajo la cual se está realizando la transacción.
- Incoterm utilizado.

(Comunidad Andina de Naciones, 2003)

- **Documento de transporte**

El documento de transporte obtendrá diferentes nombres de acuerdo al medio de transportación a utilizar, en el caso específico de FRENOCAR, se utilizará transporte marítimo. Si se utiliza transporte aéreo el documento se llama guía aérea o *Airway Bill*, en el caso de utilizarse transporte terrestre, este se llama carta de porte.

- **Documento que ampare la póliza del seguro de la mercancía.**

5.5.2.3. Incoterm a utilizarse.

El Incoterm a utilizarse será C&F (Costo y Flete) que significa que el vendedor entrega las mercancías a bordo del buque. El riesgo se transmite cuando la mercadería está a bordo del buque y además el vendedor debe incurrir en los gastos de costo y flete.

5.5.2.4. Formas de pago.

En el accionar diario relativo a las operaciones de comercio es recomendable realizar los pagos por transferencia bancaria, mediante el Swift bancario.

El Swift bancario es la confirmación de la recepción del pago en el exterior. En caso de requerimiento para la confirmación del valor por la autoridad aduanera se presentará el Swift bancario para la aceptación por parte de la SENA E del valor declarado. En esta instancia se realiza la cancelación del impuesto a la salida de divisas del 5% del valor de costo y flete.

En el caso específico de la transacción que va a realizar FRENOCAR, los pagos se van a realizar de la siguiente manera:

- Primer pago del 50% mediante transferencia bancaria.
- Segundo pago del otro 50% de acuerdo a días de conocimiento de embarque.

Esta fecha puede variar de tres formas: 30, 60, 90 días después de la fecha de emisión del conocimiento de embarque. Se puede mencionar un ejemplo: si la embarcación sale el 18 de agosto, el pago se realiza hasta el 18 de septiembre, en el caso de que se encuentre establecido el criterio de 30 días, esto dependerá del acuerdo al proveedor.

5.5.2.5. Días de Entrega.

En términos generales las navieras establecen un tiempo de 30 a 45 días de flete marítimo.

5.5.2.6. Flete marítimo.

El flete marítimo, es decir el viaje desde el país de origen hasta el país de destino, es un servicio contratado mediante una naviera.

En el caso específico de las operaciones que va a realizar FRENOCAR, en concordancia con el Incoterm a utilizarse (C&F), el proveedor es el encargado de contratar un servicio de flete en su país. Cualquier naviera internacional siempre contará con una naviera corresponsal dentro del Ecuador.

De acuerdo a esto, al proveedor se le deberá hacer la transferencia bancaria por los valores de costo (valor FOB) y flete marítimo. Además se le deberán cancelar a la naviera corresponsal del Ecuador los valores de desconsolidación de la mercadería y gastos locales administrativos.

El valor cobrado dependerá de los pallets a emplear, del cubicaje, peso y naturaleza de la mercadería.

Tabla 46 . Detalles de Flete Marítimo.

Naviera país de origen	NYK Line – Japón
Corresponsal naviero del país de destino	Transoceánica
Número de pallets a contratar	2 pallets
Cubicaje de Pallets	120 metros cúbicos
Costo de flete marítimo	\$700 por cada pallet
Gastos Locales de Naviera corresponsal	\$480

Fuente: Elaboración Propia.

5.5.2.7. Seguro.

La contratación de la póliza de seguro es una gestión que debe ser realizada por el comprador, en este caso FRENOCAR, de acuerdo a los criterios establecidos por el Incoterm utilizado (C&F). Posee una cobertura de todo tipo de riesgo puerto a puerto.

Tabla 47 . Detalles de póliza de seguros.

Compañía de seguros	Sweden compañía de seguros
Costo de póliza de seguros	1% de valor C&F (valor FOB más flete marítimo)

Fuente: Elaboración Propia.

5.5.2.8. Bodegaje.

El bodegaje es una gestión de la que se encargará el agente afianzado de aduanas a contratarse, dependerá del origen del buque para que se le asigne una zona de descarga temporal determinada.

Dentro del puerto de Guayaquil existen los siguientes depósitos temporales:

Tabla 48 . Detalles de Bodegaje.

Depósitos temporales en el Puerto de Guayaquil	Contecon Fertisa Inarpi Naportec
Costo por bodegaje diario	\$30

Fuente: Elaboración Propia.

5.5.2.9. Agente de Aduanas.

El agente afianzado de aduanas de preferencia para el desaduanamiento de la mercadería será: **FRELUQUE**. Este agente será encargado de la liquidación aduanera, llenado del documento aduanero de importación (DAI)

Tabla 49 . Detalles de Agente Afianzado de Aduanas.

Agente Afianzado de Aduanas	Freluque
Costo por servicios de agente	\$400

Fuente: Elaboración Propia.

5.5.2.10. Transporte Interno

Para realización de la gestión del transporte interno desde el puerto de Guayaquil hasta el cantón El Triunfo existen dos opciones:

- Servicio incluido en la gestión del Agente Afianzado de Aduanas.
- Por la empresa, en el caso de contar con transporte propio para el ingreso al puerto de Guayaquil se debe realizar previamente un registro del vehículo en el módulo respectivo en el instante.

Tabla 50 . Detalles de Transporte Interno.

Trayecto	Puerto de Guayaquil – El Triunfo
Costo por transporte Interno	\$200

Fuente: Elaboración Propia.

5.5.2.11. Liquidación Aduanera

El Cálculo de liquidación aduanera se realiza para determinar el valor de los tributos a pagar. Se habla de tributos a nivel general ya que se realizará la cancelación de impuestos y aranceles. Los tributos a cancelar por la carga de FRENOCAR serán:

- Aranceles Advalorem
- FODINFA: Fondo de Desarrollo para la Infancia, administrado por el INFA.
- Impuesto al valor Agregado.

Tabla 51 . Cálculo de la liquidación aduanera.

Póliza de Seguro	1% de valor de costo y flete (C&F)
Valor CIF	Suma de valores de: costo, 1% del seguro y flete marítimo. Este valor es la base para el cálculo de los impuestos.
Arancel Advalorem	Valor CIF x % de arancel.
FODINFA	0.5% del valor CIF
Base imponible para el impuesto al valor agregado	Valor CIF + % de arancel + 0.5% FODINFA
Impuesto al valor agregado	12% de Base imponible

Fuente: Elaboración Propia.

El cuadro de la liquidación aduanera se encuentra adjunto en el Anexo 5.

CAPÍTULO 6: ESTUDIO FINANCIERO

6.1. Introducción.

Para determinar la viabilidad de un proyecto es necesario analizar la parte financiera y constatar si es rentable, si cumple con las expectativas del inversor, si es autosuficiente o requiere préstamos, si el flujo de efectivo es el adecuado para cada periodo para lo que se procede a realizar proyecciones para saber cómo será el futuro del negocio y tomar decisiones sobre estos valores de una manera anticipada.

La finalidad del análisis financiero es dejar previstos todos los requerimientos de recurso monetario que necesita la empresa y además proyectar las futuras utilidades o pérdidas monetarias del negocio, un correcto análisis financiero permite tomar las decisiones acertadas y en el momento justo, no solamente pronosticar números, sino que además muestra cómo hacer para conseguir los recursos en caso de contar con ello, muestra puntos óptimos del uso del dinero es por eso que en este capítulo se orienta al proyecto a tener una visión de lo que puede llegar a hacer la empresa para así tomar, en caso de necesitarlas, medidas preventivas y correctivas. En otras palabras muestra una macro perspectiva de la compañía ya que el éxito de la empresa depende en gran parte al correcto uso de los recursos, todas las empresas tratan de ser lo más eficiente posible en el uso de sus recursos y desde este análisis es posible notar que recurso está generando impacto en ingresos o gastos y tomar medidas correctivas. Muchas empresas realizan este análisis de manera empírica en la cual solamente toman en cuenta los ingresos y el costo de venta de un determinado periodo, pero olvidan ciertas variables de gastos que pueden hacer a la empresa insolvente y en consecuencia la quiebra o necesidades de crédito, que aumentarán los gastos y si no cumple con las expectativas del negocio no serviría de nada aquel préstamo, por tales razones se realiza este importante análisis financiero en este proyecto.

6.2. Detalle de la inversión inicial.

En este tipo de negocio la inversión en propiedad, planta y equipo es baja, básicamente se necesita un local comercial que en el caso de FRENOCAR se ha procedido a alquilar debido al alto costo de comprar o edificar uno. En cuanto al material necesario para el funcionamiento de la empresa se encuentra en el listado de propiedad, planta y equipo.

La inversión inicial de FRENOCAR asciende a \$113.825,10 dinero que va a ser proporcionado en su totalidad por los inversores, dicho valor comprende también un rubro destinado a la compra de mercadería. El capital operativo será de \$4.500. Se ha decidido destinar esta cantidad de capital operativo puesto que se necesita dinero para realizar compras menores de ciertos productos a proveedores nacionales y además sirve de soporte en caso de que no se llegase a obtener circulante, con dicho valor se pueden cubrir hasta dos meses de sueldos y cancelar los servicios básicos, por esa razón se determinó aquella cantidad como la ideal aunque la mayor parte de los gastos han sido proyectados en el balance de gastos que se encuentra posteriormente. El tiempo del proyecto es 5 años y los costos de constitución previstos son \$1.345.

La inversión en muebles y equipos de trabajo fue \$5.883, este valor se puede visualizar en el detalle de gastos, donde constan los muebles y herramientas de trabajo.

Tabla 52. Detalle de Inversión Inicial.

INVERSIONES	
Propiedad, Planta y Equipo	\$ 5.883,00
Muebles de oficina	\$ 499,00
Equipos de Oficina	\$ 499,00
Equipos de Computo	\$ 2.675,00
Herramientas de Trabajo	\$ 1.010,00
Vehículos	\$ 1.200,00
Capital de Trabajo	\$ 4.500,00
Gastos de Constitución	\$ 1.345,00
Capital Suscrito	\$ 800,00
Honorarios de Abogado	\$ 500,00
Publicación en Diarios	\$ 45,00
Inversión Subtotal	\$ 10.383,00
Gastos de Constitución	\$ 1.345,00
Mercadería	\$ 102.097,10
Inversión Total	\$ 113.825,10

Fuente: Elaboración Propia.

La totalidad de la inversión será provista por los inversores, los gastos corresponden mayoritariamente a propiedad, planta y equipo que llegan a sumar \$10.383, en este caso no se cuenta con local propio y se recurrirá al alquiler de un local comercial a razón de \$500 mensuales, dentro del rubro de inversiones se encuentra un capital inicial de trabajo de \$4500, que será el circulante de efectivo ante cualquier circunstancia además de soporte financiero durante los primeros meses.

Este proyecto no incurrirá en préstamos bancarios puesto que la inversión será cubierta en su totalidad por los inversores. Los márgenes de utilidad en el sector oscilan entre en 30% y 45% para una empresa que compra a una empresa intermediaria, FRENOCAR importará la mayoría de sus productos. Los flujos proyectados para los primeros 5 años reflejan el nivel de utilidades pronosticados para esta empresa.

6.3. Estimación de gastos.

6.3.1. Sueldos y Salarios.

FRENOCAR contará con 4 colaboradores: 1 Gerente, 1 Vendedor, 1 Cajero(a) y 1 Oficial de mecánica; quienes ganarán el sueldo básico (pronosticado en \$360) a excepción del gerente quien tendrá ingresos mensuales de \$425. Se amortizarán los gastos sociales de manera mensual.

En primer lugar se debe definir la base para el establecimiento de sueldos y salarios.

Tabla 53. Detalle de Sueldos.

Sueldo 2015	\$ 360,00
Valor/Hora	\$ 2,25

Fuente: Elaboración Propia.

Se tomó como posible valor \$360 debido a que la media de incremento en los últimos años (2012-2014) ha sido de dos decenas, dicho valor debe ser confirmado por el gobierno, quien es el que fija estos valores. En cuanto a beneficios sociales se estima un total de \$7.141,54, valor que se puede visualizar en el rol de pagos.

Debido a que existe un horario extendido hasta el día sábado, se deben realizar las estimaciones de gastos administrativos por sueldos y salarios de horas extraordinarias, estos rubros corresponden a un total de \$6.048 anuales, (este valor se puede visualizar en el detalle de gastos). Los colaboradores designados (3) deberán presentarse a trabajar los sábados en horario de 08:00 a 16:00, lo que representa un total de 7 horas diarios por trabajador. Dichas horas extras están incluidas en los balances de gastos de la empresa.

Tabla 54. Detalle de Sueldos.

Detalle de Horas Extras	Sábado	Mensual
Gerente	7	28
Oficial	7	28
Cajero(a)	7	28
Total Mensual		84

Detalle de Horas Extras		
	Horas	Valor
Sábados	84	\$ 378,00
Total Anual		\$ 4.536,00

Fuente: Elaboración Propia.

Tabla 55. Rol de Pagos.

FRENOCAR												
N°	Cargo	Ingresos			Total de Ingresos	Deducciones			Total de Deducciones	Fondos de Reserva	Total a Recibir	FIRMAS
		Sueldo	Horas Extras	Comisiones		Aporte Patronal	Multas	Anticipos de Sueldo				
		A	B	C		D=A+B+C	E=D*9.35%	F				
1	Gerente	\$ 425,00	\$ 126,00	0	\$ 551,00	\$ 51,52	0	0	\$ 51,52	\$ 45,90	\$ 545,38	
2	Vendedor	\$ 360,00	\$126,00	0	\$486,00	\$ 45,44	0	0	\$ 45,44	\$ 40,48	\$ 481,04	
3	Cajera	\$360,00	\$126,00	0	\$486,00	\$ 45,44	0	0	\$ 45,44	\$ 40,48	\$ 481,04	
4	Oficial de Mecánica	\$360,00	\$126,00	0	\$ 486,00	\$ 45,44	0	0	\$ 45,44	\$ 40,48	\$ 481,04	

Fuente: Elaboración Propia.

Tabla 56. Detalle de Obligaciones Patronales.

N°	Cargo	IESS		Provisiones	
		Aporte Patronal 12,15%	13er Sueldo	14to Sueldo	Vacaciones
		L=D*11,15%	N=D/12	O=240/12	P=D/24
1	Gerente	\$ 61,44	\$ 45,92	\$ 30,00	\$ 22,96
2	Vendedor	\$ 54,19	\$ 40,50	\$ 30,00	\$ 20,25
3	Cajera	\$ 54,19	\$ 40,50	\$ 30,00	\$ 20,25
4	Oficial de Mecánica	\$ 54,19	\$ 40,50	\$ 30,00	\$ 20,25
Total Mensual		\$ 224,00	\$ 167,42	\$ 120,00	\$ 83,71
Total Anual		\$ 2.688,04	\$ 2.009,00	\$ 1.440,00	\$ 1.004,50

Fuente: Elaboración Propia.

6.3.2. Sueldos y Salarios

En cuanto a gastos que se incurrirán durante el primer año, estos se expresan de la siguiente manera:

Tabla 57. Detalle General de Gastos.

Detalle de Gastos			
Sueldos y Salarios			\$ 22.596,00
Gerente		\$ 5.100,00	
Vendedor		\$ 4.320,00	
Oficial de Mecánica		\$ 4.320,00	
Cajero(a)		\$ 4.320,00	
Horas Extras		\$ 4.536,00	
Beneficios Sociales			\$ 7.141,54
Aporte Patronal		\$ 2.688,04	
Décimo Tercer Sueldo		\$ 2.009,00	
Décimo Cuarto Sueldo		\$ 1.440,00	
Vacaciones		\$ 1.004,50	
Gastos Administrativos			\$ 600,00
Honorarios de Contador		\$ 480,00	
Suministros de Oficina		\$ 120,00	
Gastos de Arriendo			\$ 6.000,00
Gastos Básicos			\$ 1.260,00
Energía Eléctrica		\$ 600,00	
Teléfono		\$ 480,00	
Agua		\$ 180,00	
Mantenimiento de Motocicleta			\$ 100,00
Publicidad			\$ 5.010,00
Anuncios Radiales		\$ 200,00	
Anuncios en Medios Escritos		\$ 165,00	
Impresión de Volantes		\$ 240,00	
Camisetas		\$ 1.200,00	
Gorras		\$ 150,00	
Premios		\$ 800,00	
Tarjetas de Afiliación		\$ 1.935,00	
Promotoras		\$ 320,00	
Gastos de Distribución			\$ 144,00
Gastos de Entregas		\$ 144,00	
TOTAL			\$ 42.851,54

Fuente: Elaboración Propia.

6.4. Requerimientos de Propiedad, Planta y Equipo.

El detalle de los implementos necesarios para la empresa se encuentra enlistado en la siguiente tabla. Se debe tener en cuenta que debido a que es una empresa comercializadora netamente, los equipos necesarios son muy pocos y la inversión es mínima en ese sentido a excepción de la mercadería que asciende a \$102.097,10, el resto acumula \$11.728. En la siguiente tabla se detallan los principales valores de propiedad, planta y equipo que se van a necesitar en la empresa, con detalles de precios individuales y su respectiva depreciación.

Tabla 58. Listado de Propiedad, Planta y Equipo.

Depreciaciones de Propiedad, Planta y Equipo					
Cant	Propiedad Planta y Equipo	Valor Unitario	Valor Total	Tiempo de Vida	Depreciación Anual
	Muebles de oficina		\$ 4.030,00	10	
3	Escritorios	\$ 80,00	\$ 240,00		\$ 24,00
1	Archivadores	\$ 60,00	\$ 60,00		\$ 6,00
20	Perchas	\$ 120,00	\$ 2.400,00		\$ 240,00
4	Vitrinas	\$ 100,00	\$ 400,00		\$ 40,00
3	Góndolas	\$ 120,00	\$ 360,00		\$ 36,00
40	Compartidores Plásticos	\$ 3,50	\$ 140,00		\$ 14,00
1	Mostrador de Baterías	\$ 60,00	\$ 60,00		\$ 6,00
1	Mostrador de Herramientas	\$ 20,00	\$ 20,00		\$ 2,00
1	Mostrador de Guías	\$ 20,00	\$ 20,00		\$ 2,00
2	Mostradores de Resortes	\$ 20,00	\$ 40,00		\$ 4,00
1	Dispensador de Agua	\$ 90,00	\$ 90,00		\$ 9,00
1	Cafetera	\$ 80,00	\$ 80,00		\$ 8,00
6	Sillas de oficina	\$ 20,00	\$ 120,00		\$ 12,00
	Equipos de Oficina		\$ 499,00	10	
3	Grapadoras	\$ 4,00	\$ 12,00		\$ 1,20
3	Perforadoras	\$ 4,00	\$ 12,00		\$ 1,20
5	Calculadoras	\$ 4,00	\$ 20,00		\$ 2,00
1	Caja Registradora	\$ 200,00	\$ 200,00		\$ 20,00
3	Teléfonos Inalámbricos	\$ 85,00	\$ 255,00		\$ 25,50
	Equipos de Computo		\$ 2.675,00	3	\$ 267,50
5	Computadoras	\$ 400,00	\$ 2.000,00		\$ 666,67
3	Impresoras	\$ 180,00	\$ 540,00		\$ 180,00

3	Pares de Parlantes	\$ 45,00	\$ 135,00		\$ 45,00
	Herramientas de Trabajo		\$ 1.010,00	10	
4	Bandejas Metálicas	\$ 15,00	\$ 60,00		\$ 6,00
1	Juego de llaves	\$ 20,00	\$ 20,00		\$ 2,00
1	Juego de Dados 1/2	\$ 40,00	\$ 40,00		\$ 4,00
1	Juego de Dados 3/4	\$ 60,00	\$ 60,00		\$ 6,00
2	Palancas de Fuerza 3/4	\$ 35,00	\$ 70,00		\$ 7,00
2	Rache ½	\$ 24,00	\$ 48,00		\$ 4,80
3	Playos	\$ 7,00	\$ 21,00		\$ 2,10
3	Playos de Presión	\$ 9,00	\$ 27,00		\$ 2,70
2	Destornilladores Planos	\$ 1,50	\$ 3,00		\$ 0,30
2	Destornilladores de Estrella	\$ 1,50	\$ 3,00		\$ 0,30
4	Flexómetros	\$ 5,00	\$ 20,00		\$ 2,00
4	Calibradores	\$ 20,00	\$ 80,00		\$ 8,00
2	Tijeras Industriales	\$ 25,00	\$ 50,00		\$ 5,00
4	Alicates	\$ 7,00	\$ 28,00		\$ 2,80
4	Bombas Mecánicas de Aceite	\$ 90,00	\$ 360,00		\$ 36,00
2	Gatas tipo Lagarto	\$ 60,00	\$ 120,00		\$ 12,00
	Vehículos		\$ 1.200,00	5	
1	Motocicleta	\$ 1.200,00	\$ 1.200,00		\$ 240,00
	TOTAL		\$ 9.414,00	Total	\$ 1.953,07

Fuente: Elaboración Propia.

El monto invertido en propiedad, planta y equipo comprende \$9.414, lo que genera un valor de depreciación de \$1.953,07. En el caso de los equipos de cómputo, que tienen tres años de vida útil, se remplazarán por otros nuevos al término del tercer año, para lo que ya se ha proyectado el desembolso de \$2.675 al finalizar el periodo tercero. Se usó el método de depreciación legal debido a que este método es más ajustado a la realidad, en muchos casos el valor residual no es el correcto por esa razón no se usa el método de línea recta en el proyecto.

6.5. Proyección de ingresos.

Las ventas proyectadas para FRENOCAR al inicio de operaciones comerciales son alentadoras, puesto que normalmente se vende toda la mercadería importada al primer año, además de un crecimiento moderado

tomando en cuenta el crecimiento promedio de la industria en Ecuador (Asociación de Empresas Automotrices del Ecuador, 2014) Ver Anexo 8. Las ventas son \$229.067,26 al primer año, el costo de venta de los productos representa aproximadamente el 45% de los ingresos generados por las ventas, los gastos generados en ese periodo fiscal ascienden a \$44.704,61. En el primer año se gastará una considerable cantidad de dinero en publicidad y promociones, entre los gastos más notables se encuentran los de Horas Extras, debido a que la empresa abrirá sus puertas los días sábados con tres trabajadores, se atenderá estos días debido a que en El Triunfo muchas personas revisan sus vehículos este día ya sea porque cobran los fines de semana o porque tienen libre. Todo esto en un caso moderado.

Los costos generados en aduanas por concepto de aranceles e impuestos se refleja detalladamente en el Anexo 5 adjunto a este proyecto, los valores en este apartado suman \$19.892,82 de los cuales \$17.882,82 son el resultado de aranceles y los \$2.010 restantes corresponden a gastos que se generan por sacar la mercancía como lo son los gastos de naviera, transporte, bodegaje y agente de aduanas.

6.6. Proyección de Costos de Ventas.

En la industria de venta de autopartes se manejan valores entre el 30% y 60% de utilidades para las empresas que importan sus productos; y generalmente no se incurren en gastos mayores para su venta o distribución, los costos de venta que se incurrirán en el proyecto se detallan en el Anexo 6. En el anexo se detallan los aranceles que pagan las autopartes, además de los costos aduaneros incurridos en el proceso de desaduanar la mercancía tales como gastos de naviera, transporte, bodegaje y agente de aduanas. Con todos estos valores se puede determinar el costo de venta en el que se incurre por cada producto.

6.7. Flujo de efectivo.

Tabla 59. Flujo de Efectivo.

Flujo de Efectivo						
	Año 0	Año 1	Año 2	Año 3	Año 4	Año 5
Ingresos por Ventas		\$ 229.067,26	\$ 243.500,57	\$ 258.843,31	\$ 275.152,78	\$ 292.489,89
Costo de Ventas		\$ 81.381,47	\$ 83.822,91	\$ 86.337,60	\$ 88.927,73	\$ 91.595,56
Margen Bruto		\$ 147.685,79	\$ 159.677,66	\$ 172.505,71	\$ 186.225,05	\$ 200.894,34
Gastos de Salarios		\$ 22.596,00	\$ 24.855,60	\$ 27.341,16	\$ 30.075,28	\$ 33.082,80
Gastos de Beneficios Sociales		\$ 7.141,54	\$ 7.855,70	\$ 8.641,27	\$ 9.505,39	\$ 10.455,93
Gastos de Promoción y Publicidad		\$ 5.010,00	\$ 2.000,00	\$ 1.000,00	\$ 1.000,00	\$ 1.000,00
Gastos Administrativos		\$ 600,00	\$ 600,00	\$ 600,00	\$ 600,00	\$ 600,00
Gastos de Distribución		\$ 144,00	\$ 151,20	\$ 151,56	\$ 151,58	\$ 151,58
Gastos de Depreciación		\$ 1.953,07	\$ 1.953,07	\$ 1.953,07	\$ 1.953,07	\$ 1.953,07
Gastos de Servicios Básicos		\$ 1.260,00	\$ 1.323,00	\$ 1.326,15	\$ 1.326,31	\$ 1.326,32
Gastos de Alquiler		\$ 6.000,00	\$ 6.000,00	\$ 6.000,00	\$ 6.000,00	\$ 6.000,00
Utilidad Operativa		\$ 102.981,18	\$ 114.939,09	\$ 125.492,51	\$ 135.613,43	\$ 146.324,64
Participación de Trabajadores (15%)		\$ 15.447,18	\$ 17.240,86	\$ 18.823,88	\$ 20.342,01	\$ 21.948,70
Utilidad Antes de Impuestos		\$ 87.534,00	\$ 97.698,23	\$ 106.668,63	\$ 115.271,42	\$ 124.375,94
Impuesto a la Renta (22%)		\$ 19.257,48	\$ 21.493,61	\$ 23.467,10	\$ 25.359,71	\$ 27.362,71
Utilidad Neta		\$ 68.276,52	\$ 76.204,62	\$ 83.201,53	\$ 89.911,71	\$ 97.013,24
Gasto de Inversión	\$ (113.825,10)			\$ (2.675,00)		
Capital de Trabajo	\$ (4.500,00)					\$ 4.500,00
Gastos de Constitución	\$ (1.345,00)					
Valor de Desecho del Proyecto						\$ 2.323,67
Gastos de Depreciación		\$ 1.953,07	\$ 1.953,07	\$ 1.953,07	\$ 1.953,07	\$ 1.953,07
Flujo Neto Efectivo	\$ (113.825,10)	\$ 70.229,59	\$ 78.157,69	\$ 82.479,60	\$ 91.864,77	\$ 98.966,30
<i>Payback</i>	\$ (113.825,10)	\$ (43.595,51)	\$ 34.562,18	\$ 117.041,78	\$ 208.906,55	\$ 300.782,52
Período de Recuperación	2 años					

Fuente: Elaboración Propia.

6.8. Estimación de tasa de descuento (TMAR).

La tasa mínima atractiva de retorno para este proyecto es del 15.06%, porcentaje que es superado por la Tasa Interna de Retorno que llega hasta 48,65%. El negocio es muy rentable debido a que se reducen costos de intermediarios, dicho ahorro es absorbido por la empresa. El VAN de la inversión es \$106.951,19

La forma de calcular la TMAR es la siguiente:

$$TMAR = rf + \beta(rm - rf) + rp$$

Dónde:

rf: Tasa libre de Riesgo

β : Beta del sector, en este caso de auto partes

rm: Tasa de Rendimiento del Mercado.

rp: Riesgo País

Tabla 60. Cálculo de Tasa Mínima Atractiva de Retorno.

Tasa Libre de Riesgo (5 Años)	rf	1.14%	Porcentaje de rendimiento de los bonos del Tesoro a 5 años.
Beta	β	1.46	Valor correspondiente al sector de autopartes; valor tomado de la página Damodaran.
Rentabilidad del Mercado	rm	6.76%	Variaciones de precio de Nikkei 225 los últimos 20 años.
Riesgo País	rp	5.71%	Según la página del Banco Central de Ecuador

Fuente: Elaboración Propia.

Luego:

$$T_{mar} = 1.14\% + 1.46(6.76\% - 1.14\%) + 5.71\%$$

$$T_{mar} = 1.14\% + 1.46(5.62\%) + 5.71\%$$

$$T_{mar} = 1.14\% + 8.2052\% + 5.71\%$$

$$T_{mar} = 15.0552\%$$

$$T_{mar} = 15.06\%$$

Para el cálculo de la tasa mínima atractiva de retorno se toma en cuenta la tasa de libre riesgo, dicha tasa representa el porcentaje que se puede ganar con una inversión libre de riesgo, en este caso se toma en cuenta la tasa de los bonos del tesoro de los Estados Unidos a 5 años la cual es 1.14% (Bloomberg, 2014). Además se necesita conocer el beta de la industria de autopartes el cual es 1.46. Este valor fue tomado de la página web Damodaran (Damodaran, 2014), la cual es especializada en calcular el valor de Beta para las industrias. Para el cálculo de la tasa del mercado se tomó en cuenta el índice bursátil japonés Nikkei 225 (Nikkei Indexes, 2014), debido a que la mayoría de proveedores del exterior son de ese país; por lo tanto, el crecimiento de mercado será medido a través de las variaciones de precio de este indicador los últimos 20 años, para posteriormente encontrar una media de las variaciones y establecerla como el rendimiento del mercado. Ver Anexo 7.

6.9. Análisis de rentabilidad

Tabla 61. Análisis de Rentabilidad.

TMAR (Tasa Mínima Atractiva de Retorno)	15,06%
Valor Actual Neto	\$ 161.888,26
Tasa Interna de Retorno	62,58%

Fuente: Elaboración Propia.

El resultado de la rentabilidad del proyecto muestra una tasa interna de retorno (TIR) muy atractiva para el inversor, la cual muestra el rendimiento de la inversión a un 62,58%. El TIR supera la tasa de libre riesgo del 1.14%. Este indicador de rendimiento muestra la tasa de interés del proyecto, con dicho porcentaje se recupera la inversión en poco menos de dos años mientras que por otro lado está el Valor Actual Neto (VAN), el cual visualiza cuánto vale el dinero que se invierte en la empresa al momento, en este caso, de iniciar las operaciones. El VAN para este estudio representa \$161.888,26 el cual se analiza a 5 años. Teóricamente si el VAN es mayor que cero quiere decir que el proyecto produce ganancias por encima de la rentabilidad exigida y se considera rentable. En el caso de FRENOCAR dicha tasa supera ampliamente a cero.

6.10. Payback Período de recuperación de la inversión.

Según el análisis financiero aplicado a las proyecciones de FRENOCAR se espera recuperar el total de la inversión en un plazo un poco menor de dos años, el estudio revela que en el segundo año se recuperaría la inversión e incluso ya se obtendrían utilidades de \$34.562,18 sobre la inversión, por supuesto en un escenario moderado. La empresa aspira cumplir con todos los pronósticos de venta plasmados en este análisis financiero y cumplir con todas las expectativas del inversor y del consumidor.

6.11. Análisis de escenarios.

6.11.1. Escenario Pesimista.

En un escenario pesimista se estimó un incremento muy conservador en las ventas, tan solo del 3% tomando en cuenta la entrada de un competidor en el mercado, en dicho caso la inversión se recupera al tercer año. Un escenario pesimista puede ocurrir debido a muchos factores como lo es la entrada de un nuevo competidor, una crisis económica que conlleve a reducir los gastos de las familias ecuatorianas y por no tratarse de un bien de consumo primario afectaría de gran manera un cambio de esta índole, en el peor de los casos puede darse un incremento de aranceles considerable y esto ocasionaría un derrumbe de las ventas. En el escenario pesimista aplicado a este estudio se basó principalmente en la entrada de un nuevo competidor, un incremento del 10% en los costos de mano de obra y un 6% en los costos de venta.

Con las variables mencionadas la empresa recuperaría la inversión al tercer año con una tasa interna de retorno del 51,60%, porcentaje que aún sigue siendo rentable, el valor actual neto con este escenario sería de \$110.016,79 lo que aun así demuestra rentabilidad. Un punto para tener en cuenta es que en todos los casos posibles de variación de mercado las encuestas mostraron un alto porcentaje de éxito por lo que se consideró un éxito la venta de toda la importación cada año.

Tabla 62. Flujo de Efectivo en Escenario Pesimista.

Flujo de Efectivo - Escenario Pesimista						
	Año 0	Año 1	Año 2	Año 3	Año 4	Año 5
Ingresos por Ventas		\$ 229.067,26	\$ 235.939,27	\$ 243.017,45	\$ 250.307,98	\$ 257.817,22
Costo de Ventas		\$ 86.264,35	\$ 91.440,22	\$ 96.926,63	\$ 102.742,23	\$ 108.906,76
Margen Bruto		\$ 142.802,90	\$ 144.499,06	\$ 146.090,82	\$ 147.565,75	\$ 148.910,46
Gastos de Salarios		\$ 22.596,00	\$ 24.855,60	\$ 27.341,16	\$ 30.075,28	\$ 33.082,80
Gastos de Beneficios Sociales		\$ 7.141,54	\$ 7.855,70	\$ 8.641,27	\$ 9.505,39	\$ 10.455,93
Gastos de Promoción y Publicidad		\$ 5.010,00	\$ 2.000,00	\$ 1.000,00	\$ 1.000,00	\$ 1.000,00
Gastos Administrativos		\$ 600,00	\$ 600,00	\$ 600,00	\$ 600,00	\$ 600,00
Gastos de Distribución		\$ 144,00	\$ 151,20	\$ 151,56	\$ 151,58	\$ 151,58
Gastos de Depreciación		\$ 1.953,07	\$ 1.953,07	\$ 1.953,07	\$ 1.953,07	\$ 1.953,07
Gastos de Servicios Básicos		\$ 1.260,00	\$ 1.323,00	\$ 1.326,15	\$ 1.326,31	\$ 1.326,32
Gastos de Alquiler		\$ 6.000,00	\$ 6.000,00	\$ 6.000,00	\$ 6.000,00	\$ 6.000,00
Utilidad Operativa		\$ 98.098,29	\$ 99.760,50	\$ 99.077,62	\$ 96.954,13	\$ 94.340,76
Participación de Trabajadores (15%)		\$ 14.714,74	\$ 14.964,07	\$ 14.861,64	\$ 14.543,12	\$ 14.151,11
Utilidad Antes de Impuestos		\$ 83.383,55	\$ 84.796,42	\$ 84.215,98	\$ 82.411,01	\$ 80.189,65
Impuesto a la Renta (22%)		\$ 18.344,38	\$ 18.655,21	\$ 18.527,52	\$ 18.130,42	\$ 17.641,72
Utilidad Neta		\$ 65.039,17	\$ 66.141,21	\$ 65.688,46	\$ 64.280,59	\$ 62.547,92
Gasto de Inversión Inicial	\$ (113.825,10)			\$ (2.675,00)		
Capital de Trabajo	\$ (4.500,00)					\$ 4.500,00
Gastos de Constitución	\$ (1.000,00)					
Valor de Desecho del Proyecto						\$ 2.323,67
Gastos de Depreciación		\$ 1.953,07	\$ 1.953,07	\$ 1.953,07	\$ 1.953,07	\$ 1.953,07
Flujo Neto Efectivo	\$ (113.825,10)	\$ 66.992,24	\$ 68.094,28	\$ 67.641,53	\$ 66.233,65	\$ 64.500,99
Payback	\$ (113.825,10)	\$ (46.832,86)	\$ 21.261,41	\$ 88.902,94	\$ 155.136,60	\$ 212.547,26
Período de Recuperación	3 Años					

Fuente: Elaboración Propia.

Análisis de Rentabilidad en Escenario Pesimista

Tabla 63. Rentabilidad en Escenario Pesimista.

TMAR (Tasa Mínima Atractiva de Retorno)	15,06%
Valor Actual Neto	\$ 110.016,79
Tasa Interna de Retorno	51,60%

Fuente: **Elaboración Propia.**

6.11.2. Escenario Optimista

En un caso optimista de inversión se planeó un incremento en ventas un 10% más, debido al no ingreso de competidores y al posicionamiento de la marca, manteniendo gastos constantes en relación al proyectado escenario moderado. Todos estos pronósticos sirven de base para manejarse en un futuro en cuanto a la inversión, tiempo de recuperación de capital y para tener en cuenta el flujo con el que se puede contar en cada uno de los casos.

Los resultados del TIR y VAN con este escenario son altos; 69,09% de rendimiento en el TIR y \$201.214,21 para el valor al presente. Como variables clave en este escenario se tomó en cuenta un sólido posicionamiento de la marca en el mercado local. Además de mantener los gastos constantes en relación al escenario moderado. En el escenario optimista se manejan variables de incremento de ventas debido a estabilidad y crecimiento del sector automotriz.

Análisis de Rentabilidad en Escenario Optimista

Tabla 64. Rentabilidad en Escenario Optimista.

TMAR (Tasa Mínima Atractiva de Retorno)	15,06%
Valor Actual Neto	\$ 201.214,21
Tasa Interna de Retorno	69,09%

Fuente: **Elaboración Propia.**

Tabla 65. Flujo de Efectivo en Escenario Optimista.

Flujo de Efectivo - Escenario Optimista						
	Año 0	Año 1	Año 2	Año 3	Año 4	Año 5
Ingresos por Ventas		\$ 229.067,26	\$ 251.973,98	\$ 277.171,38	\$ 304.888,52	\$ 335.377,37
Costo de Ventas		\$ 81.381,47	\$ 83.822,91	\$ 86.337,60	\$ 88.927,73	\$ 91.595,56
Margen Bruto		\$ 147.685,79	\$ 168.151,07	\$ 190.833,78	\$ 215.960,79	\$ 243.781,81
Gastos de Salarios		\$ 22.596,00	\$ 24.855,60	\$ 27.341,16	\$ 30.075,28	\$ 33.082,80
Gastos de Beneficios Sociales		\$ 7.141,54	\$ 7.855,70	\$ 8.641,27	\$ 9.505,39	\$ 10.455,93
Gastos de Promoción y Publicidad		\$ 5.010,00	\$ 2.000,00	\$ 1.000,00	\$ 1.000,00	\$ 1.000,00
Gastos Administrativos		\$ 600,00	\$ 600,00	\$ 600,00	\$ 600,00	\$ 600,00
Gastos de Distribución		\$ 144,00	\$ 151,20	\$ 151,56	\$ 151,58	\$ 151,58
Gastos de Depreciación		\$ 1.953,07	\$ 1.953,07	\$ 1.953,07	\$ 1.953,07	\$ 1.953,07
Gastos de Servicios Básicos		\$ 1.260,00	\$ 1.323,00	\$ 1.326,15	\$ 1.326,31	\$ 1.326,32
Gastos de Alquiler		\$ 6.000,00	\$ 6.000,00	\$ 6.000,00	\$ 6.000,00	\$ 6.000,00
Utilidad Operativa		\$ 102.981,18	\$ 123.412,51	\$ 143.820,58	\$ 165.349,17	\$ 189.212,12
Participación de Trabajadores (15%)		\$ 15.447,18	\$ 18.511,88	\$ 21.573,09	\$ 24.802,38	\$ 28.381,82
Utilidad Antes de Impuestos		\$ 87.534,00	\$ 104.900,63	\$ 122.247,49	\$ 140.546,80	\$ 160.830,30
Impuesto a la Renta (22%)		\$ 19.257,48	\$ 23.078,14	\$ 26.894,45	\$ 30.920,30	\$ 35.382,67
Utilidad Neta		\$ 68.276,52	\$ 81.822,49	\$ 95.353,05	\$ 109.626,50	\$ 125.447,63
Gasto de Inversión Inicial	\$ (113.825,10)			\$ (2.675,00)		
Capital de Trabajo	\$ (4.500,00)					\$ 4.500,00
Gastos de Constitución	\$ (1.000,00)					
Valor de Desecho del Proyecto						\$ 2.323,67
Gastos de Depreciación		\$ 1.953,07	\$ 1.953,07	\$ 1.953,07	\$ 1.953,07	\$ 1.953,07
Flujo Neto Efectivo	\$ (113.825,10)	\$ 70.229,59	\$ 83.775,56	\$ 97.306,11	\$ 111.579,57	\$ 127.400,70
Payback	\$ (113.825,10)	\$ (43.595,51)	\$ 40.180,05	\$ 137.486,16	\$ 249.065,73	\$ 369.376,10
Período de Recuperación	2 Años					

Fuente: Elaboración Propia.

CONCLUSIONES Y RECOMENDACIONES

Conclusiones

FRENOCAR es una propuesta viable en el ámbito económico y comercial, debido a los siguientes factores:

- Rápida recuperación del capital invertido, con un monto inicial de \$113,825.10 el dinero se recupera al inicio del segundo año e inclusive en ese año se registran ganancias de \$35.562.18.
- Mercado con carencias de un líder competitivo, con pocas incursiones para acaparar el mercado.
- Escasa competencia en el sector comercial de autopartes, en la ciudad se encuentran solamente 8 competidores y la población objetivo del mercado asciende a 7,130.
- Mercado dispuesto a comprar en FRENOCAR, según las encuestas existe disposición de compra por parte de la población objetivo e incluso expresaron sus inconformidades con las actuales comercializadores.
- Necesidades insatisfechas; se encontró que gran parte de público debe salir hacia las ciudades cercanas en busca de autopartes para sus vehículos.
- Trabajo enfocado en la variación de stock, el principal problema que presentan los ofertantes de autopartes es la falta de stock lo que ocasiona malestar en el consumidor.
- Industria atractiva, el sector automotriz es un mercado con constante crecimiento, sumando a esto el crecimiento que ha tenido en los últimos años debido en gran parte al crédito, esto se resume en mayor mantenimiento en vehículos.
- Estabilidad del mercado automotriz, el vehículo seguirá siendo el medio de transporte idóneo para transportar a las personas por muchos años más, puesto que es asequible para gran número de

personas e incluso ha llegado a convertirse en un bien infaltable en muchos hogares a partir de la clase media, siendo estos nuevos o usados.

- Baja inversión en propiedad planta y equipo, debido a que no se invierte en maquinarias o edificios.
- La mercancía no requiere modificación o transformaciones, la mercancía se vende tal cual llega a las instalaciones de FRENOCAR.

Recomendaciones

- Desarrollar un plan de marketing acorde a las características de los compradores.
- Se recomienda importar los productos que tengan mayor demanda en el mercado, de esta manera se invierten los recursos monetarios de una manera más eficaz ya que estos generarán ingresos en menor tiempo debido a las altas tasas de rotación.
- Mantener una baja inversión en propiedad, planta y equipo durante los primeros 10 años, hasta conseguir capital propio para el local, de acuerdo al desarrollo que se obtendrá.
- Establecer un sistema de fidelización de clientes, de esta forma se asegura un porcentaje fijo de ventas.
- Mantener servicio post venta de autopartes para asegurar que el cliente cambie las autopartes o realice mantenimientos.
- Posicionar la marca en el sector, mediante el desarrollo de un plan estratégico sostenible para asegurar el posicionamiento total de FRENOCAR.
- Expandirse a mercados cercanos, una vez que se doble el capital invertido se puede invertir en un mercado un poco homogéneo para aprovechar el volumen de ventas y de la misma manera el volumen de compras, recibiendo un mejor precio por cantidades mayores de compra, además de que los costos fijos unitarios se reducen y ayudan a obtener ventaja competitiva de precios.
- Estimular el mercado en cuanto a promociones, los ofertantes permanecen estáticos en cuanto a promociones que despierten el interés de compra.

BIBLIOGRAFÍA

- Abt Associates. (2009). *Guía para la Segmentación de Mercados*. Obtenido de Us Aid: http://www.rhsupplies.org/fileadmin/user_upload/Foro/Guia_para_la_Segmentacion_del_MercadoGTMDA.pdf
- Aduana del Ecuador. (2014). Obtenido de http://www.aduana.gob.ec/pro/special_regimes.action
- Agencia Nacional de Tránsito del Ecuador. (2014). *Base de Datos de Vehículos con Propietarios del Triunfo*. Base de Datos, Comisión de tránsito , Informática , Guayaquil .
- Asociación de Empresas Automotrices del Ecuador. (2014). Obtenido de http://aeade.net/web/images/stories/catalogos/ANUARIO2013_interactivo.pdf
- Audi. (2014). *AudiMotors*. Recuperado el 14 de Julio de 2014, de <http://www.audisport-iberica.com/foro/topic/284954-diferencias-tren-trasero-quattro-tren-trasero-no-quattro/page-2>
- Automotores Gabriel. (2014). *Servicio Técnico*. Recuperado el 14 de Julio de 2014, de <http://www.gabriel.com.mx/ES/Asesoriatecnica/Paginas/Tiposdesuspension.aspx>
- Ballesteros, A. (2001). *Comercio exterior: teoría y práctica* (Segunda ed.). Murcia: Universidad de Murcia.
- Banco Cental Del Ecuador. (2014). *Firma Digital*. Obtenido de <https://www.eci.bce.ec/registro-empresa-requisitos;jsessionid=6e729517c4cc54a9bc6439e492c8>

- Banco Central del Ecuador. (2014). *Portal del Banco Central del Ecuador*.
Obtenido de http://www.portal.bce.fin.ec/vto_bueno/ComercioExterior.jsp
- Banco Mundial. (01 de Mayo de 2013). *El Banco Mundial*. Obtenido de <http://www.bancomundial.org/es/country/ecuador>
- Banco Mundial. (2014). *Doing Business Japon* .
- Bloomberg. (2014). *United States Government Bonds*. Obtenido de <http://www.bloomberg.com/markets/rates-bonds/government-bonds/us/>
- Caballero, I., & Padín, C. (2006). *Comercio Internacional: Una visión general de los instrumentos operativos del comercio exterior*. España: Ideaspropias.
- Cámara de Comercio Internacional. (2010). Recuperado el 01 de Julio de 2014, de <http://www.iccwbo.org/products-and-services/trade-facilitation/incoterms-2010/the-incoterms-rules/>
- Código Organico de la Produccion Comercio e Inversiones. (2014). Obtenido de <http://www.proecuador.gob.ec/wp-content/uploads/2014/02/1-Codigo-Organico-de-la-Produccion-Comercio-e-Inversiones-pag-37.pdf>
- Código orgánico de la producción, comercio e inversiones*. (2010). Quito, Ecuador.
- Comisión Económica para América Latina y el Caribe (CEPAL). (2013). *La Inversión Extranjera Directa en America Latina y el Caribe*. Santiago de Chile: Naciones Unidas.
- Comunidad Andina de Naciones. (2003). *Acuerdo de Cartagena decreto 379, resolución 1112, Art 3*. Obtenido de <http://www.x.com.pe/Descargas/Resolucion%201112.pdf>

- Comunidad Andina de Naciones. (18 de Octubre de 2004). Obtenido de <http://www10.iadb.org/int/intradebid/DocsPdf/Acuerdos/MERCOSURCAN-ACE59%20Reglas%20Especificas.pdf>
- Comunidad Andina de Naciones. (2014). *Nomenclatura Arancelaria de los países de la Comunidad Andina de Naciones*. Pudeleco.
- Damodaran. (2014). *Betas per Sector*. Obtenido de http://pages.stern.nyu.edu/~adamodar/New_Home_Page/datafile/Betas.html
- Dirección Automotriz de Nicaragua. (2012). *Nicaport*. Recuperado el 14 de Julio de 2014, de <http://www.direautonicaragua.com/service.html>
- El Banco Mundial. (2014). *Doing Business Brasil*.
- El Comercio. (13 de Diciembre de 2013). *El Comercio*. Obtenido de <http://www.elcomercio.com/deportes/carburando/nissan-leaf-mostro-cualidades-capital.html>
- El Telegrafo. (30 de Abril de 2012). *El Telegrafo*. Obtenido de <http://www.telegrafo.com.ec/noticias/informacion-general/item/salario-basico-paso-de-160-a-292-en-los-ultimos-5-anos.html>
- Embajada de Japon. (1 de Enero de 2014). Obtenido de <http://www.ar.emb-japan.go.jp/Contenido/07.PoliticalInterna.htm>
- Export Enterprise. (Enero de 2014). *Santander Trade*. Obtenido de <https://es.santandertrade.com/analizar-mercados/corea-del-sur/politica-y-economia>
- Export Enterprises. (01 de Diciembre de 2013). *Santander Trade*. Obtenido de <https://es.santandertrade.com/analizar-mercados/japon/politica-y-economia>

- Export Enterprises. (Enero de 2014). *Santander trade*. Obtenido de <https://es.santandertrade.com/analizar-mercados/estados-unidos/politica-y-economia>
- Export Enterprises. (Enero de 2014). *Santander Trade*. Obtenido de <https://es.santandertrade.com/analizar-mercados/estados-unidos/politica-y-economia>
- Fondo Monetario Internacional. (2014). *World Economic Outlook*. Washington: Joint Bank-Fund Library.
- Godoy, P. (2005). *Mecanica Automotriz*. Madrid.
- Grijalba, A. (26 de Julio de 2009). *Institut de Recherche et Débat Sur La Gouvernance*. Obtenido de <http://www.institut-gouvernance.org/fr/analyse/fiche-analyse-454.html>
- Guitian, M. A.-P. (2004). *Manual de Automoviles*. Madrid: Editoriales Dossat 2000.
- Hong Kong HTG International Trade Co., Ltd. (2013). *Hong Kong HTG Bearing*. Recuperado el 14 de Julio de 2014, de <http://www.excellentbearing.com/>
- Instituto de Promoción de Exportaciones e Inversiones. (2014). *Requisitos para obtener el Certificado Digital de Firma Electrónica y Token*. Obtenido de <http://www.proecuador.gob.ec/pubs/requisitos-para-obtener-el-certificado-digital-de-firma-electronica-y-token/>
- Instituto Nacional de Estadísticas y Censos. (2013). *Ecuador en Cifras*. Recuperado el 13 de Julio de 2014, de http://www.inec.gob.ec/estadisticas/index.php?option=com_content&view=article&id=278&Itemid=57&lang=es
- Instituto Nacional de Estadísticas y Censos. (2013). *Instituto Nacional de Estadísticas y Censos*. Recuperado el 27 de Junio de 2014, de

http://www.inec.gob.ec/cpv/index.php?option=com_content&view=article&id=232&Itemid=128&lang=es

Instituto Tecnológico Chihuahua. (2014). *Estadística*. Obtenido de <http://www.itch.edu.mx/academic/industrial/estadistica1/cap01.html>

International Centre for Trade and Sustainable Development . (27 de Enero de 2009). *Puentes*. Obtenido de <http://www.ictsd.org/bridges-news/puentes/news/ecuador-restringe-importaciones-de-627-art%C3%ADculos>

Ministerio de Comercio Exterior. (2013). *Estadísticas de Comercio Exterior*. Quito.

Ministerio de Comercio Exterior. (2014). *Ministerio de Comercio Exterior*. Obtenido de <http://comercioexterior.gob.ec/comex/>

Nikkei Indexes. (2014). *Historical Data*. Obtenido de <http://indexes.nikkei.co.jp/en/nkave/archives/data>

Organizacion Mundial del Comercio. (2013). *Examen de las Políticas Comerciales de la Republica de Corea*.

Organizacion Mundial del Comercio. (2013). *Examen de las Políticas Comerciales*.

Organizacion Mundial del Comercio. (2013). *Examen de las Políticas Comerciales Estados Unidos* .

Organizacion Mundial del Comercio. (2013). *Examen de las Políticas Comerciales Japon*.

Padín Fabeiro, C., & Caballero Miguez, I. (2010). *Comercio Internacional* (Primera ed.). IdeasPropias.

Pontificia Universidad Católica de Chile. (2014). Obtenido de Recursos: <http://escuela.med.puc.cl/recursos/recepidem/epianal9.htm>

- Prefectura del Guayas. (2014). *Gobierno Provincial del Guayas*. Recuperado el 27 de Junio de 2014, de <http://www.guayas.gob.ec/cantones/el-triunfo>
- Presidencia de la Republica. (4 de Mayo de 2013). Obtenido de <http://www.presidencia.gob.ec/ecuador-entrara-a-mercosur-una-vez-que-concrete-con-la-ue/>
- Real Academia Española. (2014). Obtenido de <http://lema.rae.es/drae/?val=eje>
- Real Academia Española. (2014). *Real Academia Española*. Obtenido de <http://lema.rae.es/drae/?val=rodamiento>
- Secretaria Nacional de Aduana del Ecuador. (2014). *Ecuapass*. Obtenido de <https://portal.aduana.gob.ec/>
- Secretaria Nacional de Planificación y Desarrollo del Ecuador. (21 de Febrero de 2014). *Servicio Nacional de Información*. Recuperado el 13 de Julio de 2014, de http://app.sni.gob.ec/sni-link/sni/Portal%20SNI%202014/FICHAS%20F/0909_EL%20TRIUNFO_GUAYAS.pdf
- Servicio de Rentas Internas. (2010-2013). *Recaudaciones por domicilio fiscal*. Estadístico, Planificación y Estadísticas.
- Servicio Nacional de Aduana. (2012). *Aduana del Ecuador*. Recuperado el 28 de Junio de 2014, de http://www.aduana.gob.ec/pro/to_import.action
- Sistema de Informacion de Eficiencia Energetica y Alternativas Alternativas . (2014). *Transporte*. Obtenido de <http://www.si3ea.gov.co/Portals/0/Transporte/catautos.pdf>
- Stoner, J., Freeman, E., & Gilbert, D. (1996). *Administración* (Sexta ed.). Mexico: Prentice Hall.

- Stonner, J., Freeman, E., & Gilbert, D. (1996). *Administración* (Sexta ed.). Mexico: Prentice Hall.
- Stonner, J., Freeman, E., & Gilbert, D. (1996). *Administración* (Sexta ed.). Mexico: Prentice Hall.
- Superintendencia de Compañías. (2014). *Superintendencia de Compañías*. Obtenido de <http://www.supercias.gob.ec/portal/>
- Talleres Carfix. (2013). *Talleres Carfix*. Recuperado el 14 de Julio de 2014, de <http://carfix-guru.com/hydraulic-servo-overhaul>
- Talleres Elmer's Cars. (2013). *Elmer's Cars*. Recuperado el 14 de Julio de 2014, de <http://elmerscar.com/index.php/tips-cuidado-automotriz/24-guia>
- Tecnologico de Monterrey. (2014). *Centro Virtual de Aprendizaje*. Obtenido de http://www.cca.org.mx/cca/cursos/estadistica/html/m11/desviacion_estandar.htm
- Universidad de La Castilla La Mancha. (2014). *Maquinaria*. Obtenido de https://www.uclm.es/profesorado/porrasysoriano/maquinaria/temas/caja_cambios.pdf
- Universidad Rafael Landívar. (2014). *Facultad de Ingeniería*. Obtenido de http://www.tec.url.edu.gt/boletin/URL_02_BAS02.pdf
- Villa, J. (20 de Julio de 2014). (C. Villa, Entrevistador)

ANEXOS

ANEXO 1: Diseño de Encuesta.

“ENCUESTA”

- 1. ¿Ha sido siempre satisfecha su demanda de repuestos en los locales que funcionan actualmente en el Triunfo?**
 - Sí
 - No
- 2. ¿Con qué frecuencia usted le realiza mantenimiento a su vehículo?**
 - Mensual
 - Trimestral
 - Semestral
 - Anual
- 3. ¿En qué comercializadora del cantón El Triunfo generalmente realiza la compra de las autopartes?**
 - Centro lubricantas Pesantez
 - Autopartes Olvera
 - Almacén Frenito
 - La Casa del Perno
 - Comercial Carrera
 - Hidraufreno
 - Auto repuestos Chevrolet
 - Lubricentro 2000
 - OTROS: _____
- 4. ¿Qué factor considera usted el más importante al momento de comprar las autopartes? Seleccione uno de ellos.**
 - Precio
 - Atención al Cliente
 - Amplio Stock
 - Conocimiento Tecnificado

5. ¿Qué tipo de Repuesto prefiere?

- Original
- Genérico de buena calidad

6. ¿Cuál de los siguientes servicios complementarios le gustaría recibir?

- Tarjeta de Cliente Frecuente para descuentos
- Instalación de las autopartes
- Envíos dentro y fuera de la ciudad (Bucay, La Troncal, etc.)

ANEXO 2: Entrevista.

Fecha: 20 de julio de 2014.

Entrevistado: Sr. Jorge Villa Campoverde.

Detalles del Entrevistado:

Edad: 30 años.

Cargo: Gerente de Almacén Frenito en la ciudad de El Triunfo.

Tema: Características del mercado automotriz en El Triunfo.

Entrevistador: Carlos Villa.

Pregunta 1: ¿Cuáles son los productos que tienen mayor demanda en este sector?

Respuesta: Un vehículo posee piezas que tienen mayor desgaste que otras y debido a esa naturaleza deben ser reemplazadas con mayor frecuencia, aunque depende también mucho del cuidado y manejo que se le dé al vehículo, ahora bien, aquellos productos que se cambian con mayor frecuencia son: el aceite con su respectivo filtro, el cual por lo general se reemplaza cada 4000 kilómetros. La banda de distribución debe ser cambiada cada 100.000 kilómetros, de acuerdo a mi experiencia cada año se revisa el sistema de suspensión y dirección y esto comprende amortiguadores, rotulas y terminales; así mismo el sistema de frenos se cambia en promedio dos veces al año para un vehículo de trabajo, mientras que para uno de uso particular cada año.

Pregunta 2: ¿Generalmente de dónde provienen las autopartes?

Respuesta: El principal país de origen de las autopartes para el Ecuador es Japón, la mayoría de marcas genéricas de gran calidad son japonesas y estas marcas se venden muy bien en el mercado, a este país le sigue Estados Unidos que principalmente produce autopartes para vehículos Ford

y Chevrolet americano y generalmente produce aditivos de marcas reconocidas a nivel mundial, Taiwán es el productor por excelencia de partes eléctricas genéricas y todo lo referente al plásticos que tiene el vehículo ya sean manubrios o guardafangos, mientras que China aun no recibe una percepción de buena calidad para sus productos y aunque produce casi todas las autopartes de un automotor estas no gozan de gran aceptación especialmente en El Triunfo. Corea del Sur produce principalmente las autopartes genuinas de las marcas Hyundai y en los últimos años se ha sumado Brasil que produce en su mayoría repuestos para vehículos GM diseñados para Latinoamérica, Brasil se ha anotado como principal productor de autopartes de ciertos vehículos de gran demanda en el país como lo son el Chevrolet Aveo, Spark, Corsa, Sail y Optra, el abanico de este país es muy variado en cuanto al tipo de autopartes. Colombia produce ciertas piezas como son cables mecánicos, bocines de suspensión y cauchos. Por otro lado Perú produce empaques de asbesto como lo son los del cabezote, múltiple y tapa válvulas.

Pregunta 3: ¿Cómo es el mercado de El Triunfo?

Respuesta: El mercado del cantón aún está en desarrollo puesto que los vehículos que circulan por el sector son de muchos años atrás, aunque en los últimos años se ha visto una mayor cantidad de vehículos relativamente nuevos para el sector, digo esto para los vehículos desde el año 2005. Dichos incremento se dio debido a las facilidades de compra de un vehículo nuevo. Gran parte de parque automotor de la ciudad son taxis, se da esto en la ciudad debido a la ausencia de servicios de buses urbanos por lo que la mayoría se moviliza por este medio.

Pregunta 4: ¿Cuál es la principal Característica del cliente en la ciudad?

Respuesta: Los clientes principalmente buscan un buen servicio y rapidez en la atención, además de conocimiento sobre el tema ya que en muchos casos el cliente viene y pregunta que repuestos debe cambiar de acuerdo a ciertos síntomas, hacen su presupuesto y luego regresan a comprar.

Pregunta 5: ¿Cuáles son los márgenes de utilidad del sector?

Respuesta: Entre el 30% y 45%

Pregunta 4: ¿Qué días son los de mayor movimiento en el mercado de autopartes de la ciudad?

Respuesta: El día de mayor concurrencia de compradores es el sábado, seguido del lunes. El sábado la mayoría de pobladores de los alrededores de la ciudad sale a comprar a la ciudad y aprovechan para comprar lo que necesiten sus automóviles también, además de que este día muchas personas tienen libre y lo aprovechan dándole mantenimiento al vehículo. Otro factor que hace que el sábado sea de mayor concurrencia es que este día cobra mucha gente, El Triunfo se maneja básicamente de pagos semanales a los trabajadores.

ANEXO 3: Listado de Productos a Importar.

Listado de Productos a Importar						
	Tipo de Producto	Origen	Arancel	% ARANCEL	0,5% FODINFA	12% IVA
1	Aditivos	Estados Unidos	38112110	0%	SI	SI
2	Amortiguadores	Japón	87088020	0%	SI	SI
		Estados Unidos	87088020	0%	SI	SI
3	Alternador	Japón	85115090	0%	SI	SI
		Corea de Sur	85115090	0%	SI	SI
4	Articulaciones de Dirección	Japón	87089939	0%	SI	SI
		Estados Unidos	87089939	0%	SI	SI
		Brasil	87089939	0%	SI	SI
5	Automático de Arranque	Japón	83021010	15%	SI	SI
6	Bandas	Estados Unidos	87083029	0%	SI	SI
7	Balancines del Motor	Japón	84099199	0%	SI	SI
8	Barra Central de Dirección	Japón	87089939	0%	SI	SI
		Estados Unidos	87089939	0%	SI	SI
9	Barra Lateral de Dirección	Japón	87089939	0%	SI	SI
		Estados Unidos	87089939	0%	SI	SI
10	Bendix	Japón	85118090	0%	SI	SI
		Estados Unidos	85118090	0%	SI	SI
11	Bocines de Suspensión	Japón	87088090	0%	SI	SI
		Estados Unidos	87088090	0%	SI	SI
12	Bobinas	Japón	85113092	0%	SI	SI
13	Bombas de Agua	Japón	84133099	0%	SI	SI
		Estados Unidos	84133099	0%	SI	SI
		Brasil	84133099	0%	SI	SI
14	Bombas de Aceite	Japón	84133092	0%	SI	SI
		Estados Unidos	84133092	0%	SI	SI
15	Bombas de	Japón	84133091	0%	SI	SI

	Gasolina	Estados Unidos	84133091	0%	SI	SI
		Brasil	84133091	0%	SI	SI
16	Bombillos	Japón	85392920	30%	SI	SI
17	Cables de Acelerador	Japón	85443000	15%	SI	SI
18	Cables de Velocímetro	Japón	85443000	15%	SI	SI
19	Cables de Embrague	Japón	87089399	10%	SI	SI
20	Cilindro Maestro de Freno	Japón	87083029	0%	SI	SI
		Estados Unidos	87083029	0%	SI	SI
		Brasil	87083029	0%	SI	SI
21	Cilindro Maestro de Embrague	Japón	87089399	10%	SI	SI
		Estados Unidos	87089399	10%	SI	SI
		Brasil	87089399	7%	SI	SI
		Taiwán	87089399	10%	SI	SI
22	Cilindro Auxiliar de Embrague	Japón	87089399	10%	SI	SI
		Estados Unidos	87089399	10%	SI	SI
		Brasil	87089399	7%	SI	SI
		Taiwán	87089399	10%	SI	SI
23	Cilindros de Rueda	Japón	87087010	10%	SI	SI
		Estados Unidos	87087010	10%	SI	SI
		Brasil	87087010	10%	SI	SI
		Taiwán	87087010	10%	SI	SI
24	Crucetas	Japón	87089990	10%	SI	SI
		Estados Unidos	87089990	10%	SI	SI
25	Discos de Embrague	Japón	87089391	10%	SI	SI
		Brasil	87089391	10%	SI	SI
26	Discos de Freno	Estados Unidos	87083025	5%	SI	SI
27	Empaquetaduras de cabezote	Japón	84849000	0%	SI	SI
		Estados Unidos	84849000	0%	SI	SI
28	Estabilizadores	Japón	87089939	0%	SI	SI

	de dirección	Estados Unidos	87089939	0%	SI	SI
29	Espejos Retrovisores	Taiwán	70091000	25%	SI	SI
30	Faros	Estados Unidos	85391000	0%	SI	SI
		Taiwán	85391000	0%	SI	SI
31	Filtros de Aceite	Estados Unidos	8421230090	15%	SI	SI
32	Filtros de Aire	Estados Unidos	84213100	15%	SI	SI
33	Filtros de Combustible	Estados Unidos	8421230090	15%	SI	SI
34	Fusibles	Japón	8536101099	0%	SI	SI
35	Gatas Hidráulicas	China	84254200	15%	SI	SI
36	Herramientas Automotrices	Estados Unidos	82041100	0%	SI	SI
37	Hidrovac	Japón	87089399	10%	SI	SI
38	Kit del Cilindro Maestro	Japón	84138190	0%	SI	SI
		Estados Unidos	84138190	0%	SI	SI
39	Kit del Cilindro de Embrague	Japón	87089399	10%	SI	SI
40	Kit del Auxiliar de Embrague	Japón	87089399	10%	SI	SI
41	Luces Halógenas	Estados Unidos	85122090	10%	SI	SI
		Japón	85122090	10%	SI	SI
42	Modulo para corriente batería	Japón	85437090	0%	SI	SI
43	Motor de Arranque	Japón	84079000	0%	SI	SI
		Estados Unidos	84079000	0%	SI	SI
44	Motor de Plumas	Taiwán	85011020	0%	SI	SI
45	Pastillas de Frenos	Estados Unidos	87083029	0%	SI	SI
46	Pines y Bocines	Japón	87082990	15%	SI	SI
		Estados Unidos	87082990	15%	SI	SI
47	Pistones del Motor	Japón	85071000	25%	SI	SI
		Estados Unidos	85071000	25%	SI	SI
48	Puntas de Eje	China	87085029	0%	SI	SI
		Corea de Sur	87085029	0%	SI	SI

Listado de Productos a Importar						
	Tipo de Producto	Origen	Arancel	% ARANCEL	0,5% FODINFA	12% IVA
49	Pulmones de Freno	Estados Unidos	87083029	0%	SI	SI
50	Platos de Embrague	Japón	87089391	10%	SI	SI
51	Plumas Limpiaparabrisas	Estados Unidos	85129010	10%	SI	SI
52	Retenedores	Japón	84879020	10%	SI	SI
53	Rines del Motor	Japón	87089399	10%	SI	SI
54	Rulimanes rodamientos	Japón	84821000	0%	SI	SI
		Estados Unidos	84821000	0%	SI	SI
55	Terminales de Dirección	Japón	87089933	0%	SI	SI
		Estados Unidos	87089933	0%	SI	SI
56	Rotulas	Japón	8708999990	10%	SI	SI
		Estados Unidos	8708999990	10%	SI	SI
57	Válvulas de Motor	Japón	84099970	0%	SI	SI
58	Válvulas de Aire	Estados Unidos	84818030	15%	SI	SI
59	Zapatas de Freno	China	87083029	0%	SI	SI
		Estados Unidos	87083029	0%	SI	SI

ANEXO 4: Listado detallado de productos a comprar.

Productos a comprar										
Cód.	Cant	Tipo de Producto	Marca	Detalle			Costo Unitario	FOB	PVP	Ventas Totales
				Marca de Vehículo	Modelo	Año				
1	600	ADITIVO DE ACEITE	CYCLO	TODOS	VARIOS	TODOS	\$ 1,07	\$ 643,52	\$ 5,40	\$ 3.242,21
2	500	ADITIVO DE GASOLINA	ABRO	TODOS	VARIOS	TODOS	\$ 1,32	\$ 659,34	\$ 5,89	\$ 2.943,05
3	80	AMORTIGUADOR	TOKICO	CHEVROLET	LUV 2300	1995-2005	\$ 5,82	\$ 465,58	\$ 14,71	\$ 1.176,59
4	60	AMORTIGUADOR	TOKICO	CHEVROLET	LUV 1600	1978-1988	\$ 5,82	\$ 349,19	\$ 14,71	\$ 882,44
5	40	AMORTIGUADOR	TOKICO	CHEVROLET	CORSA EVOLUTION	2003-2005	\$ 7,75	\$ 310,15	\$ 18,50	\$ 739,91
6	100	AMORTIGUADOR	TOKICO	CHEVROLET	AVEO	2006-2014	\$ 10,68	\$ 1.068,13	\$ 24,24	\$ 2.423,50
7	100	AMORTIGUADOR	TOKICO	CHEVROLET	SPARK	2006-2014	\$ 7,81	\$ 780,66	\$ 18,60	\$ 1.860,11
8	40	AMORTIGUADOR	MONROE	CHEVROLET	SILVERADO	1995-2014	\$ 12,48	\$ 499,34	\$ 27,77	\$ 1.110,68
9	80	AMORTIGUADOR	TOKICO	CHEVROLET	SAIL	2010-2014	\$ 10,68	\$ 854,50	\$ 24,24	\$ 1.938,80
10	40	AMORTIGUADOR	TOKICO	CHEVROLET	NHR	2001-2014	\$ 9,67	\$ 386,81	\$ 22,25	\$ 890,15

11	40	AMORTIGUADOR	TOKICO	CHEVROLET	NPR	1980-2000	\$ 9,67	\$ 386,81	\$ 22,25	\$ 890,15
12	40	AMORTIGUADOR	TOKICO	CHEVROLET	NPR	2001-2014	\$ 9,67	\$ 386,81	\$ 22,25	\$ 890,15
13	40	AMORTIGUADOR	TOKICO	CHEVROLET	VITARA	1989-2014	\$ 7,81	\$ 312,26	\$ 18,60	\$ 744,04
14	20	AMORTIGUADOR	TOKICO	CHEVROLET	GRAND VITARA	2004-2014	\$ 7,81	\$ 156,13	\$ 18,60	\$ 372,02
15	40	AMORTIGUADOR	TOKICO	CHEVROLET	OPTRA	2004-2014	\$ 7,75	\$ 310,15	\$ 18,50	\$ 739,91
16	20	AMORTIGUADOR	TOKICO	CHEVROLET	FORZA I	1981-1987	\$ 7,75	\$ 155,08	\$ 18,50	\$ 369,95
17	60	AMORTIGUADOR	TOKICO	CHEVROLET	FORZA II	1991-2003	\$ 7,75	\$ 465,23	\$ 18,50	\$ 1.109,86
18	20	AMORTIGUADOR	TOKICO	CHEVROLET	SAN REMO	1988-1994	\$ 6,90	\$ 138,02	\$ 16,83	\$ 336,53
19	80	AMORTIGUADOR	TOKICO	CHEVROLET	D-MAX	2006-2014	\$ 10,11	\$ 808,79	\$ 23,12	\$ 1.849,21
20	40	AMORTIGUADOR	TOKICO	MAZDA	1600	1986-1996	\$ 7,03	\$ 281,32	\$ 17,08	\$ 683,40
21	40	AMORTIGUADOR	TOKICO	MAZDA	2000	1997-2006	\$ 6,55	\$ 261,98	\$ 16,14	\$ 645,49
22	40	AMORTIGUADOR	TOKICO	MAZDA	BT-50	2006-2014	\$ 9,67	\$ 386,81	\$ 22,25	\$ 890,15
23	20	AMORTIGUADOR	TOKICO	TOYOTA	HILUX	1978-1984	\$ 8,79	\$ 175,82	\$ 20,53	\$ 410,62
24	20	AMORTIGUADOR	TOKICO	TOYOTA	HILUX	1985-1994	\$ 8,79	\$ 175,82	\$ 20,53	\$ 410,62
25	20	AMORTIGUADOR	TOKICO	TOYOTA	HILUX	1995-2002	\$ 8,79	\$ 175,82	\$ 20,53	\$ 410,62
26	20	AMORTIGUADOR	TOKICO	TOYOTA	HILUX	2002-2009	\$ 8,79	\$ 175,82	\$ 20,53	\$ 410,62
27	20	AMORTIGUADOR	TOKICO	TOYOTA	HILUX	2010-2014	\$ 8,79	\$ 175,82	\$ 20,53	\$ 410,62

28	10	AMORTIGUADOR	TOKICO	TOYOTA	RAV-4	2002-2010	\$ 8,79	\$ 87,91	\$ 20,53	\$ 205,31
29	20	AMORTIGUADOR	TOKICO	TOYOTA	LAND CRUISER	1995-2002	\$ 8,79	\$ 175,82	\$ 20,53	\$ 410,62
30	50	AMORTIGUADOR	MONROE	FORD	F-150	1978-1984	\$ 8,79	\$ 439,56	\$ 20,53	\$ 1.026,54
31	50	AMORTIGUADOR	MONROE	FORD	F-150	1985-1995	\$ 8,79	\$ 439,56	\$ 20,53	\$ 1.026,54
32	50	AMORTIGUADOR	MONROE	FORD	F-150	1996-2004	\$ 8,79	\$ 439,56	\$ 20,53	\$ 1.026,54
33	50	AMORTIGUADOR	MONROE	FORD	F-150	2004-2014	\$ 8,79	\$ 439,56	\$ 20,53	\$ 1.026,54
34	15	AMORTIGUADOR	MONROE	FORD	FESTIVA	1994-2002	\$ 8,79	\$ 131,87	\$ 20,53	\$ 307,96
35	20	AMORTIGUADOR	MONROE	FORD	F-600	1980-1989	\$ 8,79	\$ 175,82	\$ 20,53	\$ 410,62
36	40	AMORTIGUADOR	TOKICO	HINO	FD	1980-2000	\$ 11,56	\$ 462,42	\$ 25,96	\$ 1.038,32
37	15	AMORTIGUADOR	TOKICO	HINO	GH	1980-2000	\$ 11,56	\$ 173,41	\$ 25,96	\$ 389,37
38	20	AMORTIGUADOR	TOKICO	KIA	SPORTAGE	2008-2014	\$ 8,69	\$ 173,89	\$ 20,34	\$ 406,83
39	40	AMORTIGUADOR	TOKICO	KIA	RIO	2002-2014	\$ 8,69	\$ 347,78	\$ 20,34	\$ 813,65
40	40	AMORTIGUADOR	TOKICO	KIA	PICANTO	2002-2014	\$ 8,69	\$ 347,78	\$ 20,34	\$ 813,65
41	20	AMORTIGUADOR	TOKICO	KIA	PREGIO	2002-2014	\$ 8,69	\$ 173,89	\$ 20,34	\$ 406,83
42	20	AMORTIGUADOR	TOKICO	MITSUBISHI	L-200	1980-1999	\$ 7,02	\$ 140,48	\$ 17,07	\$ 341,35
43	10	AMORTIGUADOR	TOKICO	MITSUBISHI	LANCER	1994-2000	\$ 9,85	\$ 98,46	\$ 22,60	\$ 225,98
44	20	AMORTIGUADOR	TOKICO	MITSUBISHI	MONTERO	1994-2004	\$ 9,85	\$ 196,92	\$ 22,60	\$ 451,97

45	40	AMORTIGUADOR	TOKICO	NISSAN	2000	1970-1984	\$ 7,89	\$ 315,78	\$ 18,77	\$ 750,94
46	40	AMORTIGUADOR	TOKICO	NISSAN	1500	1978-1988	\$ 7,75	\$ 310,15	\$ 18,50	\$ 739,91
47	40	AMORTIGUADOR	TOKICO	NISSAN	1200	1965-1995	\$ 7,75	\$ 310,15	\$ 18,50	\$ 739,91
48	10	AMORTIGUADOR	TOKICO	NISSAN	X-TRAIL	2002-2014	\$ 12,31	\$ 123,08	\$ 27,42	\$ 274,22
49	20	AMORTIGUADOR	TOKICO	NISSAN	SENTRA	1991-2014	\$ 7,82	\$ 156,48	\$ 18,64	\$ 372,71
50	10	AMORTIGUADOR	TOKICO	NISSAN	ALMERA	2008-2014	\$ 10,55	\$ 105,49	\$ 23,98	\$ 239,77
51	8	ALTERNADOR	ZEN	CHEVROLET	LUV 2300	1995-2005	\$ 19,75	\$ 158,03	\$ 42,02	\$ 336,12
52	5	ALTERNADOR	ZEN	CHEVROLET	LUV 1600	1978-1988	\$ 19,34	\$ 96,70	\$ 41,21	\$ 206,03
53	3	ALTERNADOR	ZEN	CHEVROLET	CORSA EVOLUTION	2003-2005	\$ 16,53	\$ 49,58	\$ 35,69	\$ 107,08
54	5	ALTERNADOR	ZEN	CHEVROLET	AVEO	2006-2014	\$ 12,75	\$ 63,74	\$ 28,28	\$ 141,42
55	5	ALTERNADOR	ZEN	CHEVROLET	SPARK	2006-2014	\$ 12,75	\$ 63,74	\$ 28,28	\$ 141,42
56	5	ALTERNADOR	ZEN	CHEVROLET	SAIL	2010-2014	\$ 12,75	\$ 63,74	\$ 28,28	\$ 141,42
57	3	ALTERNADOR	ZEN	CHEVROLET	NHR	2001-2014	\$ 18,46	\$ 55,38	\$ 39,48	\$ 118,45
58	3	ALTERNADOR	ZEN	CHEVROLET	NPR	1980-2000	\$ 18,46	\$ 55,38	\$ 39,48	\$ 118,45
59	3	ALTERNADOR	ZEN	CHEVROLET	NPR	2001-2014	\$ 18,46	\$ 55,38	\$ 39,48	\$ 118,45
60	4	ALTERNADOR	ZEN	CHEVROLET	VITARA	1989-2014	\$ 10,55	\$ 42,20	\$ 23,98	\$ 95,91
61	2	ALTERNADOR	ZEN	CHEVROLET	GRAND VITARA	2004-2014	\$ 14,07	\$ 28,13	\$ 30,87	\$ 61,74

62	3	ALTERNADOR	ZEN	CHEVROLET	OPTRA	2004-2014	\$ 12,75	\$ 38,24	\$ 28,28	\$ 84,85
63	5	ALTERNADOR	ZEN	CHEVROLET	FORZA I	1981-1987	\$ 11,43	\$ 57,14	\$ 25,70	\$ 128,50
64	10	ALTERNADOR	ZEN	CHEVROLET	FORZA II	1991-2003	\$ 11,43	\$ 114,29	\$ 25,70	\$ 256,99
65	5	ALTERNADOR	ZEN	CHEVROLET	SAN REMO	1988-1994	\$ 9,67	\$ 48,35	\$ 22,25	\$ 111,27
66	10	ALTERNADOR	ZEN	CHEVROLET	D-MAX	2006-2014	\$ 14,07	\$ 140,66	\$ 30,87	\$ 308,68
67	5	ALTERNADOR	ZEN	TOYOTA	HILUX	1978-1984	\$ 9,67	\$ 48,35	\$ 22,25	\$ 111,27
68	5	ALTERNADOR	ZEN	TOYOTA	HILUX	1985-1994	\$ 9,67	\$ 48,35	\$ 22,25	\$ 111,27
69	5	ALTERNADOR	ZEN	TOYOTA	HILUX	1995-2002	\$ 9,67	\$ 48,35	\$ 22,25	\$ 111,27
70	5	ALTERNADOR	ZEN	TOYOTA	HILUX	2002-2009	\$ 9,67	\$ 48,35	\$ 22,25	\$ 111,27
71	2	ALTERNADOR	ZEN	TOYOTA	HILUX	2010-2014	\$ 9,67	\$ 19,34	\$ 22,25	\$ 44,51
72	2	ALTERNADOR	ZEN	TOYOTA	RAV-4	2002-2010	\$ 14,95	\$ 29,89	\$ 32,59	\$ 65,18
73	4	ALTERNADOR	ZEN	TOYOTA	LAND CRUISER	1995-2002	\$ 9,67	\$ 38,68	\$ 22,25	\$ 89,01
74	4	ALTERNADOR	ZEN	FORD	F-150	1978-1984	\$ 8,62	\$ 34,46	\$ 20,19	\$ 80,74
75	6	ALTERNADOR	ZEN	FORD	F-150	1985-1995	\$ 8,62	\$ 51,69	\$ 20,19	\$ 121,12
76	2	ALTERNADOR	ZEN	FORD	FESTIVA	1994-2002	\$ 8,79	\$ 17,58	\$ 20,53	\$ 41,06
77	6	ALTERNADOR	ZEN	FORD	F-600	1980-1989	\$ 17,58	\$ 105,49	\$ 37,76	\$ 226,56
78	4	ALTERNADOR	ZEN	NISSAN	2000	1970-1984	\$ 7,82	\$ 31,30	\$ 18,64	\$ 74,54

79	4	ALTERNADOR	ZEN	NISSAN	1500	1978-1988	\$ 7,82	\$ 31,30	\$ 18,64	\$ 74,54
80	4	ALTERNADOR	ZEN	NISSAN	1200	1965-1995	\$ 7,82	\$ 31,30	\$ 18,64	\$ 74,54
81	4	ALTERNADOR	ZEN	NISSAN	SENTRA	1991-2014	\$ 7,91	\$ 31,65	\$ 18,81	\$ 75,23
82	10	BANDAS	GATES	TODOS	7240	VARIOS	\$ 2,42	\$ 24,18	\$ 8,04	\$ 80,40
83	20	BANDAS	GATES	TODOS	7250	VARIOS	\$ 2,42	\$ 48,35	\$ 8,04	\$ 160,79
84	10	BANDAS	GATES	TODOS	7260	VARIOS	\$ 2,42	\$ 24,18	\$ 8,04	\$ 80,40
85	10	BANDAS	GATES	TODOS	7270	VARIOS	\$ 2,42	\$ 24,18	\$ 8,04	\$ 80,40
86	10	BANDAS	GATES	TODOS	7280	VARIOS	\$ 2,42	\$ 24,18	\$ 8,04	\$ 80,40
87	10	BANDAS	GATES	TODOS	7290	VARIOS	\$ 2,42	\$ 24,18	\$ 8,04	\$ 80,40
88	10	BANDAS	GATES	TODOS	7300	VARIOS	\$ 2,42	\$ 24,18	\$ 8,04	\$ 80,40
89	30	BANDAS	GATES	TODOS	7310	VARIOS	\$ 2,42	\$ 72,53	\$ 8,04	\$ 241,19
90	30	BANDAS	GATES	TODOS	7320	VARIOS	\$ 2,42	\$ 72,53	\$ 8,04	\$ 241,19
91	30	BANDAS	GATES	TODOS	7330	VARIOS	\$ 2,42	\$ 72,53	\$ 8,04	\$ 241,19
92	30	BANDAS	GATES	TODOS	7340	VARIOS	\$ 2,42	\$ 72,53	\$ 8,04	\$ 241,19
93	30	BANDAS	GATES	TODOS	7350	VARIOS	\$ 2,42	\$ 72,53	\$ 8,04	\$ 241,19
94	30	BANDAS	GATES	TODOS	7360	VARIOS	\$ 2,42	\$ 72,53	\$ 8,04	\$ 241,19
95	30	BANDAS	GATES	TODOS	7370	VARIOS	\$ 2,42	\$ 72,53	\$ 8,04	\$ 241,19
96	30	BANDAS	GATES	TODOS	7380	VARIOS	\$ 2,42	\$ 72,53	\$ 8,04	\$ 241,19
97	30	BANDAS	GATES	TODOS	7390	VARIOS	\$ 2,42	\$ 72,53	\$ 8,04	\$ 241,19
98	30	BANDAS	GATES	TODOS	7400	VARIOS	\$ 2,42	\$ 72,53	\$ 8,04	\$ 241,19
99	30	BANDAS	GATES	TODOS	7410	VARIOS	\$ 2,42	\$ 72,53	\$ 8,04	\$ 241,19
100	30	BANDAS	GATES	TODOS	7420	VARIOS	\$ 2,42	\$ 72,53	\$ 8,04	\$ 241,19
101	30	BANDAS	GATES	TODOS	7430	VARIOS	\$ 2,42	\$ 72,53	\$ 8,04	\$ 241,19
102	30	BANDAS	GATES	TODOS	7440	VARIOS	\$ 2,42	\$ 72,53	\$ 8,04	\$ 241,19
103	30	BANDAS	GATES	TODOS	7450	VARIOS	\$ 2,42	\$ 72,53	\$ 8,04	\$ 241,19
104	30	BANDAS	GATES	TODOS	7460	VARIOS	\$ 2,42	\$ 72,53	\$ 8,04	\$ 241,19
105	30	BANDAS	GATES	TODOS	7470	VARIOS	\$ 2,42	\$ 72,53	\$ 8,04	\$ 241,19
106	30	BANDAS	GATES	TODOS	7480	VARIOS	\$ 2,42	\$ 72,53	\$ 8,04	\$ 241,19

107	30	BANDAS	GATES	TODOS	7490	VARIOS	\$ 2,42	\$ 72,53	\$ 8,04	\$ 241,19
108	30	BANDAS	GATES	TODOS	7500	VARIOS	\$ 2,42	\$ 72,53	\$ 8,04	\$ 241,19
109	30	BANDAS	GATES	TODOS	7510	VARIOS	\$ 2,42	\$ 72,53	\$ 8,04	\$ 241,19
110	30	BANDAS	GATES	TODOS	7520	VARIOS	\$ 2,42	\$ 72,53	\$ 8,04	\$ 241,19
111	30	BANDAS	GATES	TODOS	7530	VARIOS	\$ 2,42	\$ 72,53	\$ 8,04	\$ 241,19
112	30	BANDAS	GATES	TODOS	7540	VARIOS	\$ 2,42	\$ 72,53	\$ 8,04	\$ 241,19
113	30	BANDAS	GATES	TODOS	7550	VARIOS	\$ 2,42	\$ 72,53	\$ 8,04	\$ 241,19
114	30	BANDAS	GATES	TODOS	9250	VARIOS	\$ 2,51	\$ 75,16	\$ 8,21	\$ 246,36
115	30	BANDAS	GATES	TODOS	9260	VARIOS	\$ 2,51	\$ 75,16	\$ 8,21	\$ 246,36
116	30	BANDAS	GATES	TODOS	9270	VARIOS	\$ 2,51	\$ 75,16	\$ 8,21	\$ 246,36
117	30	BANDAS	GATES	TODOS	9280	VARIOS	\$ 2,51	\$ 75,16	\$ 8,21	\$ 246,36
118	30	BANDAS	GATES	TODOS	9290	VARIOS	\$ 2,51	\$ 75,16	\$ 8,21	\$ 246,36
119	30	BANDAS	GATES	TODOS	9300	VARIOS	\$ 2,51	\$ 75,16	\$ 8,21	\$ 246,36
120	30	BANDAS	GATES	TODOS	9310	VARIOS	\$ 2,51	\$ 75,16	\$ 8,21	\$ 246,36
121	30	BANDAS	GATES	TODOS	9320	VARIOS	\$ 2,51	\$ 75,16	\$ 8,21	\$ 246,36
122	30	BANDAS	GATES	TODOS	9330	VARIOS	\$ 2,51	\$ 75,16	\$ 8,21	\$ 246,36
123	30	BANDAS	GATES	TODOS	9340	VARIOS	\$ 2,51	\$ 75,16	\$ 8,21	\$ 246,36
124	30	BANDAS	GATES	TODOS	9350	VARIOS	\$ 2,51	\$ 75,16	\$ 8,21	\$ 246,36
125	30	BANDAS	GATES	TODOS	9360	VARIOS	\$ 2,51	\$ 75,16	\$ 8,21	\$ 246,36
126	30	BANDAS	GATES	TODOS	9370	VARIOS	\$ 2,51	\$ 75,16	\$ 8,21	\$ 246,36
127	30	BANDAS	GATES	TODOS	9380	VARIOS	\$ 2,51	\$ 75,16	\$ 8,21	\$ 246,36
128	30	BANDAS	GATES	TODOS	9390	VARIOS	\$ 2,51	\$ 75,16	\$ 8,21	\$ 246,36
129	30	BANDAS	GATES	TODOS	9400	VARIOS	\$ 2,51	\$ 75,16	\$ 8,21	\$ 246,36
130	30	BANDAS	GATES	TODOS	9410	VARIOS	\$ 2,51	\$ 75,16	\$ 8,21	\$ 246,36
131	30	BANDAS	GATES	TODOS	9420	VARIOS	\$ 2,51	\$ 75,16	\$ 8,21	\$ 246,36
132	30	BANDAS	GATES	TODOS	9430	VARIOS	\$ 2,51	\$ 75,16	\$ 8,21	\$ 246,36
133	30	BANDAS	GATES	TODOS	9440	VARIOS	\$ 2,51	\$ 75,16	\$ 8,21	\$ 246,36
134	30	BANDAS	GATES	TODOS	9450	VARIOS	\$ 2,51	\$ 75,16	\$ 8,21	\$ 246,36
135	30	BANDAS	GATES	TODOS	9460	VARIOS	\$ 2,51	\$ 75,16	\$ 8,21	\$ 246,36
136	30	BANDAS	GATES	TODOS	9470	VARIOS	\$ 2,51	\$ 75,16	\$ 8,21	\$ 246,36

137	30	BANDAS	GATES	TODOS	9480	VARIOS	\$ 2,51	\$ 75,16	\$ 8,21	\$ 246,36
138	30	BANDAS	GATES	TODOS	9490	VARIOS	\$ 2,51	\$ 75,16	\$ 8,21	\$ 246,36
139	30	BANDAS	GATES	TODOS	9500	VARIOS	\$ 2,51	\$ 75,16	\$ 8,21	\$ 246,36
140	30	BANDAS	GATES	TODOS	9510	VARIOS	\$ 2,51	\$ 75,16	\$ 8,21	\$ 246,36
141	30	BANDAS	GATES	TODOS	9520	VARIOS	\$ 2,51	\$ 75,16	\$ 8,21	\$ 246,36
142	30	BANDAS	GATES	TODOS	9530	VARIOS	\$ 2,51	\$ 75,16	\$ 8,21	\$ 246,36
143	30	BANDAS	GATES	TODOS	9540	VARIOS	\$ 2,51	\$ 75,16	\$ 8,21	\$ 246,36
144	30	BANDAS	GATES	TODOS	9550	VARIOS	\$ 2,51	\$ 75,16	\$ 8,21	\$ 246,36
145	30	BANDAS	GATES	TODOS	9560	VARIOS	\$ 2,51	\$ 75,16	\$ 8,21	\$ 246,36
146	30	BANDAS	GATES	TODOS	9570	VARIOS	\$ 2,51	\$ 75,16	\$ 8,21	\$ 246,36
147	30	BANDAS	GATES	TODOS	9580	VARIOS	\$ 2,51	\$ 75,16	\$ 8,21	\$ 246,36
148	30	BANDAS	GATES	TODOS	9590	VARIOS	\$ 2,51	\$ 75,16	\$ 8,21	\$ 246,36
149	30	BANDAS	GATES	TODOS	9600	VARIOS	\$ 2,51	\$ 75,16	\$ 8,21	\$ 246,36
150	30	BANDAS	GATES	TODOS	9610	VARIOS	\$ 2,51	\$ 75,16	\$ 8,21	\$ 246,36
151	30	BANDAS	GATES	TODOS	9620	VARIOS	\$ 2,51	\$ 75,16	\$ 8,21	\$ 246,36
152	30	BANDAS	GATES	TODOS	9630	VARIOS	\$ 2,51	\$ 75,16	\$ 8,21	\$ 246,36
153	30	BANDAS	GATES	TODOS	9640	VARIOS	\$ 2,51	\$ 75,16	\$ 8,21	\$ 246,36
154	30	BANDAS	GATES	TODOS	9650	VARIOS	\$ 2,51	\$ 75,16	\$ 8,21	\$ 246,36
155	30	BANDAS	GATES	TODOS	9660	VARIOS	\$ 2,51	\$ 75,16	\$ 8,21	\$ 246,36
156	30	BANDAS	GATES	TODOS	9670	VARIOS	\$ 2,51	\$ 75,16	\$ 8,21	\$ 246,36
157	30	BANDAS	GATES	TODOS	9680	VARIOS	\$ 2,51	\$ 75,16	\$ 8,21	\$ 246,36
158	30	BANDAS	GATES	TODOS	9690	VARIOS	\$ 2,51	\$ 75,16	\$ 8,21	\$ 246,36
159	30	BANDAS	GATES	TODOS	9700	VARIOS	\$ 2,51	\$ 75,16	\$ 8,21	\$ 246,36
160	30	BANDAS	GATES	TODOS	9710	VARIOS	\$ 2,51	\$ 75,16	\$ 8,21	\$ 246,36
161	30	BANDAS	GATES	TODOS	9720	VARIOS	\$ 2,51	\$ 75,16	\$ 8,21	\$ 246,36
162	30	BANDAS	GATES	TODOS	9730	VARIOS	\$ 2,51	\$ 75,16	\$ 8,21	\$ 246,36
163	30	BANDAS	GATES	TODOS	9740	VARIOS	\$ 2,51	\$ 75,16	\$ 8,21	\$ 246,36
164	30	BANDAS	GATES	TODOS	9750	VARIOS	\$ 2,51	\$ 75,16	\$ 8,21	\$ 246,36
165	30	BANDAS	GATES	TODOS	9760	VARIOS	\$ 2,51	\$ 75,16	\$ 8,21	\$ 246,36
166	20	BANDAS	GATES	TODOS	KO-40265	VARIOS	\$ 2,20	\$ 43,96	\$ 7,61	\$ 152,18

167	20	BANDAS	GATES	TODOS	KO-40270	VARIOS	\$ 2,20	\$ 43,96	\$ 7,61	\$ 152,18
168	20	BANDAS	GATES	TODOS	KO-40275	VARIOS	\$ 2,20	\$ 43,96	\$ 7,61	\$ 152,18
169	20	BANDAS	GATES	TODOS	KO-40280	VARIOS	\$ 2,20	\$ 43,96	\$ 7,61	\$ 152,18
170	20	BANDAS	GATES	TODOS	KO-40285	VARIOS	\$ 2,20	\$ 43,96	\$ 7,61	\$ 152,18
171	20	BANDAS	GATES	TODOS	KO-40290	VARIOS	\$ 2,20	\$ 43,96	\$ 7,61	\$ 152,18
172	20	BANDAS	GATES	TODOS	KO-40295	VARIOS	\$ 2,20	\$ 43,96	\$ 7,61	\$ 152,18
173	20	BANDAS	GATES	TODOS	KO-40300	VARIOS	\$ 2,20	\$ 43,96	\$ 7,61	\$ 152,18
174	20	BANDAS	GATES	TODOS	KO-40305	VARIOS	\$ 2,20	\$ 43,96	\$ 7,61	\$ 152,18
175	20	BANDAS	GATES	TODOS	KO-40310	VARIOS	\$ 2,20	\$ 43,96	\$ 7,61	\$ 152,18
176	20	BANDAS	GATES	TODOS	KO-40315	VARIOS	\$ 2,20	\$ 43,96	\$ 7,61	\$ 152,18
177	20	BANDAS	GATES	TODOS	KO-40320	VARIOS	\$ 2,20	\$ 43,96	\$ 7,61	\$ 152,18
178	20	BANDAS	GATES	TODOS	KO-40325	VARIOS	\$ 2,20	\$ 43,96	\$ 7,61	\$ 152,18
179	20	BANDAS	GATES	TODOS	KO-40330	VARIOS	\$ 2,20	\$ 43,96	\$ 7,61	\$ 152,18
180	20	BANDAS	GATES	TODOS	KO-40335	VARIOS	\$ 2,20	\$ 43,96	\$ 7,61	\$ 152,18
181	20	BANDAS	GATES	TODOS	KO-40340	VARIOS	\$ 2,20	\$ 43,96	\$ 7,61	\$ 152,18
182	20	BANDAS	GATES	TODOS	KO-40345	VARIOS	\$ 2,20	\$ 43,96	\$ 7,61	\$ 152,18
183	20	BANDAS	GATES	TODOS	KO-40350	VARIOS	\$ 2,20	\$ 43,96	\$ 7,61	\$ 152,18
184	20	BANDAS	GATES	TODOS	KO-40355	VARIOS	\$ 2,20	\$ 43,96	\$ 7,61	\$ 152,18
185	20	BANDAS	GATES	TODOS	KO-40360	VARIOS	\$ 2,20	\$ 43,96	\$ 7,61	\$ 152,18
186	20	BANDAS	GATES	TODOS	KO-40365	VARIOS	\$ 2,20	\$ 43,96	\$ 7,61	\$ 152,18
187	20	BANDAS	GATES	TODOS	KO-40370	VARIOS	\$ 2,20	\$ 43,96	\$ 7,61	\$ 152,18
188	20	BANDAS	GATES	TODOS	KO-40375	VARIOS	\$ 2,20	\$ 43,96	\$ 7,61	\$ 152,18
189	20	BANDAS	GATES	TODOS	KO-40380	VARIOS	\$ 2,20	\$ 43,96	\$ 7,61	\$ 152,18
190	20	BANDAS	GATES	TODOS	KO-40385	VARIOS	\$ 2,20	\$ 43,96	\$ 7,61	\$ 152,18
191	20	BANDAS	GATES	TODOS	KO-40390	VARIOS	\$ 2,20	\$ 43,96	\$ 7,61	\$ 152,18
192	20	BANDAS	GATES	TODOS	KO-40395	VARIOS	\$ 2,20	\$ 43,96	\$ 7,61	\$ 152,18
193	20	BANDAS	GATES	TODOS	KO-40400	VARIOS	\$ 2,20	\$ 43,96	\$ 7,61	\$ 152,18
194	20	BANDAS	GATES	TODOS	KO-40405	VARIOS	\$ 2,20	\$ 43,96	\$ 7,61	\$ 152,18
195	20	BANDAS	GATES	TODOS	KO-40410	VARIOS	\$ 2,20	\$ 43,96	\$ 7,61	\$ 152,18
196	20	BANDAS	GATES	TODOS	KO-40415	VARIOS	\$ 2,20	\$ 43,96	\$ 7,61	\$ 152,18

197	20	BANDAS	GATES	TODOS	KO-40420	VARIOS	\$ 2,20	\$ 43,96	\$ 7,61	\$ 152,18
198	20	BANDAS	GATES	TODOS	KO-40425	VARIOS	\$ 2,20	\$ 43,96	\$ 7,61	\$ 152,18
199	20	BANDAS	GATES	TODOS	KO-40430	VARIOS	\$ 2,20	\$ 43,96	\$ 7,61	\$ 152,18
200	20	BANDAS	GATES	TODOS	KO-40435	VARIOS	\$ 2,20	\$ 43,96	\$ 7,61	\$ 152,18
201	20	BANDAS	GATES	TODOS	KO-40440	VARIOS	\$ 2,20	\$ 43,96	\$ 7,61	\$ 152,18
202	20	BANDAS	GATES	TODOS	KO-40445	VARIOS	\$ 2,20	\$ 43,96	\$ 7,61	\$ 152,18
203	20	BANDAS	GATES	TODOS	KO-40450	VARIOS	\$ 2,20	\$ 43,96	\$ 7,61	\$ 152,18
204	20	BANDAS	GATES	TODOS	KO-40455	VARIOS	\$ 2,20	\$ 43,96	\$ 7,61	\$ 152,18
205	20	BANDAS	GATES	TODOS	KO-40460	VARIOS	\$ 2,20	\$ 43,96	\$ 7,61	\$ 152,18
206	20	BANDAS	GATES	TODOS	KO-40465	VARIOS	\$ 2,20	\$ 43,96	\$ 7,61	\$ 152,18
207	20	BANDAS	GATES	TODOS	KO-40470	VARIOS	\$ 2,20	\$ 43,96	\$ 7,61	\$ 152,18
208	20	BANDAS	GATES	TODOS	KO-40475	VARIOS	\$ 2,20	\$ 43,96	\$ 7,61	\$ 152,18
209	20	BANDAS	GATES	TODOS	KO-40480	VARIOS	\$ 2,20	\$ 43,96	\$ 7,61	\$ 152,18
210	20	BANDAS	GATES	TODOS	KO-40485	VARIOS	\$ 2,20	\$ 43,96	\$ 7,61	\$ 152,18
211	20	BANDAS	GATES	TODOS	KO-40490	VARIOS	\$ 2,20	\$ 43,96	\$ 7,61	\$ 152,18
212	20	BANDAS	GATES	TODOS	KO-40495	VARIOS	\$ 2,20	\$ 43,96	\$ 7,61	\$ 152,18
213	20	BANDAS	GATES	TODOS	KO-40500	VARIOS	\$ 2,20	\$ 43,96	\$ 7,61	\$ 152,18
214	20	BANDAS	GATES	TODOS	KO-40505	VARIOS	\$ 2,20	\$ 43,96	\$ 7,61	\$ 152,18
215	20	BANDAS	GATES	TODOS	KO-40510	VARIOS	\$ 2,20	\$ 43,96	\$ 7,61	\$ 152,18
216	20	BANDAS	GATES	TODOS	KO-40515	VARIOS	\$ 2,20	\$ 43,96	\$ 7,61	\$ 152,18
217	20	BANDAS	GATES	TODOS	KO-40520	VARIOS	\$ 2,20	\$ 43,96	\$ 7,61	\$ 152,18
218	20	BANDAS	GATES	TODOS	KO-40525	VARIOS	\$ 2,20	\$ 43,96	\$ 7,61	\$ 152,18
219	20	BANDAS	GATES	TODOS	KO-40530	VARIOS	\$ 2,20	\$ 43,96	\$ 7,61	\$ 152,18
220	20	BANDAS	GATES	TODOS	KO-40535	VARIOS	\$ 2,20	\$ 43,96	\$ 7,61	\$ 152,18
221	20	BANDAS	GATES	TODOS	KO-40540	VARIOS	\$ 2,20	\$ 43,96	\$ 7,61	\$ 152,18
222	20	BANDAS	GATES	TODOS	KO-40545	VARIOS	\$ 2,20	\$ 43,96	\$ 7,61	\$ 152,18
223	20	BANDAS	GATES	TODOS	KO-40550	VARIOS	\$ 2,20	\$ 43,96	\$ 7,61	\$ 152,18
224	20	BANDAS	GATES	TODOS	KO-40555	VARIOS	\$ 2,20	\$ 43,96	\$ 7,61	\$ 152,18
225	20	BANDAS	GATES	TODOS	KO-40560	VARIOS	\$ 2,20	\$ 43,96	\$ 7,61	\$ 152,18
226	20	BANDAS	GATES	TODOS	KO-40565	VARIOS	\$ 2,20	\$ 43,96	\$ 7,61	\$ 152,18

227	20	BANDAS	GATES	TODOS	KO-40570	VARIOS	\$ 2,20	\$ 43,96	\$ 7,61	\$ 152,18
228	20	BANDAS	GATES	TODOS	KO-40575	VARIOS	\$ 2,20	\$ 43,96	\$ 7,61	\$ 152,18
229	20	BANDAS	GATES	TODOS	KO-40580	VARIOS	\$ 2,20	\$ 43,96	\$ 7,61	\$ 152,18
230	20	BANDAS	GATES	TODOS	KO-40585	VARIOS	\$ 2,20	\$ 43,96	\$ 7,61	\$ 152,18
231	20	BANDAS	GATES	TODOS	KO-40590	VARIOS	\$ 2,20	\$ 43,96	\$ 7,61	\$ 152,18
232	20	BANDAS	GATES	TODOS	KO-40595	VARIOS	\$ 2,20	\$ 43,96	\$ 7,61	\$ 152,18
233	20	BANDAS	GATES	TODOS	KO-40600	VARIOS	\$ 2,20	\$ 43,96	\$ 7,61	\$ 152,18
234	20	BANDAS	GATES	TODOS	KO-40605	VARIOS	\$ 2,20	\$ 43,96	\$ 7,61	\$ 152,18
235	20	BANDAS	GATES	TODOS	KO-40610	VARIOS	\$ 2,20	\$ 43,96	\$ 7,61	\$ 152,18
236	20	BANDAS	GATES	TODOS	KO-40615	VARIOS	\$ 2,20	\$ 43,96	\$ 7,61	\$ 152,18
237	20	BANDAS	GATES	TODOS	KO-40620	VARIOS	\$ 2,20	\$ 43,96	\$ 7,61	\$ 152,18
238	20	BANDAS	GATES	TODOS	KO-40625	VARIOS	\$ 2,20	\$ 43,96	\$ 7,61	\$ 152,18
239	20	BANDAS	GATES	TODOS	KO-40630	VARIOS	\$ 2,20	\$ 43,96	\$ 7,61	\$ 152,18
240	20	BANDAS	GATES	TODOS	KO-40635	VARIOS	\$ 2,20	\$ 43,96	\$ 7,61	\$ 152,18
241	20	BANDAS	GATES	TODOS	KO-40640	VARIOS	\$ 2,20	\$ 43,96	\$ 7,61	\$ 152,18
242	20	BANDAS	GATES	TODOS	KO-40645	VARIOS	\$ 2,20	\$ 43,96	\$ 7,61	\$ 152,18
243	20	BANDAS	GATES	TODOS	KO-40650	VARIOS	\$ 2,20	\$ 43,96	\$ 7,61	\$ 152,18
244	20	BANDAS	GATES	TODOS	KO-40655	VARIOS	\$ 2,20	\$ 43,96	\$ 7,61	\$ 152,18
245	20	BANDAS	GATES	TODOS	KO-40660	VARIOS	\$ 2,20	\$ 43,96	\$ 7,61	\$ 152,18
246	20	BANDAS	GATES	TODOS	KO-40665	VARIOS	\$ 2,20	\$ 43,96	\$ 7,61	\$ 152,18
247	20	BANDAS	GATES	TODOS	KO-40670	VARIOS	\$ 2,20	\$ 43,96	\$ 7,61	\$ 152,18
248	20	BANDAS	GATES	TODOS	KO-40675	VARIOS	\$ 2,20	\$ 43,96	\$ 7,61	\$ 152,18
249	20	BANDAS	GATES	TODOS	KO-40680	VARIOS	\$ 2,20	\$ 43,96	\$ 7,61	\$ 152,18
250	20	BANDAS	GATES	TODOS	KO-40685	VARIOS	\$ 2,20	\$ 43,96	\$ 7,61	\$ 152,18
251	20	BANDAS	GATES	TODOS	KO-40690	VARIOS	\$ 2,20	\$ 43,96	\$ 7,61	\$ 152,18
252	20	BANDAS	GATES	TODOS	KO-40695	VARIOS	\$ 2,20	\$ 43,96	\$ 7,61	\$ 152,18
253	20	BANDAS	GATES	TODOS	KO-40700	VARIOS	\$ 2,20	\$ 43,96	\$ 7,61	\$ 152,18
254	20	BANDAS	GATES	TODOS	KO-40705	VARIOS	\$ 2,20	\$ 43,96	\$ 7,61	\$ 152,18
255	20	BANDAS	GATES	TODOS	KO-40710	VARIOS	\$ 2,20	\$ 43,96	\$ 7,61	\$ 152,18
256	20	BANDAS	GATES	TODOS	KO-40715	VARIOS	\$ 2,20	\$ 43,96	\$ 7,61	\$ 152,18

257	20	BANDAS	GATES	TODOS	KO-40720	VARIOS	\$ 2,20	\$ 43,96	\$ 7,61	\$ 152,18
258	20	BANDAS	GATES	TODOS	KO-40725	VARIOS	\$ 2,20	\$ 43,96	\$ 7,61	\$ 152,18
259	20	BANDAS	GATES	TODOS	KO-40730	VARIOS	\$ 2,20	\$ 43,96	\$ 7,61	\$ 152,18
260	20	BANDAS	GATES	TODOS	KO-40735	VARIOS	\$ 2,20	\$ 43,96	\$ 7,61	\$ 152,18
261	20	BANDAS	GATES	TODOS	KO-40740	VARIOS	\$ 2,20	\$ 43,96	\$ 7,61	\$ 152,18
262	20	BANDAS	GATES	TODOS	KO-40745	VARIOS	\$ 2,20	\$ 43,96	\$ 7,61	\$ 152,18
263	20	BANDAS	GATES	TODOS	KO-40750	VARIOS	\$ 2,20	\$ 43,96	\$ 7,61	\$ 152,18
264	20	BANDAS	GATES	TODOS	KO-40755	VARIOS	\$ 2,20	\$ 43,96	\$ 7,61	\$ 152,18
265	20	BANDAS	GATES	TODOS	KO-40760	VARIOS	\$ 2,20	\$ 43,96	\$ 7,61	\$ 152,18
266	20	BANDAS	GATES	TODOS	KO-40765	VARIOS	\$ 2,20	\$ 43,96	\$ 7,61	\$ 152,18
267	20	BANDAS	GATES	TODOS	KO-40770	VARIOS	\$ 2,20	\$ 43,96	\$ 7,61	\$ 152,18
268	20	BANDAS	GATES	TODOS	KO-40775	VARIOS	\$ 2,20	\$ 43,96	\$ 7,61	\$ 152,18
269	20	BANDAS	GATES	TODOS	KO-40780	VARIOS	\$ 2,20	\$ 43,96	\$ 7,61	\$ 152,18
270	20	BANDAS	GATES	TODOS	KO-40785	VARIOS	\$ 2,20	\$ 43,96	\$ 7,61	\$ 152,18
271	20	BANDAS	GATES	TODOS	KO-40790	VARIOS	\$ 2,20	\$ 43,96	\$ 7,61	\$ 152,18
272	20	BANDAS	GATES	TODOS	KO-40795	VARIOS	\$ 2,20	\$ 43,96	\$ 7,61	\$ 152,18
273	20	BANDAS	GATES	TODOS	KO-40800	VARIOS	\$ 2,20	\$ 43,96	\$ 7,61	\$ 152,18
274	20	BANDAS	GATES	TODOS	KO-40805	VARIOS	\$ 2,20	\$ 43,96	\$ 7,61	\$ 152,18
275	20	BANDAS	GATES	TODOS	KO-40810	VARIOS	\$ 2,20	\$ 43,96	\$ 7,61	\$ 152,18
276	20	BANDAS	GATES	TODOS	KO-40815	VARIOS	\$ 2,20	\$ 43,96	\$ 7,61	\$ 152,18
277	20	BANDAS	GATES	TODOS	KO-40820	VARIOS	\$ 2,20	\$ 43,96	\$ 7,61	\$ 152,18
278	20	BANDAS	GATES	TODOS	KO-40825	VARIOS	\$ 2,20	\$ 43,96	\$ 7,61	\$ 152,18
279	20	BANDAS	GATES	TODOS	KO-40830	VARIOS	\$ 2,20	\$ 43,96	\$ 7,61	\$ 152,18
280	20	BANDAS	GATES	TODOS	KO-40835	VARIOS	\$ 2,20	\$ 43,96	\$ 7,61	\$ 152,18
281	20	BANDAS	GATES	TODOS	KO-40840	VARIOS	\$ 2,20	\$ 43,96	\$ 7,61	\$ 152,18
282	20	BANDAS	GATES	TODOS	KO-40845	VARIOS	\$ 2,20	\$ 43,96	\$ 7,61	\$ 152,18
283	20	BANDAS	GATES	TODOS	KO-40850	VARIOS	\$ 2,20	\$ 43,96	\$ 7,61	\$ 152,18
284	20	BANDAS	GATES	TODOS	KO-40855	VARIOS	\$ 2,20	\$ 43,96	\$ 7,61	\$ 152,18
285	20	BANDAS	GATES	TODOS	KO-40860	VARIOS	\$ 2,20	\$ 43,96	\$ 7,61	\$ 152,18
286	20	BANDAS	GATES	TODOS	KO-40865	VARIOS	\$ 2,20	\$ 43,96	\$ 7,61	\$ 152,18

287	20	BANDAS	GATES	TODOS	KO-40870	VARIOS	\$ 2,20	\$ 43,96	\$ 7,61	\$ 152,18
288	20	BANDAS	GATES	TODOS	KO-40875	VARIOS	\$ 2,20	\$ 43,96	\$ 7,61	\$ 152,18
289	20	BANDAS	GATES	TODOS	KO-40880	VARIOS	\$ 2,20	\$ 43,96	\$ 7,61	\$ 152,18
290	20	BANDAS	GATES	TODOS	KO-40885	VARIOS	\$ 2,20	\$ 43,96	\$ 7,61	\$ 152,18
291	20	BANDAS	GATES	TODOS	KO-40890	VARIOS	\$ 2,20	\$ 43,96	\$ 7,61	\$ 152,18
292	20	BANDAS	GATES	TODOS	KO-40895	VARIOS	\$ 2,20	\$ 43,96	\$ 7,61	\$ 152,18
293	20	BANDAS	GATES	TODOS	KO-40900	VARIOS	\$ 2,20	\$ 43,96	\$ 7,61	\$ 152,18
294	20	BANDAS	GATES	TODOS	KO-40905	VARIOS	\$ 2,20	\$ 43,96	\$ 7,61	\$ 152,18
295	20	BANDAS	GATES	TODOS	KO-40910	VARIOS	\$ 2,20	\$ 43,96	\$ 7,61	\$ 152,18
296	20	BANDAS	GATES	TODOS	KO-40915	VARIOS	\$ 2,20	\$ 43,96	\$ 7,61	\$ 152,18
297	20	BANDAS	GATES	TODOS	KO-40920	VARIOS	\$ 2,20	\$ 43,96	\$ 7,61	\$ 152,18
298	20	BANDAS	GATES	TODOS	KO-40925	VARIOS	\$ 2,20	\$ 43,96	\$ 7,61	\$ 152,18
299	20	BANDAS	GATES	TODOS	KO-40930	VARIOS	\$ 2,20	\$ 43,96	\$ 7,61	\$ 152,18
300	20	BANDAS	GATES	TODOS	KO-40935	VARIOS	\$ 2,20	\$ 43,96	\$ 7,61	\$ 152,18
301	20	BANDAS	GATES	TODOS	KO-40940	VARIOS	\$ 2,20	\$ 43,96	\$ 7,61	\$ 152,18
302	20	BANDAS	GATES	TODOS	KO-40945	VARIOS	\$ 2,20	\$ 43,96	\$ 7,61	\$ 152,18
303	20	BANDAS	GATES	TODOS	KO-40950	VARIOS	\$ 2,20	\$ 43,96	\$ 7,61	\$ 152,18
304	20	BANDAS	GATES	TODOS	KO-40955	VARIOS	\$ 2,20	\$ 43,96	\$ 7,61	\$ 152,18
305	20	BANDAS	GATES	TODOS	KO-40960	VARIOS	\$ 2,20	\$ 43,96	\$ 7,61	\$ 152,18
306	20	BANDAS	GATES	TODOS	KO-40965	VARIOS	\$ 2,20	\$ 43,96	\$ 7,61	\$ 152,18
307	20	BANDAS	GATES	TODOS	KO-40970	VARIOS	\$ 2,20	\$ 43,96	\$ 7,61	\$ 152,18
308	20	BANDAS	GATES	TODOS	KO-40975	VARIOS	\$ 2,20	\$ 43,96	\$ 7,61	\$ 152,18
309	20	BANDAS	GATES	TODOS	KO-40980	VARIOS	\$ 2,20	\$ 43,96	\$ 7,61	\$ 152,18
310	20	BANDAS	GATES	TODOS	KO-40985	VARIOS	\$ 2,20	\$ 43,96	\$ 7,61	\$ 152,18
311	20	BANDAS	GATES	TODOS	KO-40990	VARIOS	\$ 2,20	\$ 43,96	\$ 7,61	\$ 152,18
312	20	BANDAS	GATES	TODOS	KO-40995	VARIOS	\$ 2,20	\$ 43,96	\$ 7,61	\$ 152,18
313	20	BANDAS	GATES	TODOS	KO-41000	VARIOS	\$ 2,20	\$ 43,96	\$ 7,61	\$ 152,18
314	20	BANDAS	GATES	TODOS	KO-41005	VARIOS	\$ 2,20	\$ 43,96	\$ 7,61	\$ 152,18
315	20	BANDAS	GATES	TODOS	KO-41010	VARIOS	\$ 2,20	\$ 43,96	\$ 7,61	\$ 152,18
316	20	BANDAS	GATES	TODOS	KO-41015	VARIOS	\$ 2,20	\$ 43,96	\$ 7,61	\$ 152,18

317	20	BANDAS	GATES	TODOS	KO-41020	VARIOS	\$ 2,20	\$ 43,96	\$ 7,61	\$ 152,18
318	20	BANDAS	GATES	TODOS	KO-41025	VARIOS	\$ 2,20	\$ 43,96	\$ 7,61	\$ 152,18
319	20	BANDAS	GATES	TODOS	KO-41030	VARIOS	\$ 2,20	\$ 43,96	\$ 7,61	\$ 152,18
320	20	BANDAS	GATES	TODOS	KO-41035	VARIOS	\$ 2,20	\$ 43,96	\$ 7,61	\$ 152,18
321	20	BANDAS	GATES	TODOS	KO-41040	VARIOS	\$ 2,20	\$ 43,96	\$ 7,61	\$ 152,18
322	20	BANDAS	GATES	FORD	KO-60900	VARIOS	\$ 3,52	\$ 70,33	\$ 10,19	\$ 203,87
323	20	BANDAS	GATES	CHEVROLET AMERICANO	KO-60956	VARIOS	\$ 3,52	\$ 70,33	\$ 10,19	\$ 203,87
324	20	CRUCETAS	TOYO	TOYOTA	HILUX	TODOS	\$ 3,52	\$ 70,33	\$ 10,84	\$ 216,86
325	20	CRUCETAS	TOYO	TOYOTA	COROLLA	TODOS	\$ 3,52	\$ 70,33	\$ 10,84	\$ 216,86
326	20	CRUCETAS	TOYO	TOYOTA	DYNA	TODOS	\$ 3,96	\$ 79,12	\$ 11,79	\$ 235,72
327	20	CRUCETAS	TOYO	NISSAN	1200	TODOS	\$ 3,08	\$ 61,54	\$ 9,90	\$ 198,01
328	20	CRUCETAS	TOYO	NISSAN	1500	TODOS	\$ 3,08	\$ 61,54	\$ 9,90	\$ 198,01
329	20	CRUCETAS	TOYO	NISSAN	2000	TODOS	\$ 2,64	\$ 52,75	\$ 8,96	\$ 179,16
330	20	CRUCETAS	TOYO	NISSAN	2400	TODOS	\$ 2,64	\$ 52,75	\$ 8,96	\$ 179,16
331	20	CRUCETAS	TOYO	CHEVROLET	LUV 2300	TODOS	\$ 3,08	\$ 61,54	\$ 9,90	\$ 198,01
332	20	CRUCETAS	TOYO	CHEVROLET	LUV 1600	TODOS	\$ 3,08	\$ 61,54	\$ 9,90	\$ 198,01
333	20	CRUCETAS	TOYO	CHEVROLET	D-MAX	TODOS	\$ 3,52	\$ 70,33	\$ 10,84	\$ 216,86
334	20	CRUCETAS	TOYO	CHEVROLET	NHR	TODOS	\$ 3,52	\$ 70,33	\$ 10,84	\$ 216,86
335	20	CRUCETAS	TOYO	CHEVROLET	MPR	TODOS	\$ 3,52	\$ 70,33	\$ 10,84	\$ 216,86
336	40	CRUCETAS	PRESITION	FORD	150	TODOS	\$ 3,08	\$ 123,08	\$ 9,90	\$ 396,02
337	20	CRUCETAS	PRESITION	FORD	750	TODOS	\$ 3,08	\$ 61,54	\$ 9,90	\$ 198,01
338	10	CRUCETAS	PRESITION	FORD	900	TODOS	\$ 3,08	\$ 30,77	\$ 9,90	\$ 99,01
339	10	CRUCETAS	PRESITION	FORD	9000	TODOS	\$ 10,55	\$ 105,49	\$ 25,93	\$ 259,26
340	20	CRUCETAS	TOYO	DAIHATSU	DELTA	TODOS	\$ 3,96	\$ 79,12	\$ 11,79	\$ 235,72
341	20	CRUCETAS	TOYO	MAZDA	1600	TODOS	\$ 3,08	\$ 61,54	\$ 9,90	\$ 198,01
342	20	CRUCETAS	TOYO	MAZDA	2000	TODOS	\$ 3,08	\$ 61,54	\$ 9,90	\$ 198,01

343	50	FILTROS DE ACEITE	PH-2825	NISSAN	TODOS	TODOS	\$ 1,54	\$ 76,92	\$ 6,74	\$ 337,16
344	50	FILTROS DE ACEITE	PH-2829	MAZDA	TODOS	TODOS	\$ 1,54	\$ 76,92	\$ 6,74	\$ 337,16
345	50	FILTROS DE ACEITE	PH-966	SUZUKI	TODOS	TODOS	\$ 1,54	\$ 76,92	\$ 6,74	\$ 337,16
346	50	FILTROS DE ACEITE	PH-2862	CHEVROLET (AUTO)	TODOS	TODOS	\$ 1,54	\$ 76,92	\$ 6,74	\$ 337,16
347	50	FILTROS DE ACEITE	PH-3593	CHEVROLET (CAMIONETA)	TODOS	TODOS	\$ 1,54	\$ 76,92	\$ 6,74	\$ 337,16
348	50	FILTROS DE ACEITE	PH-11	FORD	TODOS	TODOS	\$ 1,54	\$ 76,92	\$ 6,74	\$ 337,16
349	1000	FILTROS DE COMBUSTIBLE	G-12	TODOS A GASOLINA	TODOS	TODOS	\$ 0,66	\$ 659,34	\$ 4,78	\$ 4.776,69
350	1000	FILTROS DE COMBUSTIBLE	G-4185	TODOS A DIÉSEL	TODOS	TODOS	\$ 0,70	\$ 703,30	\$ 4,88	\$ 4.875,02
351	2	HIDROVAC	HIBARI	TOYOTA	STOUP	1988-2002	\$ 28,13	\$ 56,26	\$ 63,63	\$ 127,27
352	2	HIDROVAC	HIBARI	TOYOTA	HILUX	1978-2002	\$ 41,32	\$ 82,64	\$ 91,91	\$ 183,83
353	2	HIDROVAC	HIBARI	CHEVROLET	LUV 2300	1995-2005	\$ 34,29	\$ 68,57	\$ 76,83	\$ 153,66
354	10	EMPAQUETADURAS	KGK	CHEVROLET	LUV 2300	1995-2005	\$ 9,67	\$ 96,70	\$ 22,25	\$ 222,54
355	10	EMPAQUETADURAS	KGK	CHEVROLET	LUV 1600	1978-1988	\$ 9,67	\$ 96,70	\$ 22,25	\$ 222,54
356	10	EMPAQUETADURAS	KGK	CHEVROLET	CORSA EVOLUTION	2003-2005	\$ 7,82	\$ 78,24	\$ 18,64	\$ 186,36
357	10	EMPAQUETADURAS	KGK	CHEVROLET	AVEO	2006-2014	\$ 7,82	\$ 78,24	\$ 18,64	\$ 186,36
358	10	EMPAQUETADURAS	KGK	CHEVROLET	SPARK	2006-2014	\$ 6,33	\$ 63,30	\$ 15,71	\$ 157,07
359	10	EMPAQUETADURAS	KGK	CHEVROLET	SILVERADO	1995-2014	\$ 7,91	\$ 79,12	\$ 18,81	\$ 188,08
360	10	EMPAQUETADURAS	KGK	CHEVROLET	SAIL	2010-2014	\$ 6,33	\$ 63,30	\$ 15,71	\$ 157,07
361	10	EMPAQUETADURAS	KGK	CHEVROLET	NHR	2001-	\$ 7,03	\$ 70,33	\$ 17,08	\$ 170,85

						2014				
362	10	EMPAQUETADURAS	KGK	CHEVROLET	NPR	1980-2000	\$ 7,03	\$ 70,33	\$ 17,08	\$ 170,85
363	10	EMPAQUETADURAS	KGK	CHEVROLET	NPR	2001-2014	\$ 7,03	\$ 70,33	\$ 17,08	\$ 170,85
364	10	EMPAQUETADURAS	KGK	CHEVROLET	VITARA	1989-2014	\$ 6,33	\$ 63,30	\$ 15,71	\$ 157,07
365	10	EMPAQUETADURAS	KGK	CHEVROLET	GRAND VITARA	2004-2014	\$ 6,33	\$ 63,30	\$ 15,71	\$ 157,07
366	10	EMPAQUETADURAS	KGK	CHEVROLET	OPTRA	2004-2014	\$ 6,33	\$ 63,30	\$ 15,71	\$ 157,07
367	10	EMPAQUETADURAS	KGK	CHEVROLET	FORZA I	1981-1987	\$ 4,75	\$ 47,47	\$ 12,61	\$ 126,05
368	10	EMPAQUETADURAS	KGK	CHEVROLET	FORZA II	1991-2003	\$ 4,75	\$ 47,47	\$ 12,61	\$ 126,05
369	10	EMPAQUETADURAS	KGK	CHEVROLET	SAN REMO	1988-1994	\$ 2,64	\$ 26,37	\$ 8,47	\$ 84,70
370	10	EMPAQUETADURAS	KGK	CHEVROLET	D-MAX	2006-2014	\$ 8,62	\$ 86,15	\$ 20,19	\$ 201,86
371	10	EMPAQUETADURAS	KGK	MAZDA	1600	1986-1996	\$ 5,27	\$ 52,75	\$ 13,64	\$ 136,39
372	10	EMPAQUETADURAS	KGK	MAZDA	2000	1997-2006	\$ 5,27	\$ 52,75	\$ 13,64	\$ 136,39
373	10	EMPAQUETADURAS	KGK	MAZDA	BT-50	2006-2014	\$ 8,79	\$ 87,91	\$ 20,53	\$ 205,31
374	10	EMPAQUETADURAS	KGK	TOYOTA	HILUX	1978-1984	\$ 4,57	\$ 45,71	\$ 12,26	\$ 122,61
375	10	EMPAQUETADURAS	KGK	TOYOTA	HILUX	1985-1994	\$ 4,57	\$ 45,71	\$ 12,26	\$ 122,61
376	10	EMPAQUETADURAS	KGK	TOYOTA	HILUX	1995-2002	\$ 4,57	\$ 45,71	\$ 12,26	\$ 122,61
377	10	EMPAQUETADURAS	KGK	TOYOTA	HILUX	2002-2009	\$ 4,57	\$ 45,71	\$ 12,26	\$ 122,61
378	10	EMPAQUETADURAS	KGK	TOYOTA	HILUX	2010-	\$ 7,47	\$ 74,73	\$ 17,95	\$ 179,46

						2014				
379	10	EMPAQUETADURAS	KGK	TOYOTA	RAV-4	2002-2010	\$ 9,67	\$ 96,70	\$ 22,25	\$ 222,54
380	10	EMPAQUETADURAS	KGK	TOYOTA	LAND CRUISER	1995-2002	\$ 6,59	\$ 65,93	\$ 16,22	\$ 162,24
381	10	DISCOS DE EMBRAGUE	EXEDI	CHEVROLET	LUV 2300	1995-2005	\$ 12,31	\$ 123,08	\$ 29,70	\$ 296,97
382	10	DISCOS DE EMBRAGUE	EXEDI	CHEVROLET	LUV 1600	1978-1988	\$ 12,31	\$ 123,08	\$ 29,70	\$ 296,97
383	10	DISCOS DE EMBRAGUE	EXEDI	CHEVROLET	CORSA EVOLUTION	2003-2005	\$ 11,87	\$ 118,68	\$ 28,75	\$ 287,54
384	10	DISCOS DE EMBRAGUE	EXEDI	CHEVROLET	AVEO	2006-2014	\$ 7,82	\$ 78,24	\$ 20,08	\$ 200,81
385	10	DISCOS DE EMBRAGUE	EXEDI	CHEVROLET	SPARK	2006-2014	\$ 6,95	\$ 69,45	\$ 18,20	\$ 181,96
386	10	DISCOS DE EMBRAGUE	EXEDI	CHEVROLET	SAIL	2010-2014	\$ 7,82	\$ 78,24	\$ 20,08	\$ 200,81
387	10	DISCOS DE EMBRAGUE	EXEDI	CHEVROLET	NHR	2001-2014	\$ 19,60	\$ 196,04	\$ 45,35	\$ 453,45
388	10	DISCOS DE EMBRAGUE	EXEDI	CHEVROLET	NPR	1980-2000	\$ 19,60	\$ 196,04	\$ 45,35	\$ 453,45
389	10	DISCOS DE EMBRAGUE	EXEDI	CHEVROLET	NPR	2001-2014	\$ 19,60	\$ 196,04	\$ 45,35	\$ 453,45
390	10	DISCOS DE EMBRAGUE	EXEDI	CHEVROLET	VITARA	1989-2014	\$ 7,82	\$ 78,24	\$ 20,08	\$ 200,81
391	10	DISCOS DE EMBRAGUE	EXEDI	CHEVROLET	GRAND VITARA	2004-2014	\$ 7,91	\$ 79,12	\$ 20,27	\$ 202,70
392	10	DISCOS DE EMBRAGUE	EXEDI	CHEVROLET	OPTRA	2004-2014	\$ 6,37	\$ 63,74	\$ 16,97	\$ 169,71
393	10	DISCOS DE EMBRAGUE	EXEDI	CHEVROLET	FORZA I	1981-1987	\$ 5,93	\$ 59,34	\$ 16,03	\$ 160,28

394	10	DISCOS DE EMBRAGUE	EXEDI	CHEVROLET	FORZA II	1991-2003	\$ 5,93	\$ 59,34	\$ 16,03	\$ 160,28
395	10	DISCOS DE EMBRAGUE	EXEDI	CHEVROLET	SAN REMO	1988-1994	\$ 5,93	\$ 59,34	\$ 16,03	\$ 160,28
396	10	DISCOS DE EMBRAGUE	EXEDI	CHEVROLET	D-MAX	2006-2014	\$ 15,82	\$ 158,24	\$ 37,24	\$ 372,38
397	10	DISCOS DE EMBRAGUE	EXEDI	MAZDA	1600	1986-1996	\$ 12,31	\$ 123,08	\$ 29,70	\$ 296,97
398	10	DISCOS DE EMBRAGUE	EXEDI	MAZDA	2000	1997-2006	\$ 12,31	\$ 123,08	\$ 29,70	\$ 296,97
399	10	DISCOS DE EMBRAGUE	EXEDI	MAZDA	BT-50	2006-2014	\$ 15,82	\$ 158,24	\$ 37,24	\$ 372,38
400	10	DISCOS DE EMBRAGUE	EXEDI	TOYOTA	HILUX	1978-1984	\$ 10,99	\$ 109,89	\$ 26,87	\$ 268,69
401	10	DISCOS DE EMBRAGUE	EXEDI	TOYOTA	HILUX	1985-1994	\$ 10,99	\$ 109,89	\$ 26,87	\$ 268,69
402	10	DISCOS DE EMBRAGUE	EXEDI	TOYOTA	HILUX	1995-2002	\$ 10,99	\$ 109,89	\$ 26,87	\$ 268,69
403	10	DISCOS DE EMBRAGUE	EXEDI	TOYOTA	HILUX	2002-2009	\$ 10,99	\$ 109,89	\$ 26,87	\$ 268,69
404	10	DISCOS DE EMBRAGUE	EXEDI	TOYOTA	HILUX	2010-2014	\$ 19,34	\$ 193,41	\$ 44,78	\$ 447,80
405	10	DISCOS DE EMBRAGUE	EXEDI	TOYOTA	RAV-4	2002-2010	\$ 12,75	\$ 127,47	\$ 30,64	\$ 306,40
406	10	PLATOS DE EMBRAGUE	EXEDI	CHEVROLET	LUV 2300	1995-2005	\$ 15,82	\$ 158,24	\$ 37,24	\$ 372,38
407	10	PLATOS DE EMBRAGUE	EXEDI	CHEVROLET	LUV 1600	1978-1988	\$ 15,82	\$ 158,24	\$ 37,24	\$ 372,38
408	10	PLATOS DE EMBRAGUE	EXEDI	CHEVROLET	CORSA EVOLUTION	2003-2005	\$ 12,31	\$ 123,08	\$ 29,70	\$ 296,97

409	10	PLATOS DE EMBRAGUE	EXEDI	CHEVROLET	AVEO	2006-2014	\$ 12,31	\$ 123,08	\$ 29,70	\$ 296,97
410	10	PLATOS DE EMBRAGUE	EXEDI	CHEVROLET	SPARK	2006-2014	\$ 12,31	\$ 123,08	\$ 29,70	\$ 296,97
411	10	PLATOS DE EMBRAGUE	EXEDI	CHEVROLET	SAIL	2010-2014	\$ 12,31	\$ 123,08	\$ 29,70	\$ 296,97
412	10	PLATOS DE EMBRAGUE	EXEDI	CHEVROLET	NHR	2001-2014	\$ 24,62	\$ 246,15	\$ 56,09	\$ 560,92
413	10	PLATOS DE EMBRAGUE	EXEDI	CHEVROLET	NPR	1980-2000	\$ 24,62	\$ 246,15	\$ 56,09	\$ 560,92
414	10	PLATOS DE EMBRAGUE	EXEDI	CHEVROLET	NPR	2001-2014	\$ 24,62	\$ 246,15	\$ 56,09	\$ 560,92
415	10	PLATOS DE EMBRAGUE	EXEDI	CHEVROLET	VITARA	1989-2014	\$ 12,31	\$ 123,08	\$ 29,70	\$ 296,97
416	10	PLATOS DE EMBRAGUE	EXEDI	CHEVROLET	GRAND VITARA	2004-2014	\$ 14,07	\$ 140,66	\$ 33,47	\$ 334,68
417	10	PLATOS DE EMBRAGUE	EXEDI	CHEVROLET	OPTRA	2004-2014	\$ 12,31	\$ 123,08	\$ 29,70	\$ 296,97
418	10	PLATOS DE EMBRAGUE	EXEDI	CHEVROLET	FORZA I	1981-1987	\$ 10,55	\$ 105,49	\$ 25,93	\$ 259,26
419	10	PLATOS DE EMBRAGUE	EXEDI	CHEVROLET	FORZA II	1991-2003	\$ 10,55	\$ 105,49	\$ 25,93	\$ 259,26
420	10	PLATOS DE EMBRAGUE	EXEDI	CHEVROLET	SAN REMO	1988-1994	\$ 10,55	\$ 105,49	\$ 25,93	\$ 259,26
421	10	PLATOS DE EMBRAGUE	EXEDI	CHEVROLET	D-MAX	2006-2014	\$ 21,98	\$ 219,78	\$ 50,44	\$ 504,36
422	10	PLATOS DE EMBRAGUE	EXEDI	MAZDA	1600	1986-1996	\$ 12,31	\$ 123,08	\$ 29,70	\$ 296,97
423	10	PLATOS DE EMBRAGUE	EXEDI	MAZDA	2000	1997-2006	\$ 12,31	\$ 123,08	\$ 29,70	\$ 296,97

424	10	PLATOS DE EMBRAGUE	EXEDI	MAZDA	BT-50	2006-2014	\$ 19,34	\$ 193,41	\$ 44,78	\$ 447,80
425	10	PLATOS DE EMBRAGUE	EXEDI	TOYOTA	HILUX	1978-1984	\$ 15,82	\$ 158,24	\$ 37,24	\$ 372,38
426	10	PLATOS DE EMBRAGUE	EXEDI	TOYOTA	HILUX	1985-1994	\$ 15,82	\$ 158,24	\$ 37,24	\$ 372,38
427	10	PLATOS DE EMBRAGUE	EXEDI	TOYOTA	HILUX	1995-2002	\$ 15,82	\$ 158,24	\$ 37,24	\$ 372,38
428	10	PLATOS DE EMBRAGUE	EXEDI	TOYOTA	HILUX	2002-2009	\$ 15,82	\$ 158,24	\$ 37,24	\$ 372,38
429	10	PLATOS DE EMBRAGUE	EXEDI	TOYOTA	HILUX	2010-2014	\$ 22,86	\$ 228,57	\$ 52,32	\$ 523,21
430	10	PLATOS DE EMBRAGUE	EXEDI	TOYOTA	RAV-4	2002-2010	\$ 16,70	\$ 167,03	\$ 39,12	\$ 391,24
431	15	RULIMANES	NTN	CHEVROLET	LUV 2300	1995-2005	\$ 3,96	\$ 59,34	\$ 11,05	\$ 165,82
432	15	RULIMANES	NTN	CHEVROLET	LUV 1600	1978-1988	\$ 3,96	\$ 59,34	\$ 11,05	\$ 165,82
433	15	RULIMANES	NTN	CHEVROLET	CORSA EVOLUTION	2003-2005	\$ 3,96	\$ 59,34	\$ 11,05	\$ 165,82
434	15	RULIMANES	NTN	CHEVROLET	AVEO	2006-2014	\$ 3,96	\$ 59,34	\$ 11,05	\$ 165,82
435	15	RULIMANES	NTN	CHEVROLET	SPARK	2006-2014	\$ 3,96	\$ 59,34	\$ 11,05	\$ 165,82
436	15	RULIMANES	NTN	CHEVROLET	SILVERADO	1995-2014	\$ 7,03	\$ 105,49	\$ 17,08	\$ 256,27
437	15	RULIMANES	NTN	CHEVROLET	SAIL	2010-2014	\$ 3,96	\$ 59,34	\$ 11,05	\$ 165,82
438	15	RULIMANES	NTN	CHEVROLET	NHR	2001-2014	\$ 3,96	\$ 59,34	\$ 11,05	\$ 165,82
439	15	RULIMANES	NTN	CHEVROLET	NPR	1980-2000	\$ 3,96	\$ 59,34	\$ 11,05	\$ 165,82
440	15	RULIMANES	NTN	CHEVROLET	NPR	2001-	\$ 3,96	\$ 59,34	\$ 11,05	\$ 165,82

						2014				
441	15	RULIMANES	NTN	CHEVROLET	VITARA	1989-2014	\$ 3,96	\$ 59,34	\$ 11,05	\$ 165,82
442	15	RULIMANES	NTN	CHEVROLET	GRAND VITARA	2004-2014	\$ 3,96	\$ 59,34	\$ 11,05	\$ 165,82
443	15	RULIMANES	NTN	CHEVROLET	OPTRA	2004-2014	\$ 3,96	\$ 59,34	\$ 11,05	\$ 165,82
444	15	RULIMANES	NTN	CHEVROLET	FORZA I	1981-1987	\$ 3,96	\$ 59,34	\$ 11,05	\$ 165,82
445	15	RULIMANES	NTN	CHEVROLET	FORZA II	1991-2003	\$ 3,96	\$ 59,34	\$ 11,05	\$ 165,82
446	15	RULIMANES	NTN	CHEVROLET	SAN REMO	1988-1994	\$ 3,96	\$ 59,34	\$ 11,05	\$ 165,82
447	15	RULIMANES	NTN	CHEVROLET	D-MAX	2006-2014	\$ 3,96	\$ 59,34	\$ 11,05	\$ 165,82
448	15	RULIMANES	NTN	MAZDA	1600	1986-1996	\$ 3,96	\$ 59,34	\$ 11,05	\$ 165,82
449	15	RULIMANES	NTN	MAZDA	2000	1997-2006	\$ 3,96	\$ 59,34	\$ 11,05	\$ 165,82
450	15	RULIMANES	NTN	MAZDA	BT-50	2006-2014	\$ 3,96	\$ 59,34	\$ 11,05	\$ 165,82
451	15	RULIMANES	NTN	TOYOTA	HILUX	1978-1984	\$ 3,96	\$ 59,34	\$ 11,05	\$ 165,82
452	15	RULIMANES	NTN	TOYOTA	HILUX	1985-1994	\$ 3,96	\$ 59,34	\$ 11,05	\$ 165,82
453	15	RULIMANES	NTN	TOYOTA	HILUX	1995-2002	\$ 3,96	\$ 59,34	\$ 11,05	\$ 165,82
454	15	RULIMANES	NTN	TOYOTA	HILUX	2002-2009	\$ 3,96	\$ 59,34	\$ 11,05	\$ 165,82
455	15	RULIMANES	NTN	TOYOTA	HILUX	2010-2014	\$ 6,15	\$ 92,31	\$ 15,36	\$ 230,43
456	15	RULIMANES	NTN	TOYOTA	RAV-4	2002-2010	\$ 3,96	\$ 59,34	\$ 11,05	\$ 165,82
457	30	ROTULAS	555	CHEVROLET	LUV 2300	1995-	\$ 12,31	\$ 369,23	\$ 29,70	\$ 890,91

						2005					
458	30	ROTULAS	555	CHEVROLET	LUV 1600	1978-1988	\$ 12,31	\$ 369,23	\$ 29,70	\$ 890,91	
459	30	ROTULAS	555	CHEVROLET	CORSA EVOLUTION	2003-2005	\$ 4,40	\$ 131,87	\$ 12,73	\$ 381,86	
460	30	ROTULAS	555	CHEVROLET	AVEO	2006-2014	\$ 3,96	\$ 118,68	\$ 11,79	\$ 353,58	
461	30	ROTULAS	555	CHEVROLET	SPARK	2006-2014	\$ 3,96	\$ 118,68	\$ 11,79	\$ 353,58	
462	30	ROTULAS	555	CHEVROLET	SILVERADO	1995-2014	\$ 7,03	\$ 210,99	\$ 18,38	\$ 551,54	
463	30	ROTULAS	555	CHEVROLET	SAIL	2010-2014	\$ 4,40	\$ 131,87	\$ 12,73	\$ 381,86	
464	30	ROTULAS	555	CHEVROLET	VITARA	1989-2014	\$ 7,91	\$ 237,36	\$ 20,27	\$ 608,10	
465	30	ROTULAS	555	CHEVROLET	GRAND VITARA	2004-2014	\$ 7,91	\$ 237,36	\$ 20,27	\$ 608,10	
466	30	ROTULAS	555	CHEVROLET	OPTRA	2004-2014	\$ 4,84	\$ 145,05	\$ 13,67	\$ 410,14	
467	30	ROTULAS	555	CHEVROLET	FORZA I	1981-1987	\$ 3,52	\$ 105,49	\$ 10,84	\$ 325,30	
468	30	ROTULAS	555	CHEVROLET	FORZA II	1991-2003	\$ 3,52	\$ 105,49	\$ 10,84	\$ 325,30	
469	30	ROTULAS	555	CHEVROLET	SAN REMO	1988-1994	\$ 3,52	\$ 105,49	\$ 10,84	\$ 325,30	
470	30	ROTULAS	555	CHEVROLET	D-MAX	2006-2014	\$ 10,55	\$ 316,48	\$ 25,93	\$ 777,78	
471	30	ROTULAS	555	MAZDA	1600	1986-1996	\$ 9,67	\$ 290,11	\$ 24,04	\$ 721,22	
472	30	ROTULAS	555	MAZDA	2000	1997-2006	\$ 9,67	\$ 290,11	\$ 24,04	\$ 721,22	
473	30	ROTULAS	555	MAZDA	BT-50	2006-2014	\$ 12,31	\$ 369,23	\$ 29,70	\$ 890,91	
474	30	ROTULAS	555	TOYOTA	HILUX	1978-	\$ 10,55	\$ 316,48	\$ 25,93	\$ 777,78	

						1984					
475	30	ROTULAS	555	TOYOTA	HILUX	1985-1994	\$ 10,55	\$ 316,48	\$ 25,93	\$ 777,78	
476	30	ROTULAS	555	TOYOTA	HILUX	1995-2002	\$ 10,55	\$ 316,48	\$ 25,93	\$ 777,78	
477	30	ROTULAS	555	TOYOTA	HILUX	2002-2009	\$ 10,55	\$ 316,48	\$ 25,93	\$ 777,78	
478	30	ROTULAS	555	TOYOTA	HILUX	2010-2014	\$ 12,31	\$ 369,23	\$ 29,70	\$ 890,91	
479	30	ROTULAS	555	TOYOTA	RAV-4	2002-2010	\$ 12,31	\$ 369,23	\$ 29,70	\$ 890,91	
480	30	ROTULAS	MOOG	FORD	F-150	1978-1984	\$ 7,03	\$ 210,99	\$ 18,38	\$ 551,54	
481	30	ROTULAS	MOOG	FORD	F-150	1985-1995	\$ 7,03	\$ 210,99	\$ 18,38	\$ 551,54	
482	30	ROTULAS	MOOG	FORD	FESTIVA	1994-2002	\$ 7,03	\$ 210,99	\$ 18,38	\$ 551,54	
483	30	ROTULAS	MOOG	FORD	F-600	1980-1989	\$ 5,27	\$ 158,24	\$ 14,61	\$ 438,42	
484	30	TERMINALES DE DIRECCIÓN	555	CHEVROLET	LUV 2300	1995-2005	\$ 10,55	\$ 316,48	\$ 23,98	\$ 719,30	
485	30	TERMINALES DE DIRECCIÓN	555	CHEVROLET	LUV 1600	1978-1988	\$ 10,55	\$ 316,48	\$ 23,98	\$ 719,30	
486	30	TERMINALES DE DIRECCIÓN	555	CHEVROLET	CORSA EVOLUTION	2003-2005	\$ 6,15	\$ 184,62	\$ 15,36	\$ 460,86	
487	30	TERMINALES DE DIRECCIÓN	555	CHEVROLET	AVEO	2006-2014	\$ 5,27	\$ 158,24	\$ 13,64	\$ 409,17	
488	30	TERMINALES DE DIRECCIÓN	555	CHEVROLET	SPARK	2006-2014	\$ 5,27	\$ 158,24	\$ 13,64	\$ 409,17	
489	30	TERMINALES DE DIRECCIÓN	555	CHEVROLET	SILVERADO	1995-2014	\$ 9,67	\$ 290,11	\$ 22,25	\$ 667,61	
490	30	TERMINALES DE DIRECCIÓN	555	CHEVROLET	SAIL	2010-2014	\$ 5,27	\$ 158,24	\$ 13,64	\$ 409,17	

491	30	TERMINALES DE DIRECCIÓN	555	CHEVROLET	NHR	2001-2014	\$ 12,31	\$ 369,23	\$ 27,42	\$ 822,67
492	30	TERMINALES DE DIRECCIÓN	555	CHEVROLET	NPR	1980-2000	\$ 12,31	\$ 369,23	\$ 27,42	\$ 822,67
493	30	TERMINALES DE DIRECCIÓN	555	CHEVROLET	NPR	2001-2014	\$ 12,31	\$ 369,23	\$ 27,42	\$ 822,67
494	30	TERMINALES DE DIRECCIÓN	555	CHEVROLET	VITARA	1989-2014	\$ 6,15	\$ 184,62	\$ 15,36	\$ 460,86
495	30	TERMINALES DE DIRECCIÓN	555	CHEVROLET	GRAND VITARA	2004-2014	\$ 7,03	\$ 210,99	\$ 17,08	\$ 512,55
496	30	TERMINALES DE DIRECCIÓN	555	CHEVROLET	OPTRA	2004-2014	\$ 6,15	\$ 184,62	\$ 15,36	\$ 460,86
497	30	TERMINALES DE DIRECCIÓN	555	CHEVROLET	FORZA I	1981-1987	\$ 3,52	\$ 105,49	\$ 10,19	\$ 305,80
498	30	TERMINALES DE DIRECCIÓN	555	CHEVROLET	FORZA II	1991-2003	\$ 3,52	\$ 105,49	\$ 10,19	\$ 305,80
499	30	TERMINALES DE DIRECCIÓN	555	CHEVROLET	SAN REMO	1988-1994	\$ 3,52	\$ 105,49	\$ 10,19	\$ 305,80
500	30	TERMINALES DE DIRECCIÓN	555	CHEVROLET	D-MAX	2006-2014	\$ 7,03	\$ 210,99	\$ 17,08	\$ 512,55
501	30	TERMINALES DE DIRECCIÓN	555	MAZDA	1600	1986-1996	\$ 12,31	\$ 369,23	\$ 27,42	\$ 822,67
502	30	TERMINALES DE DIRECCIÓN	555	MAZDA	2000	1997-2006	\$ 12,31	\$ 369,23	\$ 27,42	\$ 822,67
503	30	TERMINALES DE DIRECCIÓN	555	MAZDA	BT-50	2006-2014	\$ 12,31	\$ 369,23	\$ 27,42	\$ 822,67
504	30	TERMINALES DE DIRECCIÓN	555	TOYOTA	HILUX	1978-1984	\$ 12,31	\$ 369,23	\$ 27,42	\$ 822,67
505	30	TERMINALES DE DIRECCIÓN	555	TOYOTA	HILUX	1985-1994	\$ 12,31	\$ 369,23	\$ 27,42	\$ 822,67

506	30	TERMINALES DE DIRECCIÓN	555	TOYOTA	HILUX	1995-2002	\$ 12,31	\$ 369,23	\$ 27,42	\$ 822,67
507	30	TERMINALES DE DIRECCIÓN	555	TOYOTA	HILUX	2002-2009	\$ 12,31	\$ 369,23	\$ 27,42	\$ 822,67
508	30	TERMINALES DE DIRECCIÓN	555	TOYOTA	HILUX	2010-2014	\$ 12,31	\$ 369,23	\$ 27,42	\$ 822,67
509	30	TERMINALES DE DIRECCIÓN	555	TOYOTA	RAV-4	2002-2010	\$ 12,31	\$ 369,23	\$ 27,42	\$ 822,67
510	30	TERMINALES DE DIRECCIÓN	MOOG	FORD	150	TODOS	\$ 12,31	\$ 369,23	\$ 27,42	\$ 822,67
511	30	TERMINALES DE DIRECCIÓN	MOOG	FORD	750	TODOS	\$ 12,31	\$ 369,23	\$ 27,42	\$ 822,67
512	30	TERMINALES DE DIRECCIÓN	MOOG	FORD	900	TODOS	\$ 12,31	\$ 369,23	\$ 27,42	\$ 822,67
513	30	TERMINALES DE DIRECCIÓN	MOOG	FORD	9000	TODOS	\$ 12,31	\$ 369,23	\$ 27,42	\$ 822,67
514	30	PASTILLAS DE FRENO	KASHIMA	CHEVROLET	LUV 2300	1995-2005	\$ 7,03	\$ 210,99	\$ 17,08	\$ 512,55
515	30	PASTILLAS DE FRENO	KASHIMA	CHEVROLET	CORSA EVOLUTION	2003-2005	\$ 7,03	\$ 210,99	\$ 17,08	\$ 512,55
516	30	PASTILLAS DE FRENO	KASHIMA	CHEVROLET	AVEO	2006-2014	\$ 7,03	\$ 210,99	\$ 17,08	\$ 512,55
517	30	PASTILLAS DE FRENO	KASHIMA	CHEVROLET	SPARK	2006-2014	\$ 7,03	\$ 210,99	\$ 17,08	\$ 512,55
518	30	PASTILLAS DE FRENO	WAGNER	CHEVROLET	SILVERADO	1995-2014	\$ 12,31	\$ 369,23	\$ 27,42	\$ 822,67
519	30	PASTILLAS DE FRENO	KASHIMA	CHEVROLET	SAIL	2010-2014	\$ 7,03	\$ 210,99	\$ 17,08	\$ 512,55
520	30	PASTILLAS DE FRENO	KASHIMA	CHEVROLET	VITARA	1989-2014	\$ 7,03	\$ 210,99	\$ 17,08	\$ 512,55

521	30	PASTILLAS DE FRENO	KASHIMA	CHEVROLET	GRAND VITARA	2004-2014	\$ 7,03	\$ 210,99	\$ 17,08	\$ 512,55
522	30	PASTILLAS DE FRENO	KASHIMA	CHEVROLET	OPTRA	2004-2014	\$ 7,03	\$ 210,99	\$ 17,08	\$ 512,55
523	30	PASTILLAS DE FRENO	KASHIMA	CHEVROLET	FORZA I	1981-1987	\$ 7,03	\$ 210,99	\$ 17,08	\$ 512,55
524	30	PASTILLAS DE FRENO	KASHIMA	CHEVROLET	FORZA II	1991-2003	\$ 7,03	\$ 210,99	\$ 17,08	\$ 512,55
525	30	PASTILLAS DE FRENO	KASHIMA	CHEVROLET	SAN REMO	1988-1994	\$ 7,03	\$ 210,99	\$ 17,08	\$ 512,55
526	30	PASTILLAS DE FRENO	KASHIMA	CHEVROLET	D-MAX	2006-2014	\$ 10,55	\$ 316,48	\$ 23,98	\$ 719,30
527	30	PASTILLAS DE FRENO	KASHIMA	MAZDA	1600	1986-1996	\$ 7,03	\$ 210,99	\$ 17,08	\$ 512,55
528	30	PASTILLAS DE FRENO	KASHIMA	MAZDA	2000	1997-2006	\$ 6,15	\$ 184,62	\$ 15,36	\$ 460,86
529	30	PASTILLAS DE FRENO	KASHIMA	MAZDA	BT-50	2006-2014	\$ 6,15	\$ 184,62	\$ 15,36	\$ 460,86
530	30	PASTILLAS DE FRENO	KASHIMA	TOYOTA	HILUX	1978-1984	\$ 6,15	\$ 184,62	\$ 15,36	\$ 460,86
531	30	PASTILLAS DE FRENO	KASHIMA	TOYOTA	HILUX	1985-1994	\$ 6,15	\$ 184,62	\$ 15,36	\$ 460,86
532	30	PASTILLAS DE FRENO	KASHIMA	TOYOTA	HILUX	1995-2002	\$ 6,15	\$ 184,62	\$ 15,36	\$ 460,86
533	30	PASTILLAS DE FRENO	KASHIMA	TOYOTA	HILUX	2002-2009	\$ 6,15	\$ 184,62	\$ 15,36	\$ 460,86
534	30	PASTILLAS DE FRENO	KASHIMA	TOYOTA	HILUX	2010-2014	\$ 12,31	\$ 369,23	\$ 27,42	\$ 822,67
535	30	PASTILLAS DE FRENO	KASHIMA	TOYOTA	RAV-4	2002-2010	\$ 12,31	\$ 369,23	\$ 27,42	\$ 822,67

536	30	PASTILLAS DE FRENO	KASHIMA	TOYOTA	LAND CRUISER	1995-2002	\$ 10,55	\$ 316,48	\$ 23,98	\$ 719,30
537	10	PISTONES DE MOTOR	NPR	CHEVROLET	LUV 2300	1995-2005	\$ 19,34	\$ 193,41	\$ 50,14	\$ 501,41
538	10	PISTONES DE MOTOR	NPR	CHEVROLET	CORSA EVOLUTION	2003-2005	\$ 19,34	\$ 193,41	\$ 50,14	\$ 501,41
539	10	PISTONES DE MOTOR	NPR	CHEVROLET	AVEO	2006-2014	\$ 19,34	\$ 193,41	\$ 50,14	\$ 501,41
540	10	PISTONES DE MOTOR	NPR	CHEVROLET	SPARK	2006-2014	\$ 19,34	\$ 193,41	\$ 50,14	\$ 501,41
541	10	PISTONES DE MOTOR	NPR	CHEVROLET	SILVERADO	1995-2014	\$ 19,34	\$ 193,41	\$ 50,14	\$ 501,41
542	10	PISTONES DE MOTOR	NPR	CHEVROLET	SAIL	2010-2014	\$ 15,82	\$ 158,24	\$ 41,62	\$ 416,25
543	10	PISTONES DE MOTOR	NPR	CHEVROLET	VITARA	1989-2014	\$ 15,82	\$ 158,24	\$ 41,62	\$ 416,25
544	10	PISTONES DE MOTOR	NPR	CHEVROLET	GRAND VITARA	2004-2014	\$ 15,82	\$ 158,24	\$ 41,62	\$ 416,25
545	10	PISTONES DE MOTOR	NPR	CHEVROLET	OPTRA	2004-2014	\$ 15,82	\$ 158,24	\$ 41,62	\$ 416,25
546	10	PISTONES DE MOTOR	NPR	CHEVROLET	FORZA I	1981-1987	\$ 12,31	\$ 123,08	\$ 33,11	\$ 331,09
547	10	PISTONES DE MOTOR	NPR	CHEVROLET	FORZA II	1991-2003	\$ 12,31	\$ 123,08	\$ 33,11	\$ 331,09
548	10	PISTONES DE MOTOR	NPR	CHEVROLET	SAN REMO	1988-1994	\$ 12,31	\$ 123,08	\$ 33,11	\$ 331,09
549	10	PISTONES DE MOTOR	NPR	CHEVROLET	D-MAX	2006-2014	\$ 19,34	\$ 193,41	\$ 50,14	\$ 501,41
550	10	PISTONES DE MOTOR	NPR	MAZDA	1600	1986-1996	\$ 19,34	\$ 193,41	\$ 50,14	\$ 501,41

551	10	PISTONES DE MOTOR	NPR	MAZDA	2000	1997-2006	\$ 19,34	\$ 193,41	\$ 50,14	\$ 501,41
552	10	PISTONES DE MOTOR	NPR	MAZDA	BT-50	2006-2014	\$ 26,37	\$ 263,74	\$ 67,17	\$ 671,73
553	10	PISTONES DE MOTOR	NPR	TOYOTA	HILUX	1978-1984	\$ 15,82	\$ 158,24	\$ 41,62	\$ 416,25
554	10	PISTONES DE MOTOR	NPR	TOYOTA	HILUX	1985-1994	\$ 15,82	\$ 158,24	\$ 41,62	\$ 416,25
555	10	PISTONES DE MOTOR	NPR	TOYOTA	HILUX	1995-2002	\$ 15,82	\$ 158,24	\$ 41,62	\$ 416,25
556	10	PISTONES DE MOTOR	NPR	TOYOTA	HILUX	2002-2009	\$ 17,58	\$ 175,82	\$ 45,88	\$ 458,83
557	10	PISTONES DE MOTOR	NPR	TOYOTA	HILUX	2010-2014	\$ 19,34	\$ 193,41	\$ 50,14	\$ 501,41
558	10	PISTONES DE MOTOR	NPR	TOYOTA	DYNA	2002-2010	\$ 35,16	\$ 351,65	\$ 88,46	\$ 884,64
559	8	PISTONES DE MOTOR	NPR	TOYOTA	COROLLA	1995-2002	\$ 14,07	\$ 112,53	\$ 37,37	\$ 298,93
560	10	PISTONES DE MOTOR	NPR	DAIHATSU	DELTA	1990-2000	\$ 35,16	\$ 351,65	\$ 88,46	\$ 884,64
561	40	PULMONES DE AIRE	SAP	TODOS	TODOS	TODOS	\$ 19,34	\$ 773,63	\$ 41,21	\$ 1.648,22
562	60	VÁLVULAS DE FRENO DE AIRE	SAP	TODOS	TODOS	TODOS	\$ 3,96	\$ 237,36	\$ 12,15	\$ 729,09
563	20	ZAPATAS	KASHIMA	CARRETA	VARIOS	VARIOS	\$ 20,69	\$ 413,71	\$ 43,84	\$ 876,83
564	10	ZAPATAS	KASHIMA	CHEVROLET	LUV 2300	1995-2005	\$ 7,91	\$ 79,12	\$ 18,81	\$ 188,08
565	10	ZAPATAS	KASHIMA	CHEVROLET	CORSA EVOLUTION	2003-2005	\$ 7,47	\$ 74,73	\$ 17,95	\$ 179,46
566	10	ZAPATAS	KASHIMA	CHEVROLET	AVEO	2006-2014	\$ 7,47	\$ 74,73	\$ 17,95	\$ 179,46
567	10	ZAPATAS	KASHIMA	CHEVROLET	SPARK	2006-	\$ 7,47	\$ 74,73	\$ 17,95	\$ 179,46

						2014					
568	10	ZAPATAS	KASHIMA	CHEVROLET	SILVERADO	1995-2014	\$ 12,31	\$ 123,08	\$ 27,42	\$ 274,22	
569	10	ZAPATAS	KASHIMA	CHEVROLET	SAIL	2010-2014	\$ 7,03	\$ 70,33	\$ 17,08	\$ 170,85	
570	10	ZAPATAS	KASHIMA	CHEVROLET	VITARA	1989-2014	\$ 7,03	\$ 70,33	\$ 17,08	\$ 170,85	
571	10	ZAPATAS	KASHIMA	CHEVROLET	GRAND VITARA	2004-2014	\$ 7,91	\$ 79,12	\$ 18,81	\$ 188,08	
572	10	ZAPATAS	KASHIMA	CHEVROLET	OPTRA	2004-2014	\$ 7,91	\$ 79,12	\$ 18,81	\$ 188,08	
573	10	ZAPATAS	KASHIMA	CHEVROLET	FORZA I	1981-1987	\$ 6,15	\$ 61,54	\$ 15,36	\$ 153,62	
574	10	ZAPATAS	KASHIMA	CHEVROLET	FORZA II	1991-2003	\$ 6,15	\$ 61,54	\$ 15,36	\$ 153,62	
575	10	ZAPATAS	KASHIMA	CHEVROLET	SAN REMO	1988-1994	\$ 6,59	\$ 65,93	\$ 16,22	\$ 162,24	
576	10	ZAPATAS	KASHIMA	CHEVROLET	D-MAX	2006-2014	\$ 10,55	\$ 105,49	\$ 23,98	\$ 239,77	
577	10	ZAPATAS	KASHIMA	MAZDA	1600	1986-1996	\$ 6,15	\$ 61,54	\$ 15,36	\$ 153,62	
578	10	ZAPATAS	KASHIMA	MAZDA	2000	1997-2006	\$ 6,15	\$ 61,54	\$ 15,36	\$ 153,62	
579	10	ZAPATAS	KASHIMA	MAZDA	BT-50	2006-2014	\$ 10,55	\$ 105,49	\$ 23,98	\$ 239,77	
580	10	ZAPATAS	KASHIMA	TOYOTA	HILUX	1978-1984	\$ 10,55	\$ 105,49	\$ 23,98	\$ 239,77	
581	10	ZAPATAS	KASHIMA	TOYOTA	HILUX	1985-1994	\$ 10,55	\$ 105,49	\$ 23,98	\$ 239,77	
582	10	ZAPATAS	KASHIMA	TOYOTA	HILUX	1995-2002	\$ 10,55	\$ 105,49	\$ 23,98	\$ 239,77	
583	10	ZAPATAS	KASHIMA	TOYOTA	HILUX	2002-2009	\$ 10,55	\$ 105,49	\$ 23,98	\$ 239,77	
584	10	ZAPATAS	KASHIMA	TOYOTA	HILUX	2010-	\$ 10,55	\$ 105,49	\$ 23,98	\$ 239,77	

						2014				
585	10	ZAPATAS	KASHIMA	TOYOTA	RAV-4	2002-2010	\$ 9,67	\$ 96,70	\$ 22,25	\$ 222,54
586	10	MOTOR DE ARRANQUE	ZEN	CHEVROLET	TODOS (AUTOS)	TODOS	\$ 68,57	\$ 685,71	\$ 137,69	\$ 1.376,88
587	10	MOTOR DE ARRANQUE	ZEN	CHEVROLET	TODOS (CAMIONETAS)	TODOS	\$ 98,46	\$ 984,61	\$ 196,27	\$ 1.962,67
588	10	MOTOR DE ARRANQUE	ZEN	MAZDA	TODOS (AUTOS)	TODOS	\$ 60,66	\$ 606,59	\$ 122,18	\$ 1.221,82
589	10	MOTOR DE ARRANQUE	ZEN	MAZDA	TODOS (CAMIONETAS)	TODOS	\$ 77,36	\$ 773,63	\$ 154,92	\$ 1.549,17
590	10	MOTOR DE ARRANQUE	ZEN	TOYOTA	TODOS (CAMIONETAS)	TODOS	\$ 65,05	\$ 650,55	\$ 130,80	\$ 1.307,97
591	10	MOTOR DE ARRANQUE	ZEN	HYUNDAI	TODOS	2000-2014	\$ 59,78	\$ 597,80	\$ 120,46	\$ 1.204,59
592	4000	LIQUIDO DE FRENO	WAGNER	TODOS	TODOS	TODOS	\$ 0,98	\$ 3.938,46	\$ 5,23	\$ 20.925,57
	19445							\$ 81.381,47		\$ 229.067,26

Anexo 5: Liquidación Aduanera.

Costos Fijos de Aduana	Valor Total	Valor Unitario
Flete Marítimo	\$ 900,00	\$ 0,046
Gastos Locales Naviera	\$ 480,00	\$ 0,02
Agente de Aduana	\$ 400,00	\$ 0,02
Bodegaje	\$ 30,00	\$ 0,00
Transporte Interno	\$ 200,00	\$ 0,01
Días de Viaje	30-45	

LIQUIDACIÓN ADUANERA

Cód	Cant	Tipo de Producto	% Arancel	Arancel	0,5% FODINFA	12% IVA	Flete marítimo	Póliza de Seguro	FOB	CIF	Total de Impuestos
1	600	ADITIVO DE ACEITE	0%	\$ -	\$ 33,90	\$ 85,43	\$ 27,771	\$ 6,71	\$ 643,52	\$ 678,00	\$ 119,33
2	500	ADITIVO DE GASOLINA	0%	\$ -	\$ 34,47	\$ 86,85	\$ 23,142	\$ 6,82	\$ 659,34	\$ 689,31	\$ 121,32
3	80	AMORTIGUADOR	0%	\$ -	\$ 23,70	\$ 59,72	\$ 3,703	\$ 4,69	\$ 465,58	\$ 473,98	\$ 83,42
4	60	AMORTIGUADOR	0%	\$ -	\$ 17,77	\$ 44,79	\$ 2,777	\$ 3,52	\$ 349,19	\$ 355,48	\$ 62,57
5	40	AMORTIGUADOR	0%	\$ -	\$ 15,76	\$ 39,71	\$ 1,851	\$ 3,12	\$ 310,15	\$ 315,12	\$ 55,46
6	100	AMORTIGUADOR	0%	\$ -	\$ 54,17	\$ 136,52	\$ 4,628	\$ 10,73	\$ 1.068,13	\$ 1.083,49	\$ 190,69
7	100	AMORTIGUADOR	0%	\$ -	\$ 39,66	\$ 99,94	\$ 4,628	\$ 7,85	\$ 780,66	\$ 793,14	\$ 139,59
8	40	AMORTIGUADOR	0%	\$ -	\$ 25,31	\$ 63,78	\$ 1,851	\$ 5,01	\$ 499,34	\$ 506,20	\$ 89,09
9	80	AMORTIGUADOR	0%	\$ -	\$ 43,34	\$ 109,22	\$ 3,703	\$ 8,58	\$ 854,50	\$ 866,79	\$ 152,55
10	40	AMORTIGUADOR	0%	\$ -	\$ 19,63	\$ 49,46	\$ 1,851	\$ 3,89	\$ 386,81	\$ 392,55	\$ 69,09
11	40	AMORTIGUADOR	0%	\$ -	\$ 19,63	\$ 49,46	\$ 1,851	\$ 3,89	\$ 386,81	\$ 392,55	\$ 69,09
12	40	AMORTIGUADOR	0%	\$ -	\$ 19,63	\$ 49,46	\$ 1,851	\$ 3,89	\$ 386,81	\$ 392,55	\$ 69,09
13	40	AMORTIGUADOR	0%	\$ -	\$ 15,86	\$ 39,97	\$ 1,851	\$ 3,14	\$ 312,26	\$ 317,26	\$ 55,84
14	20	AMORTIGUADOR	0%	\$ -	\$ 7,93	\$ 19,99	\$ 0,926	\$ 1,57	\$ 156,13	\$ 158,63	\$ 27,92
15	40	AMORTIGUADOR	0%	\$ -	\$ 15,76	\$ 39,71	\$ 1,851	\$ 3,12	\$ 310,15	\$ 315,12	\$ 55,46
16	20	AMORTIGUADOR	0%	\$ -	\$ 7,88	\$ 19,85	\$ 0,926	\$ 1,56	\$ 155,08	\$ 157,56	\$ 27,73
17	60	AMORTIGUADOR	0%	\$ -	\$ 23,63	\$ 59,56	\$ 2,777	\$ 4,68	\$ 465,23	\$ 472,69	\$ 83,19
18	20	AMORTIGUADOR	0%	\$ -	\$ 7,02	\$ 17,68	\$ 0,926	\$ 1,39	\$ 138,02	\$ 140,34	\$ 24,70
19	80	AMORTIGUADOR	0%	\$ -	\$ 41,03	\$ 103,40	\$ 3,703	\$ 8,12	\$ 808,79	\$ 820,62	\$ 144,43
20	40	AMORTIGUADOR	0%	\$ -	\$ 14,30	\$ 36,04	\$ 1,851	\$ 2,83	\$ 281,32	\$ 286,00	\$ 50,34
21	40	AMORTIGUADOR	0%	\$ -	\$ 13,32	\$ 33,57	\$ 1,851	\$ 2,64	\$ 261,98	\$ 266,47	\$ 46,90
22	40	AMORTIGUADOR	0%	\$ -	\$ 19,63	\$ 49,46	\$ 1,851	\$ 3,89	\$ 386,81	\$ 392,55	\$ 69,09

23	20	AMORTIGUADOR	0%	\$ -	\$ 8,93	\$ 22,49	\$ 0,926	\$ 1,77	\$ 175,82	\$ 178,52	\$ 31,42
24	20	AMORTIGUADOR	0%	\$ -	\$ 8,93	\$ 22,49	\$ 0,926	\$ 1,77	\$ 175,82	\$ 178,52	\$ 31,42
25	20	AMORTIGUADOR	0%	\$ -	\$ 8,93	\$ 22,49	\$ 0,926	\$ 1,77	\$ 175,82	\$ 178,52	\$ 31,42
26	20	AMORTIGUADOR	0%	\$ -	\$ 8,93	\$ 22,49	\$ 0,926	\$ 1,77	\$ 175,82	\$ 178,52	\$ 31,42
27	20	AMORTIGUADOR	0%	\$ -	\$ 8,93	\$ 22,49	\$ 0,926	\$ 1,77	\$ 175,82	\$ 178,52	\$ 31,42
28	10	AMORTIGUADOR	0%	\$ -	\$ 4,46	\$ 11,25	\$ 0,463	\$ 0,88	\$ 87,91	\$ 89,26	\$ 15,71
29	20	AMORTIGUADOR	0%	\$ -	\$ 8,93	\$ 22,49	\$ 0,926	\$ 1,77	\$ 175,82	\$ 178,52	\$ 31,42
30	50	AMORTIGUADOR	0%	\$ -	\$ 22,31	\$ 56,23	\$ 2,314	\$ 4,42	\$ 439,56	\$ 446,29	\$ 78,55
31	50	AMORTIGUADOR	0%	\$ -	\$ 22,31	\$ 56,23	\$ 2,314	\$ 4,42	\$ 439,56	\$ 446,29	\$ 78,55
32	50	AMORTIGUADOR	0%	\$ -	\$ 22,31	\$ 56,23	\$ 2,314	\$ 4,42	\$ 439,56	\$ 446,29	\$ 78,55
33	50	AMORTIGUADOR	0%	\$ -	\$ 22,31	\$ 56,23	\$ 2,314	\$ 4,42	\$ 439,56	\$ 446,29	\$ 78,55
34	15	AMORTIGUADOR	0%	\$ -	\$ 6,69	\$ 16,87	\$ 0,694	\$ 1,33	\$ 131,87	\$ 133,89	\$ 23,56
35	20	AMORTIGUADOR	0%	\$ -	\$ 8,93	\$ 22,49	\$ 0,926	\$ 1,77	\$ 175,82	\$ 178,52	\$ 31,42
36	40	AMORTIGUADOR	0%	\$ -	\$ 23,45	\$ 59,08	\$ 1,851	\$ 4,64	\$ 462,42	\$ 468,91	\$ 82,53
37	15	AMORTIGUADOR	0%	\$ -	\$ 8,79	\$ 22,16	\$ 0,694	\$ 1,74	\$ 173,41	\$ 175,84	\$ 30,95
38	20	AMORTIGUADOR	0%	\$ -	\$ 8,83	\$ 22,25	\$ 0,926	\$ 1,75	\$ 173,89	\$ 176,56	\$ 31,08
39	40	AMORTIGUADOR	0%	\$ -	\$ 17,66	\$ 44,49	\$ 1,851	\$ 3,50	\$ 347,78	\$ 353,13	\$ 62,15
40	40	AMORTIGUADOR	0%	\$ -	\$ 17,66	\$ 44,49	\$ 1,851	\$ 3,50	\$ 347,78	\$ 353,13	\$ 62,15
41	20	AMORTIGUADOR	0%	\$ -	\$ 8,83	\$ 22,25	\$ 0,926	\$ 1,75	\$ 173,89	\$ 176,56	\$ 31,08
42	20	AMORTIGUADOR	0%	\$ -	\$ 7,14	\$ 18,00	\$ 0,926	\$ 1,41	\$ 140,48	\$ 142,82	\$ 25,14
43	10	AMORTIGUADOR	0%	\$ -	\$ 5,00	\$ 12,59	\$ 0,463	\$ 0,99	\$ 98,46	\$ 99,91	\$ 17,58
44	20	AMORTIGUADOR	0%	\$ -	\$ 9,99	\$ 25,18	\$ 0,926	\$ 1,98	\$ 196,92	\$ 199,83	\$ 35,17
45	40	AMORTIGUADOR	0%	\$ -	\$ 16,04	\$ 40,42	\$ 1,851	\$ 3,18	\$ 315,78	\$ 320,81	\$ 56,46
46	40	AMORTIGUADOR	0%	\$ -	\$ 15,76	\$ 39,71	\$ 1,851	\$ 3,12	\$ 310,15	\$ 315,12	\$ 55,46
47	40	AMORTIGUADOR	0%	\$ -	\$ 15,76	\$ 39,71	\$ 1,851	\$ 3,12	\$ 310,15	\$ 315,12	\$ 55,46
48	10	AMORTIGUADOR	0%	\$ -	\$ 6,24	\$ 15,72	\$ 0,463	\$ 1,24	\$ 123,08	\$ 124,78	\$ 21,96

49	20	AMORTIGUADOR	0%	\$ -	\$ 7,95	\$ 20,03	\$ 0,926	\$ 1,57	\$ 156,48	\$ 158,98	\$ 27,98
50	10	AMORTIGUADOR	0%	\$ -	\$ 5,35	\$ 13,48	\$ 0,463	\$ 1,06	\$ 105,49	\$ 107,02	\$ 18,83
51	8	ALTERNADOR	0%	\$ -	\$ 8,00	\$ 20,16	\$ 0,370	\$ 1,58	\$ 158,03	\$ 159,98	\$ 28,16
52	5	ALTERNADOR	0%	\$ -	\$ 4,90	\$ 12,34	\$ 0,231	\$ 0,97	\$ 96,70	\$ 97,90	\$ 17,23
53	3	ALTERNADOR	0%	\$ -	\$ 2,51	\$ 6,33	\$ 0,139	\$ 0,50	\$ 49,58	\$ 50,22	\$ 8,84
54	5	ALTERNADOR	0%	\$ -	\$ 3,23	\$ 8,14	\$ 0,231	\$ 0,64	\$ 63,74	\$ 64,61	\$ 11,37
55	5	ALTERNADOR	0%	\$ -	\$ 3,23	\$ 8,14	\$ 0,231	\$ 0,64	\$ 63,74	\$ 64,61	\$ 11,37
56	5	ALTERNADOR	0%	\$ -	\$ 3,23	\$ 8,14	\$ 0,231	\$ 0,64	\$ 63,74	\$ 64,61	\$ 11,37
57	3	ALTERNADOR	0%	\$ -	\$ 2,80	\$ 7,07	\$ 0,139	\$ 0,56	\$ 55,38	\$ 56,08	\$ 9,87
58	3	ALTERNADOR	0%	\$ -	\$ 2,80	\$ 7,07	\$ 0,139	\$ 0,56	\$ 55,38	\$ 56,08	\$ 9,87
59	3	ALTERNADOR	0%	\$ -	\$ 2,80	\$ 7,07	\$ 0,139	\$ 0,56	\$ 55,38	\$ 56,08	\$ 9,87
60	4	ALTERNADOR	0%	\$ -	\$ 2,14	\$ 5,39	\$ 0,185	\$ 0,42	\$ 42,20	\$ 42,81	\$ 7,53
61	2	ALTERNADOR	0%	\$ -	\$ 1,43	\$ 3,59	\$ 0,093	\$ 0,28	\$ 28,13	\$ 28,51	\$ 5,02
62	3	ALTERNADOR	0%	\$ -	\$ 1,94	\$ 4,88	\$ 0,139	\$ 0,38	\$ 38,24	\$ 38,76	\$ 6,82
63	5	ALTERNADOR	0%	\$ -	\$ 2,90	\$ 7,30	\$ 0,231	\$ 0,57	\$ 57,14	\$ 57,95	\$ 10,20
64	10	ALTERNADOR	0%	\$ -	\$ 5,79	\$ 14,60	\$ 0,463	\$ 1,15	\$ 114,29	\$ 115,90	\$ 20,40
65	5	ALTERNADOR	0%	\$ -	\$ 2,45	\$ 6,18	\$ 0,231	\$ 0,49	\$ 48,35	\$ 49,07	\$ 8,64
66	10	ALTERNADOR	0%	\$ -	\$ 7,13	\$ 17,96	\$ 0,463	\$ 1,41	\$ 140,66	\$ 142,53	\$ 25,09
67	5	ALTERNADOR	0%	\$ -	\$ 2,45	\$ 6,18	\$ 0,231	\$ 0,49	\$ 48,35	\$ 49,07	\$ 8,64
68	5	ALTERNADOR	0%	\$ -	\$ 2,45	\$ 6,18	\$ 0,231	\$ 0,49	\$ 48,35	\$ 49,07	\$ 8,64
69	5	ALTERNADOR	0%	\$ -	\$ 2,45	\$ 6,18	\$ 0,231	\$ 0,49	\$ 48,35	\$ 49,07	\$ 8,64
70	5	ALTERNADOR	0%	\$ -	\$ 2,45	\$ 6,18	\$ 0,231	\$ 0,49	\$ 48,35	\$ 49,07	\$ 8,64
71	2	ALTERNADOR	0%	\$ -	\$ 0,98	\$ 2,47	\$ 0,093	\$ 0,19	\$ 19,34	\$ 19,63	\$ 3,45
72	2	ALTERNADOR	0%	\$ -	\$ 1,51	\$ 3,82	\$ 0,093	\$ 0,30	\$ 29,89	\$ 30,28	\$ 5,33
73	4	ALTERNADOR	0%	\$ -	\$ 1,96	\$ 4,95	\$ 0,185	\$ 0,39	\$ 38,68	\$ 39,26	\$ 6,91
74	4	ALTERNADOR	0%	\$ -	\$ 1,75	\$ 4,41	\$ 0,185	\$ 0,35	\$ 34,46	\$ 34,99	\$ 6,16

75	6	ALTERNADOR	0%	\$ -	\$ 2,62	\$ 6,61	\$ 0,278	\$ 0,52	\$ 51,69	\$ 52,49	\$ 9,24
76	2	ALTERNADOR	0%	\$ -	\$ 0,89	\$ 2,25	\$ 0,093	\$ 0,18	\$ 17,58	\$ 17,85	\$ 3,14
77	6	ALTERNADOR	0%	\$ -	\$ 5,34	\$ 13,46	\$ 0,278	\$ 1,06	\$ 105,49	\$ 106,83	\$ 18,80
78	4	ALTERNADOR	0%	\$ -	\$ 1,59	\$ 4,01	\$ 0,185	\$ 0,31	\$ 31,30	\$ 31,80	\$ 5,60
79	4	ALTERNADOR	0%	\$ -	\$ 1,59	\$ 4,01	\$ 0,185	\$ 0,31	\$ 31,30	\$ 31,80	\$ 5,60
80	4	ALTERNADOR	0%	\$ -	\$ 1,59	\$ 4,01	\$ 0,185	\$ 0,31	\$ 31,30	\$ 31,80	\$ 5,60
81	4	ALTERNADOR	0%	\$ -	\$ 1,61	\$ 4,05	\$ 0,185	\$ 0,32	\$ 31,65	\$ 32,15	\$ 5,66
82	10	BANDAS	0%	\$ -	\$ 1,24	\$ 3,14	\$ 0,463	\$ 0,25	\$ 24,18	\$ 24,89	\$ 4,38
83	20	BANDAS	0%	\$ -	\$ 2,49	\$ 6,27	\$ 0,926	\$ 0,49	\$ 48,35	\$ 49,77	\$ 8,76
84	10	BANDAS	0%	\$ -	\$ 1,24	\$ 3,14	\$ 0,463	\$ 0,25	\$ 24,18	\$ 24,89	\$ 4,38
85	10	BANDAS	0%	\$ -	\$ 1,24	\$ 3,14	\$ 0,463	\$ 0,25	\$ 24,18	\$ 24,89	\$ 4,38
86	10	BANDAS	0%	\$ -	\$ 1,24	\$ 3,14	\$ 0,463	\$ 0,25	\$ 24,18	\$ 24,89	\$ 4,38
87	10	BANDAS	0%	\$ -	\$ 1,24	\$ 3,14	\$ 0,463	\$ 0,25	\$ 24,18	\$ 24,89	\$ 4,38
88	10	BANDAS	0%	\$ -	\$ 1,24	\$ 3,14	\$ 0,463	\$ 0,25	\$ 24,18	\$ 24,89	\$ 4,38
89	30	BANDAS	0%	\$ -	\$ 3,73	\$ 9,41	\$ 1,389	\$ 0,74	\$ 72,53	\$ 74,66	\$ 13,14
90	30	BANDAS	0%	\$ -	\$ 3,73	\$ 9,41	\$ 1,389	\$ 0,74	\$ 72,53	\$ 74,66	\$ 13,14
91	30	BANDAS	0%	\$ -	\$ 3,73	\$ 9,41	\$ 1,389	\$ 0,74	\$ 72,53	\$ 74,66	\$ 13,14
92	30	BANDAS	0%	\$ -	\$ 3,73	\$ 9,41	\$ 1,389	\$ 0,74	\$ 72,53	\$ 74,66	\$ 13,14
93	30	BANDAS	0%	\$ -	\$ 3,73	\$ 9,41	\$ 1,389	\$ 0,74	\$ 72,53	\$ 74,66	\$ 13,14
94	30	BANDAS	0%	\$ -	\$ 3,73	\$ 9,41	\$ 1,389	\$ 0,74	\$ 72,53	\$ 74,66	\$ 13,14
95	30	BANDAS	0%	\$ -	\$ 3,73	\$ 9,41	\$ 1,389	\$ 0,74	\$ 72,53	\$ 74,66	\$ 13,14
96	30	BANDAS	0%	\$ -	\$ 3,73	\$ 9,41	\$ 1,389	\$ 0,74	\$ 72,53	\$ 74,66	\$ 13,14
97	30	BANDAS	0%	\$ -	\$ 3,73	\$ 9,41	\$ 1,389	\$ 0,74	\$ 72,53	\$ 74,66	\$ 13,14
98	30	BANDAS	0%	\$ -	\$ 3,73	\$ 9,41	\$ 1,389	\$ 0,74	\$ 72,53	\$ 74,66	\$ 13,14
99	30	BANDAS	0%	\$ -	\$ 3,73	\$ 9,41	\$ 1,389	\$ 0,74	\$ 72,53	\$ 74,66	\$ 13,14
100	30	BANDAS	0%	\$ -	\$ 3,73	\$ 9,41	\$ 1,389	\$ 0,74	\$ 72,53	\$ 74,66	\$ 13,14

101	30	BANDAS	0%	\$ -	\$ 3,73	\$ 9,41	\$ 1,389	\$ 0,74	\$ 72,53	\$ 74,66	\$ 13,14
102	30	BANDAS	0%	\$ -	\$ 3,73	\$ 9,41	\$ 1,389	\$ 0,74	\$ 72,53	\$ 74,66	\$ 13,14
103	30	BANDAS	0%	\$ -	\$ 3,73	\$ 9,41	\$ 1,389	\$ 0,74	\$ 72,53	\$ 74,66	\$ 13,14
104	30	BANDAS	0%	\$ -	\$ 3,73	\$ 9,41	\$ 1,389	\$ 0,74	\$ 72,53	\$ 74,66	\$ 13,14
105	30	BANDAS	0%	\$ -	\$ 3,73	\$ 9,41	\$ 1,389	\$ 0,74	\$ 72,53	\$ 74,66	\$ 13,14
106	30	BANDAS	0%	\$ -	\$ 3,73	\$ 9,41	\$ 1,389	\$ 0,74	\$ 72,53	\$ 74,66	\$ 13,14
107	30	BANDAS	0%	\$ -	\$ 3,73	\$ 9,41	\$ 1,389	\$ 0,74	\$ 72,53	\$ 74,66	\$ 13,14
108	30	BANDAS	0%	\$ -	\$ 3,73	\$ 9,41	\$ 1,389	\$ 0,74	\$ 72,53	\$ 74,66	\$ 13,14
109	30	BANDAS	0%	\$ -	\$ 3,73	\$ 9,41	\$ 1,389	\$ 0,74	\$ 72,53	\$ 74,66	\$ 13,14
110	30	BANDAS	0%	\$ -	\$ 3,73	\$ 9,41	\$ 1,389	\$ 0,74	\$ 72,53	\$ 74,66	\$ 13,14
111	30	BANDAS	0%	\$ -	\$ 3,73	\$ 9,41	\$ 1,389	\$ 0,74	\$ 72,53	\$ 74,66	\$ 13,14
112	30	BANDAS	0%	\$ -	\$ 3,73	\$ 9,41	\$ 1,389	\$ 0,74	\$ 72,53	\$ 74,66	\$ 13,14
113	30	BANDAS	0%	\$ -	\$ 3,73	\$ 9,41	\$ 1,389	\$ 0,74	\$ 72,53	\$ 74,66	\$ 13,14
114	30	BANDAS	0%	\$ -	\$ 3,87	\$ 9,74	\$ 1,389	\$ 0,77	\$ 75,16	\$ 77,32	\$ 13,61
115	30	BANDAS	0%	\$ -	\$ 3,87	\$ 9,74	\$ 1,389	\$ 0,77	\$ 75,16	\$ 77,32	\$ 13,61
116	30	BANDAS	0%	\$ -	\$ 3,87	\$ 9,74	\$ 1,389	\$ 0,77	\$ 75,16	\$ 77,32	\$ 13,61
117	30	BANDAS	0%	\$ -	\$ 3,87	\$ 9,74	\$ 1,389	\$ 0,77	\$ 75,16	\$ 77,32	\$ 13,61
118	30	BANDAS	0%	\$ -	\$ 3,87	\$ 9,74	\$ 1,389	\$ 0,77	\$ 75,16	\$ 77,32	\$ 13,61
119	30	BANDAS	0%	\$ -	\$ 3,87	\$ 9,74	\$ 1,389	\$ 0,77	\$ 75,16	\$ 77,32	\$ 13,61
120	30	BANDAS	0%	\$ -	\$ 3,87	\$ 9,74	\$ 1,389	\$ 0,77	\$ 75,16	\$ 77,32	\$ 13,61
121	30	BANDAS	0%	\$ -	\$ 3,87	\$ 9,74	\$ 1,389	\$ 0,77	\$ 75,16	\$ 77,32	\$ 13,61
122	30	BANDAS	0%	\$ -	\$ 3,87	\$ 9,74	\$ 1,389	\$ 0,77	\$ 75,16	\$ 77,32	\$ 13,61
123	30	BANDAS	0%	\$ -	\$ 3,87	\$ 9,74	\$ 1,389	\$ 0,77	\$ 75,16	\$ 77,32	\$ 13,61
124	30	BANDAS	0%	\$ -	\$ 3,87	\$ 9,74	\$ 1,389	\$ 0,77	\$ 75,16	\$ 77,32	\$ 13,61
125	30	BANDAS	0%	\$ -	\$ 3,87	\$ 9,74	\$ 1,389	\$ 0,77	\$ 75,16	\$ 77,32	\$ 13,61
126	30	BANDAS	0%	\$ -	\$ 3,87	\$ 9,74	\$ 1,389	\$ 0,77	\$ 75,16	\$ 77,32	\$ 13,61

153	30	BANDAS	0%	\$ -	\$ 3,87	\$ 9,74	\$ 1,389	\$ 0,77	\$ 75,16	\$ 77,32	\$ 13,61
154	30	BANDAS	0%	\$ -	\$ 3,87	\$ 9,74	\$ 1,389	\$ 0,77	\$ 75,16	\$ 77,32	\$ 13,61
155	30	BANDAS	0%	\$ -	\$ 3,87	\$ 9,74	\$ 1,389	\$ 0,77	\$ 75,16	\$ 77,32	\$ 13,61
156	30	BANDAS	0%	\$ -	\$ 3,87	\$ 9,74	\$ 1,389	\$ 0,77	\$ 75,16	\$ 77,32	\$ 13,61
157	30	BANDAS	0%	\$ -	\$ 3,87	\$ 9,74	\$ 1,389	\$ 0,77	\$ 75,16	\$ 77,32	\$ 13,61
158	30	BANDAS	0%	\$ -	\$ 3,87	\$ 9,74	\$ 1,389	\$ 0,77	\$ 75,16	\$ 77,32	\$ 13,61
159	30	BANDAS	0%	\$ -	\$ 3,87	\$ 9,74	\$ 1,389	\$ 0,77	\$ 75,16	\$ 77,32	\$ 13,61
160	30	BANDAS	0%	\$ -	\$ 3,87	\$ 9,74	\$ 1,389	\$ 0,77	\$ 75,16	\$ 77,32	\$ 13,61
161	30	BANDAS	0%	\$ -	\$ 3,87	\$ 9,74	\$ 1,389	\$ 0,77	\$ 75,16	\$ 77,32	\$ 13,61
162	30	BANDAS	0%	\$ -	\$ 3,87	\$ 9,74	\$ 1,389	\$ 0,77	\$ 75,16	\$ 77,32	\$ 13,61
163	30	BANDAS	0%	\$ -	\$ 3,87	\$ 9,74	\$ 1,389	\$ 0,77	\$ 75,16	\$ 77,32	\$ 13,61
164	30	BANDAS	0%	\$ -	\$ 3,87	\$ 9,74	\$ 1,389	\$ 0,77	\$ 75,16	\$ 77,32	\$ 13,61
165	30	BANDAS	0%	\$ -	\$ 3,87	\$ 9,74	\$ 1,389	\$ 0,77	\$ 75,16	\$ 77,32	\$ 13,61
166	20	BANDAS	0%	\$ -	\$ 2,27	\$ 5,71	\$ 0,926	\$ 0,45	\$ 43,96	\$ 45,33	\$ 7,98
167	20	BANDAS	0%	\$ -	\$ 2,27	\$ 5,71	\$ 0,926	\$ 0,45	\$ 43,96	\$ 45,33	\$ 7,98
168	20	BANDAS	0%	\$ -	\$ 2,27	\$ 5,71	\$ 0,926	\$ 0,45	\$ 43,96	\$ 45,33	\$ 7,98
169	20	BANDAS	0%	\$ -	\$ 2,27	\$ 5,71	\$ 0,926	\$ 0,45	\$ 43,96	\$ 45,33	\$ 7,98
170	20	BANDAS	0%	\$ -	\$ 2,27	\$ 5,71	\$ 0,926	\$ 0,45	\$ 43,96	\$ 45,33	\$ 7,98
171	20	BANDAS	0%	\$ -	\$ 2,27	\$ 5,71	\$ 0,926	\$ 0,45	\$ 43,96	\$ 45,33	\$ 7,98
172	20	BANDAS	0%	\$ -	\$ 2,27	\$ 5,71	\$ 0,926	\$ 0,45	\$ 43,96	\$ 45,33	\$ 7,98
173	20	BANDAS	0%	\$ -	\$ 2,27	\$ 5,71	\$ 0,926	\$ 0,45	\$ 43,96	\$ 45,33	\$ 7,98
174	20	BANDAS	0%	\$ -	\$ 2,27	\$ 5,71	\$ 0,926	\$ 0,45	\$ 43,96	\$ 45,33	\$ 7,98
175	20	BANDAS	0%	\$ -	\$ 2,27	\$ 5,71	\$ 0,926	\$ 0,45	\$ 43,96	\$ 45,33	\$ 7,98
176	20	BANDAS	0%	\$ -	\$ 2,27	\$ 5,71	\$ 0,926	\$ 0,45	\$ 43,96	\$ 45,33	\$ 7,98
177	20	BANDAS	0%	\$ -	\$ 2,27	\$ 5,71	\$ 0,926	\$ 0,45	\$ 43,96	\$ 45,33	\$ 7,98
178	20	BANDAS	0%	\$ -	\$ 2,27	\$ 5,71	\$ 0,926	\$ 0,45	\$ 43,96	\$ 45,33	\$ 7,98

309	20	BANDAS	0%	\$ -	\$ 2,27	\$ 5,71	\$ 0,926	\$ 0,45	\$ 43,96	\$ 45,33	\$ 7,98
310	20	BANDAS	0%	\$ -	\$ 2,27	\$ 5,71	\$ 0,926	\$ 0,45	\$ 43,96	\$ 45,33	\$ 7,98
311	20	BANDAS	0%	\$ -	\$ 2,27	\$ 5,71	\$ 0,926	\$ 0,45	\$ 43,96	\$ 45,33	\$ 7,98
312	20	BANDAS	0%	\$ -	\$ 2,27	\$ 5,71	\$ 0,926	\$ 0,45	\$ 43,96	\$ 45,33	\$ 7,98
313	20	BANDAS	0%	\$ -	\$ 2,27	\$ 5,71	\$ 0,926	\$ 0,45	\$ 43,96	\$ 45,33	\$ 7,98
314	20	BANDAS	0%	\$ -	\$ 2,27	\$ 5,71	\$ 0,926	\$ 0,45	\$ 43,96	\$ 45,33	\$ 7,98
315	20	BANDAS	0%	\$ -	\$ 2,27	\$ 5,71	\$ 0,926	\$ 0,45	\$ 43,96	\$ 45,33	\$ 7,98
316	20	BANDAS	0%	\$ -	\$ 2,27	\$ 5,71	\$ 0,926	\$ 0,45	\$ 43,96	\$ 45,33	\$ 7,98
317	20	BANDAS	0%	\$ -	\$ 2,27	\$ 5,71	\$ 0,926	\$ 0,45	\$ 43,96	\$ 45,33	\$ 7,98
318	20	BANDAS	0%	\$ -	\$ 2,27	\$ 5,71	\$ 0,926	\$ 0,45	\$ 43,96	\$ 45,33	\$ 7,98
319	20	BANDAS	0%	\$ -	\$ 2,27	\$ 5,71	\$ 0,926	\$ 0,45	\$ 43,96	\$ 45,33	\$ 7,98
320	20	BANDAS	0%	\$ -	\$ 2,27	\$ 5,71	\$ 0,926	\$ 0,45	\$ 43,96	\$ 45,33	\$ 7,98
321	20	BANDAS	0%	\$ -	\$ 2,27	\$ 5,71	\$ 0,926	\$ 0,45	\$ 43,96	\$ 45,33	\$ 7,98
322	20	BANDAS	0%	\$ -	\$ 3,60	\$ 9,07	\$ 0,926	\$ 0,71	\$ 70,33	\$ 71,97	\$ 12,67
323	20	BANDAS	0%	\$ -	\$ 3,60	\$ 9,07	\$ 0,926	\$ 0,71	\$ 70,33	\$ 71,97	\$ 12,67
324	20	CRUCETAS	10%	\$ 7,03	\$ 3,60	\$ 9,91	\$ 0,926	\$ 0,71	\$ 70,33	\$ 71,97	\$ 20,54
325	20	CRUCETAS	10%	\$ 7,03	\$ 3,60	\$ 9,91	\$ 0,926	\$ 0,71	\$ 70,33	\$ 71,97	\$ 20,54
326	20	CRUCETAS	10%	\$ 7,91	\$ 4,04	\$ 11,14	\$ 0,926	\$ 0,80	\$ 79,12	\$ 80,85	\$ 23,09
327	20	CRUCETAS	10%	\$ 6,15	\$ 3,15	\$ 8,69	\$ 0,926	\$ 0,62	\$ 61,54	\$ 63,09	\$ 18,00
328	20	CRUCETAS	10%	\$ 6,15	\$ 3,15	\$ 8,69	\$ 0,926	\$ 0,62	\$ 61,54	\$ 63,09	\$ 18,00
329	20	CRUCETAS	10%	\$ 5,27	\$ 2,71	\$ 7,46	\$ 0,926	\$ 0,54	\$ 52,75	\$ 54,21	\$ 15,45
330	20	CRUCETAS	10%	\$ 5,27	\$ 2,71	\$ 7,46	\$ 0,926	\$ 0,54	\$ 52,75	\$ 54,21	\$ 15,45

331	20	CRUCETAS	10%	\$ 6,15	\$ 3,15	\$ 8,69	\$ 0,926	\$ 0,62	\$ 61,54	\$ 63,09	\$ 18,00
332	20	CRUCETAS	10%	\$ 6,15	\$ 3,15	\$ 8,69	\$ 0,926	\$ 0,62	\$ 61,54	\$ 63,09	\$ 18,00
333	20	CRUCETAS	10%	\$ 7,03	\$ 3,60	\$ 9,91	\$ 0,926	\$ 0,71	\$ 70,33	\$ 71,97	\$ 20,54
334	20	CRUCETAS	10%	\$ 7,03	\$ 3,60	\$ 9,91	\$ 0,926	\$ 0,71	\$ 70,33	\$ 71,97	\$ 20,54
335	20	CRUCETAS	10%	\$ 7,03	\$ 3,60	\$ 9,91	\$ 0,926	\$ 0,71	\$ 70,33	\$ 71,97	\$ 20,54
336	40	CRUCETAS	10%	\$ 12,31	\$ 6,31	\$ 17,38	\$ 1,851	\$ 1,25	\$ 123,08	\$ 126,18	\$ 35,99
337	20	CRUCETAS	10%	\$ 6,15	\$ 3,15	\$ 8,69	\$ 0,926	\$ 0,62	\$ 61,54	\$ 63,09	\$ 18,00
338	10	CRUCETAS	10%	\$ 3,08	\$ 1,58	\$ 4,34	\$ 0,463	\$ 0,31	\$ 30,77	\$ 31,54	\$ 9,00
339	10	CRUCETAS	10%	\$ 10,55	\$ 5,35	\$ 14,75	\$ 0,463	\$ 1,06	\$ 105,49	\$ 107,02	\$ 30,65
340	20	CRUCETAS	10%	\$ 7,91	\$ 4,04	\$ 11,14	\$ 0,926	\$ 0,80	\$ 79,12	\$ 80,85	\$ 23,09
341	20	CRUCETAS	10%	\$ 6,15	\$ 3,15	\$ 8,69	\$ 0,926	\$ 0,62	\$ 61,54	\$ 63,09	\$ 18,00
342	20	CRUCETAS	10%	\$ 6,15	\$ 3,15	\$ 8,69	\$ 0,926	\$ 0,62	\$ 61,54	\$ 63,09	\$ 18,00
343	50	FILTROS DE ACEITE	15%	\$ 11,54	\$ 4,00	\$ 11,47	\$ 2,314	\$ 0,79	\$ 76,92	\$ 80,03	\$ 27,01
344	50	FILTROS DE ACEITE	15%	\$ 11,54	\$ 4,00	\$ 11,47	\$ 2,314	\$ 0,79	\$ 76,92	\$ 80,03	\$ 27,01
345	50	FILTROS DE ACEITE	15%	\$ 11,54	\$ 4,00	\$ 11,47	\$ 2,314	\$ 0,79	\$ 76,92	\$ 80,03	\$ 27,01
346	50	FILTROS DE ACEITE	15%	\$ 11,54	\$ 4,00	\$ 11,47	\$ 2,314	\$ 0,79	\$ 76,92	\$ 80,03	\$ 27,01
347	50	FILTROS DE ACEITE	15%	\$ 11,54	\$ 4,00	\$ 11,47	\$ 2,314	\$ 0,79	\$ 76,92	\$ 80,03	\$ 27,01

348	50	FILTROS DE ACEITE	15%	\$ 11,54	\$ 4,00	\$ 11,47	\$ 2,314	\$ 0,79	\$ 76,92	\$ 80,03	\$ 27,01
349	1000	FILTROS DE COMBUSTIBLE	15%	\$ 98,90	\$ 35,63	\$ 101,67	\$ 46,284	\$ 7,06	\$ 659,34	\$ 712,68	\$ 236,20
350	1000	FILTROS DE COMBUSTIBLE	15%	\$ 105,49	\$ 37,85	\$ 108,05	\$ 46,284	\$ 7,50	\$ 703,30	\$ 757,08	\$ 251,40
351	2	HIDROVAC	10%	\$ 5,63	\$ 2,85	\$ 7,85	\$ 0,093	\$ 0,56	\$ 56,26	\$ 56,92	\$ 16,32
352	2	HIDROVAC	10%	\$ 8,26	\$ 4,18	\$ 11,52	\$ 0,093	\$ 0,83	\$ 82,64	\$ 83,56	\$ 23,96
353	2	HIDROVAC	10%	\$ 6,86	\$ 3,47	\$ 9,56	\$ 0,093	\$ 0,69	\$ 68,57	\$ 69,35	\$ 19,89
354	10	EMPAQUETADURAS	0%	\$ -	\$ 4,91	\$ 12,37	\$ 0,463	\$ 0,97	\$ 96,70	\$ 98,14	\$ 17,27
355	10	EMPAQUETADURAS	0%	\$ -	\$ 4,91	\$ 12,37	\$ 0,463	\$ 0,97	\$ 96,70	\$ 98,14	\$ 17,27
356	10	EMPAQUETADURAS	0%	\$ -	\$ 3,97	\$ 10,02	\$ 0,463	\$ 0,79	\$ 78,24	\$ 79,49	\$ 13,99
357	10	EMPAQUETADURAS	0%	\$ -	\$ 3,97	\$ 10,02	\$ 0,463	\$ 0,79	\$ 78,24	\$ 79,49	\$ 13,99
358	10	EMPAQUETADURAS	0%	\$ -	\$ 3,22	\$ 8,11	\$ 0,463	\$ 0,64	\$ 63,30	\$ 64,40	\$ 11,33
359	10	EMPAQUETADURAS	0%	\$ -	\$ 4,02	\$ 10,13	\$ 0,463	\$ 0,80	\$ 79,12	\$ 80,38	\$ 14,15
360	10	EMPAQUETADURAS	0%	\$ -	\$ 3,22	\$ 8,11	\$ 0,463	\$ 0,64	\$ 63,30	\$ 64,40	\$ 11,33
361	10	EMPAQUETADURAS	0%	\$ -	\$ 3,58	\$ 9,01	\$ 0,463	\$ 0,71	\$ 70,33	\$ 71,50	\$ 12,58
362	10	EMPAQUETADURAS	0%	\$ -	\$ 3,58	\$ 9,01	\$ 0,463	\$ 0,71	\$ 70,33	\$ 71,50	\$ 12,58
363	10	EMPAQUETADURAS	0%	\$ -	\$ 3,58	\$ 9,01	\$ 0,463	\$ 0,71	\$ 70,33	\$ 71,50	\$ 12,58
364	10	EMPAQUETADURAS	0%	\$ -	\$ 3,22	\$ 8,11	\$ 0,463	\$ 0,64	\$ 63,30	\$ 64,40	\$ 11,33
365	10	EMPAQUETADURAS	0%	\$ -	\$ 3,22	\$ 8,11	\$ 0,463	\$ 0,64	\$ 63,30	\$ 64,40	\$ 11,33
366	10	EMPAQUETADURAS	0%	\$ -	\$ 3,22	\$ 8,11	\$ 0,463	\$ 0,64	\$ 63,30	\$ 64,40	\$ 11,33
367	10	EMPAQUETADURAS	0%	\$ -	\$ 2,42	\$ 6,10	\$ 0,463	\$ 0,48	\$ 47,47	\$ 48,41	\$ 8,52
368	10	EMPAQUETADURAS	0%	\$ -	\$ 2,42	\$ 6,10	\$ 0,463	\$ 0,48	\$ 47,47	\$ 48,41	\$ 8,52
369	10	EMPAQUETADURAS	0%	\$ -	\$ 1,36	\$ 3,42	\$ 0,463	\$ 0,27	\$ 26,37	\$ 27,10	\$ 4,77
370	10	EMPAQUETADURAS	0%	\$ -	\$ 4,37	\$ 11,02	\$ 0,463	\$ 0,87	\$ 86,15	\$ 87,48	\$ 15,40

371	10	EMPAQUETADURAS	0%	\$ -	\$ 2,69	\$ 6,77	\$ 0,463	\$ 0,53	\$ 52,75	\$ 53,74	\$ 9,46
372	10	EMPAQUETADURAS	0%	\$ -	\$ 2,69	\$ 6,77	\$ 0,463	\$ 0,53	\$ 52,75	\$ 53,74	\$ 9,46
373	10	EMPAQUETADURAS	0%	\$ -	\$ 4,46	\$ 11,25	\$ 0,463	\$ 0,88	\$ 87,91	\$ 89,26	\$ 15,71
374	10	EMPAQUETADURAS	0%	\$ -	\$ 2,33	\$ 5,88	\$ 0,463	\$ 0,46	\$ 45,71	\$ 46,64	\$ 8,21
375	10	EMPAQUETADURAS	0%	\$ -	\$ 2,33	\$ 5,88	\$ 0,463	\$ 0,46	\$ 45,71	\$ 46,64	\$ 8,21
376	10	EMPAQUETADURAS	0%	\$ -	\$ 2,33	\$ 5,88	\$ 0,463	\$ 0,46	\$ 45,71	\$ 46,64	\$ 8,21
377	10	EMPAQUETADURAS	0%	\$ -	\$ 2,33	\$ 5,88	\$ 0,463	\$ 0,46	\$ 45,71	\$ 46,64	\$ 8,21
378	10	EMPAQUETADURAS	0%	\$ -	\$ 3,80	\$ 9,57	\$ 0,463	\$ 0,75	\$ 74,73	\$ 75,94	\$ 13,37
379	10	EMPAQUETADURAS	0%	\$ -	\$ 4,91	\$ 12,37	\$ 0,463	\$ 0,97	\$ 96,70	\$ 98,14	\$ 17,27
380	10	EMPAQUETADURAS	0%	\$ -	\$ 3,35	\$ 8,45	\$ 0,463	\$ 0,66	\$ 65,93	\$ 67,06	\$ 11,80
381	10	DISCOS DE EMBRAGUE	10%	\$ 12,31	\$ 6,24	\$ 17,20	\$ 0,463	\$ 1,24	\$ 123,08	\$ 124,78	\$ 35,75
382	10	DISCOS DE EMBRAGUE	10%	\$ 12,31	\$ 6,24	\$ 17,20	\$ 0,463	\$ 1,24	\$ 123,08	\$ 124,78	\$ 35,75
383	10	DISCOS DE EMBRAGUE	10%	\$ 11,87	\$ 6,02	\$ 16,59	\$ 0,463	\$ 1,19	\$ 118,68	\$ 120,34	\$ 34,47
384	10	DISCOS DE EMBRAGUE	10%	\$ 7,82	\$ 3,97	\$ 10,95	\$ 0,463	\$ 0,79	\$ 78,24	\$ 79,49	\$ 22,75
385	10	DISCOS DE EMBRAGUE	10%	\$ 6,95	\$ 3,53	\$ 9,73	\$ 0,463	\$ 0,70	\$ 69,45	\$ 70,61	\$ 20,21
386	10	DISCOS DE EMBRAGUE	10%	\$ 7,82	\$ 3,97	\$ 10,95	\$ 0,463	\$ 0,79	\$ 78,24	\$ 79,49	\$ 22,75
387	10	DISCOS DE EMBRAGUE	10%	\$ 19,60	\$ 9,92	\$ 27,36	\$ 0,463	\$ 1,97	\$ 196,04	\$ 198,47	\$ 56,89
388	10	DISCOS DE EMBRAGUE	10%	\$ 19,60	\$ 9,92	\$ 27,36	\$ 0,463	\$ 1,97	\$ 196,04	\$ 198,47	\$ 56,89
389	10	DISCOS DE EMBRAGUE	10%	\$ 19,60	\$ 9,92	\$ 27,36	\$ 0,463	\$ 1,97	\$ 196,04	\$ 198,47	\$ 56,89
390	10	DISCOS DE EMBRAGUE	10%	\$ 7,82	\$ 3,97	\$ 10,95	\$ 0,463	\$ 0,79	\$ 78,24	\$ 79,49	\$ 22,75
391	10	DISCOS DE	10%	\$	\$ 4,02	\$ 11,08	\$ 0,463	\$ 0,80	\$ 79,12	\$ 80,38	\$ 23,01

		EMBRAGUE		7,91								
392	10	DISCOS DE EMBRAGUE	10%	\$ 6,37	\$ 3,24	\$ 8,93	\$ 0,463	\$ 0,64	\$ 63,74	\$ 64,84	\$ 18,55	
393	10	DISCOS DE EMBRAGUE	10%	\$ 5,93	\$ 3,02	\$ 8,32	\$ 0,463	\$ 0,60	\$ 59,34	\$ 60,40	\$ 17,28	
394	10	DISCOS DE EMBRAGUE	10%	\$ 5,93	\$ 3,02	\$ 8,32	\$ 0,463	\$ 0,60	\$ 59,34	\$ 60,40	\$ 17,28	
395	10	DISCOS DE EMBRAGUE	10%	\$ 5,93	\$ 3,02	\$ 8,32	\$ 0,463	\$ 0,60	\$ 59,34	\$ 60,40	\$ 17,28	
396	10	DISCOS DE EMBRAGUE	10%	\$ 15,82	\$ 8,01	\$ 22,10	\$ 0,463	\$ 1,59	\$ 158,24	\$ 160,29	\$ 45,93	
397	10	DISCOS DE EMBRAGUE	10%	\$ 12,31	\$ 6,24	\$ 17,20	\$ 0,463	\$ 1,24	\$ 123,08	\$ 124,78	\$ 35,75	
398	10	DISCOS DE EMBRAGUE	10%	\$ 12,31	\$ 6,24	\$ 17,20	\$ 0,463	\$ 1,24	\$ 123,08	\$ 124,78	\$ 35,75	
399	10	DISCOS DE EMBRAGUE	10%	\$ 15,82	\$ 8,01	\$ 22,10	\$ 0,463	\$ 1,59	\$ 158,24	\$ 160,29	\$ 45,93	
400	10	DISCOS DE EMBRAGUE	10%	\$ 10,99	\$ 5,57	\$ 15,36	\$ 0,463	\$ 1,10	\$ 109,89	\$ 111,46	\$ 31,92	
401	10	DISCOS DE EMBRAGUE	10%	\$ 10,99	\$ 5,57	\$ 15,36	\$ 0,463	\$ 1,10	\$ 109,89	\$ 111,46	\$ 31,92	
402	10	DISCOS DE EMBRAGUE	10%	\$ 10,99	\$ 5,57	\$ 15,36	\$ 0,463	\$ 1,10	\$ 109,89	\$ 111,46	\$ 31,92	
403	10	DISCOS DE EMBRAGUE	10%	\$ 10,99	\$ 5,57	\$ 15,36	\$ 0,463	\$ 1,10	\$ 109,89	\$ 111,46	\$ 31,92	
404	10	DISCOS DE EMBRAGUE	10%	\$ 19,34	\$ 9,79	\$ 26,99	\$ 0,463	\$ 1,94	\$ 193,41	\$ 195,81	\$ 56,12	
405	10	DISCOS DE EMBRAGUE	10%	\$ 12,75	\$ 6,46	\$ 17,81	\$ 0,463	\$ 1,28	\$ 127,47	\$ 129,21	\$ 37,02	
406	10	PLATOS DE EMBRAGUE	10%	\$ 15,82	\$ 8,01	\$ 22,10	\$ 0,463	\$ 1,59	\$ 158,24	\$ 160,29	\$ 45,93	
407	10	PLATOS DE EMBRAGUE	10%	\$ 15,82	\$ 8,01	\$ 22,10	\$ 0,463	\$ 1,59	\$ 158,24	\$ 160,29	\$ 45,93	
408	10	PLATOS DE	10%	\$	\$ 6,24	\$ 17,20	\$ 0,463	\$ 1,24	\$ 123,08	\$ 124,78	\$ 35,75	

		EMBRAGUE		12,31								
409	10	PLATOS DE EMBRAGUE	10%	\$ 12,31	\$ 6,24	\$ 17,20	\$ 0,463	\$ 1,24	\$ 123,08	\$ 124,78	\$ 35,75	
410	10	PLATOS DE EMBRAGUE	10%	\$ 12,31	\$ 6,24	\$ 17,20	\$ 0,463	\$ 1,24	\$ 123,08	\$ 124,78	\$ 35,75	
411	10	PLATOS DE EMBRAGUE	10%	\$ 12,31	\$ 6,24	\$ 17,20	\$ 0,463	\$ 1,24	\$ 123,08	\$ 124,78	\$ 35,75	
412	10	PLATOS DE EMBRAGUE	10%	\$ 24,62	\$ 12,45	\$ 34,34	\$ 0,463	\$ 2,47	\$ 246,15	\$ 249,08	\$ 71,41	
413	10	PLATOS DE EMBRAGUE	10%	\$ 24,62	\$ 12,45	\$ 34,34	\$ 0,463	\$ 2,47	\$ 246,15	\$ 249,08	\$ 71,41	
414	10	PLATOS DE EMBRAGUE	10%	\$ 24,62	\$ 12,45	\$ 34,34	\$ 0,463	\$ 2,47	\$ 246,15	\$ 249,08	\$ 71,41	
415	10	PLATOS DE EMBRAGUE	10%	\$ 12,31	\$ 6,24	\$ 17,20	\$ 0,463	\$ 1,24	\$ 123,08	\$ 124,78	\$ 35,75	
416	10	PLATOS DE EMBRAGUE	10%	\$ 14,07	\$ 7,13	\$ 19,65	\$ 0,463	\$ 1,41	\$ 140,66	\$ 142,53	\$ 40,84	
417	10	PLATOS DE EMBRAGUE	10%	\$ 12,31	\$ 6,24	\$ 17,20	\$ 0,463	\$ 1,24	\$ 123,08	\$ 124,78	\$ 35,75	
418	10	PLATOS DE EMBRAGUE	10%	\$ 10,55	\$ 5,35	\$ 14,75	\$ 0,463	\$ 1,06	\$ 105,49	\$ 107,02	\$ 30,65	
419	10	PLATOS DE EMBRAGUE	10%	\$ 10,55	\$ 5,35	\$ 14,75	\$ 0,463	\$ 1,06	\$ 105,49	\$ 107,02	\$ 30,65	
420	10	PLATOS DE EMBRAGUE	10%	\$ 10,55	\$ 5,35	\$ 14,75	\$ 0,463	\$ 1,06	\$ 105,49	\$ 107,02	\$ 30,65	
421	10	PLATOS DE EMBRAGUE	10%	\$ 21,98	\$ 11,12	\$ 30,67	\$ 0,463	\$ 2,20	\$ 219,78	\$ 222,45	\$ 63,77	
422	10	PLATOS DE EMBRAGUE	10%	\$ 12,31	\$ 6,24	\$ 17,20	\$ 0,463	\$ 1,24	\$ 123,08	\$ 124,78	\$ 35,75	
423	10	PLATOS DE EMBRAGUE	10%	\$ 12,31	\$ 6,24	\$ 17,20	\$ 0,463	\$ 1,24	\$ 123,08	\$ 124,78	\$ 35,75	
424	10	PLATOS DE EMBRAGUE	10%	\$ 19,34	\$ 9,79	\$ 26,99	\$ 0,463	\$ 1,94	\$ 193,41	\$ 195,81	\$ 56,12	
425	10	PLATOS DE	10%	\$	\$ 8,01	\$ 22,10	\$ 0,463	\$ 1,59	\$ 158,24	\$ 160,29	\$ 45,93	

		EMBRAGUE		15,82								
426	10	PLATOS DE EMBRAGUE	10%	\$ 15,82	\$ 8,01	\$ 22,10	\$ 0,463	\$ 1,59	\$ 158,24	\$ 160,29	\$ 45,93	
427	10	PLATOS DE EMBRAGUE	10%	\$ 15,82	\$ 8,01	\$ 22,10	\$ 0,463	\$ 1,59	\$ 158,24	\$ 160,29	\$ 45,93	
428	10	PLATOS DE EMBRAGUE	10%	\$ 15,82	\$ 8,01	\$ 22,10	\$ 0,463	\$ 1,59	\$ 158,24	\$ 160,29	\$ 45,93	
429	10	PLATOS DE EMBRAGUE	10%	\$ 22,86	\$ 11,57	\$ 31,89	\$ 0,463	\$ 2,29	\$ 228,57	\$ 231,32	\$ 66,31	
430	10	PLATOS DE EMBRAGUE	10%	\$ 16,70	\$ 8,46	\$ 23,32	\$ 0,463	\$ 1,67	\$ 167,03	\$ 169,17	\$ 48,48	
431	15	RULIMANES	0%	\$ -	\$ 3,03	\$ 7,64	\$ 0,694	\$ 0,60	\$ 59,34	\$ 60,64	\$ 10,67	
432	15	RULIMANES	0%	\$ -	\$ 3,03	\$ 7,64	\$ 0,694	\$ 0,60	\$ 59,34	\$ 60,64	\$ 10,67	
433	15	RULIMANES	0%	\$ -	\$ 3,03	\$ 7,64	\$ 0,694	\$ 0,60	\$ 59,34	\$ 60,64	\$ 10,67	
434	15	RULIMANES	0%	\$ -	\$ 3,03	\$ 7,64	\$ 0,694	\$ 0,60	\$ 59,34	\$ 60,64	\$ 10,67	
435	15	RULIMANES	0%	\$ -	\$ 3,03	\$ 7,64	\$ 0,694	\$ 0,60	\$ 59,34	\$ 60,64	\$ 10,67	
436	15	RULIMANES	0%	\$ -	\$ 5,36	\$ 13,51	\$ 0,694	\$ 1,06	\$ 105,49	\$ 107,25	\$ 18,88	
437	15	RULIMANES	0%	\$ -	\$ 3,03	\$ 7,64	\$ 0,694	\$ 0,60	\$ 59,34	\$ 60,64	\$ 10,67	
438	15	RULIMANES	0%	\$ -	\$ 3,03	\$ 7,64	\$ 0,694	\$ 0,60	\$ 59,34	\$ 60,64	\$ 10,67	
439	15	RULIMANES	0%	\$ -	\$ 3,03	\$ 7,64	\$ 0,694	\$ 0,60	\$ 59,34	\$ 60,64	\$ 10,67	
440	15	RULIMANES	0%	\$ -	\$ 3,03	\$ 7,64	\$ 0,694	\$ 0,60	\$ 59,34	\$ 60,64	\$ 10,67	
441	15	RULIMANES	0%	\$ -	\$ 3,03	\$ 7,64	\$ 0,694	\$ 0,60	\$ 59,34	\$ 60,64	\$ 10,67	
442	15	RULIMANES	0%	\$ -	\$ 3,03	\$ 7,64	\$ 0,694	\$ 0,60	\$ 59,34	\$ 60,64	\$ 10,67	
443	15	RULIMANES	0%	\$ -	\$ 3,03	\$ 7,64	\$ 0,694	\$ 0,60	\$ 59,34	\$ 60,64	\$ 10,67	
444	15	RULIMANES	0%	\$ -	\$ 3,03	\$ 7,64	\$ 0,694	\$ 0,60	\$ 59,34	\$ 60,64	\$ 10,67	
445	15	RULIMANES	0%	\$ -	\$ 3,03	\$ 7,64	\$ 0,694	\$ 0,60	\$ 59,34	\$ 60,64	\$ 10,67	
446	15	RULIMANES	0%	\$ -	\$ 3,03	\$ 7,64	\$ 0,694	\$ 0,60	\$ 59,34	\$ 60,64	\$ 10,67	
447	15	RULIMANES	0%	\$ -	\$ 3,03	\$ 7,64	\$ 0,694	\$ 0,60	\$ 59,34	\$ 60,64	\$ 10,67	

448	15	RULIMANES	0%	\$ -	\$ 3,03	\$ 7,64	\$ 0,694	\$ 0,60	\$ 59,34	\$ 60,64	\$ 10,67
449	15	RULIMANES	0%	\$ -	\$ 3,03	\$ 7,64	\$ 0,694	\$ 0,60	\$ 59,34	\$ 60,64	\$ 10,67
450	15	RULIMANES	0%	\$ -	\$ 3,03	\$ 7,64	\$ 0,694	\$ 0,60	\$ 59,34	\$ 60,64	\$ 10,67
451	15	RULIMANES	0%	\$ -	\$ 3,03	\$ 7,64	\$ 0,694	\$ 0,60	\$ 59,34	\$ 60,64	\$ 10,67
452	15	RULIMANES	0%	\$ -	\$ 3,03	\$ 7,64	\$ 0,694	\$ 0,60	\$ 59,34	\$ 60,64	\$ 10,67
453	15	RULIMANES	0%	\$ -	\$ 3,03	\$ 7,64	\$ 0,694	\$ 0,60	\$ 59,34	\$ 60,64	\$ 10,67
454	15	RULIMANES	0%	\$ -	\$ 3,03	\$ 7,64	\$ 0,694	\$ 0,60	\$ 59,34	\$ 60,64	\$ 10,67
455	15	RULIMANES	0%	\$ -	\$ 4,70	\$ 11,84	\$ 0,694	\$ 0,93	\$ 92,31	\$ 93,93	\$ 16,53
456	15	RULIMANES	0%	\$ -	\$ 3,03	\$ 7,64	\$ 0,694	\$ 0,60	\$ 59,34	\$ 60,64	\$ 10,67
457	30	ROTULAS	10%	\$ 36,92	\$ 18,72	\$ 51,60	\$ 1,389	\$ 3,71	\$ 369,23	\$ 374,33	\$ 107,24
458	30	ROTULAS	10%	\$ 36,92	\$ 18,72	\$ 51,60	\$ 1,389	\$ 3,71	\$ 369,23	\$ 374,33	\$ 107,24
459	30	ROTULAS	10%	\$ 13,19	\$ 6,73	\$ 18,54	\$ 1,389	\$ 1,33	\$ 131,87	\$ 134,59	\$ 38,46
460	30	ROTULAS	10%	\$ 11,87	\$ 6,06	\$ 16,70	\$ 1,389	\$ 1,20	\$ 118,68	\$ 121,27	\$ 34,64
461	30	ROTULAS	10%	\$ 11,87	\$ 6,06	\$ 16,70	\$ 1,389	\$ 1,20	\$ 118,68	\$ 121,27	\$ 34,64
462	30	ROTULAS	10%	\$ 21,10	\$ 10,73	\$ 29,56	\$ 1,389	\$ 2,12	\$ 210,99	\$ 214,50	\$ 61,38
463	30	ROTULAS	10%	\$ 13,19	\$ 6,73	\$ 18,54	\$ 1,389	\$ 1,33	\$ 131,87	\$ 134,59	\$ 38,46
464	30	ROTULAS	10%	\$ 23,74	\$ 12,06	\$ 33,23	\$ 1,389	\$ 2,39	\$ 237,36	\$ 241,14	\$ 69,02
465	30	ROTULAS	10%	\$ 23,74	\$ 12,06	\$ 33,23	\$ 1,389	\$ 2,39	\$ 237,36	\$ 241,14	\$ 69,02
466	30	ROTULAS	10%	\$ 14,51	\$ 7,40	\$ 20,38	\$ 1,389	\$ 1,46	\$ 145,05	\$ 147,91	\$ 42,28
467	30	ROTULAS	10%	\$ 10,55	\$ 5,40	\$ 14,87	\$ 1,389	\$ 1,07	\$ 105,49	\$ 107,95	\$ 30,81

468	30	ROTULAS	10%	\$ 10,55	\$ 5,40	\$ 14,87	\$ 1,389	\$ 1,07	\$ 105,49	\$ 107,95	\$ 30,81
469	30	ROTULAS	10%	\$ 10,55	\$ 5,40	\$ 14,87	\$ 1,389	\$ 1,07	\$ 105,49	\$ 107,95	\$ 30,81
470	30	ROTULAS	10%	\$ 31,65	\$ 16,05	\$ 44,25	\$ 1,389	\$ 3,18	\$ 316,48	\$ 321,05	\$ 91,95
471	30	ROTULAS	10%	\$ 29,01	\$ 14,72	\$ 40,58	\$ 1,389	\$ 2,91	\$ 290,11	\$ 294,41	\$ 84,31
472	30	ROTULAS	10%	\$ 29,01	\$ 14,72	\$ 40,58	\$ 1,389	\$ 2,91	\$ 290,11	\$ 294,41	\$ 84,31
473	30	ROTULAS	10%	\$ 36,92	\$ 18,72	\$ 51,60	\$ 1,389	\$ 3,71	\$ 369,23	\$ 374,33	\$ 107,24
474	30	ROTULAS	10%	\$ 31,65	\$ 16,05	\$ 44,25	\$ 1,389	\$ 3,18	\$ 316,48	\$ 321,05	\$ 91,95
475	30	ROTULAS	10%	\$ 31,65	\$ 16,05	\$ 44,25	\$ 1,389	\$ 3,18	\$ 316,48	\$ 321,05	\$ 91,95
476	30	ROTULAS	10%	\$ 31,65	\$ 16,05	\$ 44,25	\$ 1,389	\$ 3,18	\$ 316,48	\$ 321,05	\$ 91,95
477	30	ROTULAS	10%	\$ 31,65	\$ 16,05	\$ 44,25	\$ 1,389	\$ 3,18	\$ 316,48	\$ 321,05	\$ 91,95
478	30	ROTULAS	10%	\$ 36,92	\$ 18,72	\$ 51,60	\$ 1,389	\$ 3,71	\$ 369,23	\$ 374,33	\$ 107,24
479	30	ROTULAS	10%	\$ 36,92	\$ 18,72	\$ 51,60	\$ 1,389	\$ 3,71	\$ 369,23	\$ 374,33	\$ 107,24
480	30	ROTULAS	10%	\$ 21,10	\$ 10,73	\$ 29,56	\$ 1,389	\$ 2,12	\$ 210,99	\$ 214,50	\$ 61,38
481	30	ROTULAS	10%	\$ 21,10	\$ 10,73	\$ 29,56	\$ 1,389	\$ 2,12	\$ 210,99	\$ 214,50	\$ 61,38
482	30	ROTULAS	10%	\$ 21,10	\$ 10,73	\$ 29,56	\$ 1,389	\$ 2,12	\$ 210,99	\$ 214,50	\$ 61,38
483	30	ROTULAS	10%	\$ 15,82	\$ 8,06	\$ 22,21	\$ 1,389	\$ 1,60	\$ 158,24	\$ 161,23	\$ 46,10
484	30	TERMINALES DE DIRECCIÓN	0%	\$ -	\$ 16,05	\$ 40,45	\$ 1,389	\$ 3,18	\$ 316,48	\$ 321,05	\$ 56,50

485	30	TERMINALES DE DIRECCIÓN	0%	\$ -	\$ 16,05	\$ 40,45	\$ 1,389	\$ 3,18	\$ 316,48	\$ 321,05	\$ 56,50
486	30	TERMINALES DE DIRECCIÓN	0%	\$ -	\$ 9,39	\$ 23,67	\$ 1,389	\$ 1,86	\$ 184,62	\$ 187,86	\$ 33,06
487	30	TERMINALES DE DIRECCIÓN	0%	\$ -	\$ 8,06	\$ 20,31	\$ 1,389	\$ 1,60	\$ 158,24	\$ 161,23	\$ 28,38
488	30	TERMINALES DE DIRECCIÓN	0%	\$ -	\$ 8,06	\$ 20,31	\$ 1,389	\$ 1,60	\$ 158,24	\$ 161,23	\$ 28,38
489	30	TERMINALES DE DIRECCIÓN	0%	\$ -	\$ 14,72	\$ 37,10	\$ 1,389	\$ 2,91	\$ 290,11	\$ 294,41	\$ 51,82
490	30	TERMINALES DE DIRECCIÓN	0%	\$ -	\$ 8,06	\$ 20,31	\$ 1,389	\$ 1,60	\$ 158,24	\$ 161,23	\$ 28,38
491	30	TERMINALES DE DIRECCIÓN	0%	\$ -	\$ 18,72	\$ 47,16	\$ 1,389	\$ 3,71	\$ 369,23	\$ 374,33	\$ 65,88
492	30	TERMINALES DE DIRECCIÓN	0%	\$ -	\$ 18,72	\$ 47,16	\$ 1,389	\$ 3,71	\$ 369,23	\$ 374,33	\$ 65,88
493	30	TERMINALES DE DIRECCIÓN	0%	\$ -	\$ 18,72	\$ 47,16	\$ 1,389	\$ 3,71	\$ 369,23	\$ 374,33	\$ 65,88
494	30	TERMINALES DE DIRECCIÓN	0%	\$ -	\$ 9,39	\$ 23,67	\$ 1,389	\$ 1,86	\$ 184,62	\$ 187,86	\$ 33,06
495	30	TERMINALES DE DIRECCIÓN	0%	\$ -	\$ 10,73	\$ 27,03	\$ 1,389	\$ 2,12	\$ 210,99	\$ 214,50	\$ 37,75
496	30	TERMINALES DE DIRECCIÓN	0%	\$ -	\$ 9,39	\$ 23,67	\$ 1,389	\$ 1,86	\$ 184,62	\$ 187,86	\$ 33,06
497	30	TERMINALES DE DIRECCIÓN	0%	\$ -	\$ 5,40	\$ 13,60	\$ 1,389	\$ 1,07	\$ 105,49	\$ 107,95	\$ 19,00
498	30	TERMINALES DE DIRECCIÓN	0%	\$ -	\$ 5,40	\$ 13,60	\$ 1,389	\$ 1,07	\$ 105,49	\$ 107,95	\$ 19,00
499	30	TERMINALES DE DIRECCIÓN	0%	\$ -	\$ 5,40	\$ 13,60	\$ 1,389	\$ 1,07	\$ 105,49	\$ 107,95	\$ 19,00

500	30	TERMINALES DE DIRECCIÓN	0%	\$ -	\$ 10,73	\$ 27,03	\$ 1,389	\$ 2,12	\$ 210,99	\$ 214,50	\$ 37,75
501	30	TERMINALES DE DIRECCIÓN	0%	\$ -	\$ 18,72	\$ 47,16	\$ 1,389	\$ 3,71	\$ 369,23	\$ 374,33	\$ 65,88
502	30	TERMINALES DE DIRECCIÓN	0%	\$ -	\$ 18,72	\$ 47,16	\$ 1,389	\$ 3,71	\$ 369,23	\$ 374,33	\$ 65,88
503	30	TERMINALES DE DIRECCIÓN	0%	\$ -	\$ 18,72	\$ 47,16	\$ 1,389	\$ 3,71	\$ 369,23	\$ 374,33	\$ 65,88
504	30	TERMINALES DE DIRECCIÓN	0%	\$ -	\$ 18,72	\$ 47,16	\$ 1,389	\$ 3,71	\$ 369,23	\$ 374,33	\$ 65,88
505	30	TERMINALES DE DIRECCIÓN	0%	\$ -	\$ 18,72	\$ 47,16	\$ 1,389	\$ 3,71	\$ 369,23	\$ 374,33	\$ 65,88
506	30	TERMINALES DE DIRECCIÓN	0%	\$ -	\$ 18,72	\$ 47,16	\$ 1,389	\$ 3,71	\$ 369,23	\$ 374,33	\$ 65,88
507	30	TERMINALES DE DIRECCIÓN	0%	\$ -	\$ 18,72	\$ 47,16	\$ 1,389	\$ 3,71	\$ 369,23	\$ 374,33	\$ 65,88
508	30	TERMINALES DE DIRECCIÓN	0%	\$ -	\$ 18,72	\$ 47,16	\$ 1,389	\$ 3,71	\$ 369,23	\$ 374,33	\$ 65,88
509	30	TERMINALES DE DIRECCIÓN	0%	\$ -	\$ 18,72	\$ 47,16	\$ 1,389	\$ 3,71	\$ 369,23	\$ 374,33	\$ 65,88
510	30	TERMINALES DE DIRECCIÓN	0%	\$ -	\$ 18,72	\$ 47,16	\$ 1,389	\$ 3,71	\$ 369,23	\$ 374,33	\$ 65,88
511	30	TERMINALES DE DIRECCIÓN	0%	\$ -	\$ 18,72	\$ 47,16	\$ 1,389	\$ 3,71	\$ 369,23	\$ 374,33	\$ 65,88
512	30	TERMINALES DE DIRECCIÓN	0%	\$ -	\$ 18,72	\$ 47,16	\$ 1,389	\$ 3,71	\$ 369,23	\$ 374,33	\$ 65,88
513	30	TERMINALES DE DIRECCIÓN	0%	\$ -	\$ 18,72	\$ 47,16	\$ 1,389	\$ 3,71	\$ 369,23	\$ 374,33	\$ 65,88
514	30	PASTILLAS DE FRENO	0%	\$ -	\$ 10,73	\$ 27,03	\$ 1,389	\$ 2,12	\$ 210,99	\$ 214,50	\$ 37,75
515	30	PASTILLAS DE	0%	\$ -	\$ 10,73	\$ 27,03	\$ 1,389	\$ 2,12	\$ 210,99	\$ 214,50	\$ 37,75

		FRENO										
516	30	PASTILLAS DE FRENO	0%	\$ -	\$ 10,73	\$ 27,03	\$ 1,389	\$ 2,12	\$ 210,99	\$ 214,50	\$ 37,75	
517	30	PASTILLAS DE FRENO	0%	\$ -	\$ 10,73	\$ 27,03	\$ 1,389	\$ 2,12	\$ 210,99	\$ 214,50	\$ 37,75	
518	30	PASTILLAS DE FRENO	0%	\$ -	\$ 18,72	\$ 47,16	\$ 1,389	\$ 3,71	\$ 369,23	\$ 374,33	\$ 65,88	
519	30	PASTILLAS DE FRENO	0%	\$ -	\$ 10,73	\$ 27,03	\$ 1,389	\$ 2,12	\$ 210,99	\$ 214,50	\$ 37,75	
520	30	PASTILLAS DE FRENO	0%	\$ -	\$ 10,73	\$ 27,03	\$ 1,389	\$ 2,12	\$ 210,99	\$ 214,50	\$ 37,75	
521	30	PASTILLAS DE FRENO	0%	\$ -	\$ 10,73	\$ 27,03	\$ 1,389	\$ 2,12	\$ 210,99	\$ 214,50	\$ 37,75	
522	30	PASTILLAS DE FRENO	0%	\$ -	\$ 10,73	\$ 27,03	\$ 1,389	\$ 2,12	\$ 210,99	\$ 214,50	\$ 37,75	
523	30	PASTILLAS DE FRENO	0%	\$ -	\$ 10,73	\$ 27,03	\$ 1,389	\$ 2,12	\$ 210,99	\$ 214,50	\$ 37,75	
524	30	PASTILLAS DE FRENO	0%	\$ -	\$ 10,73	\$ 27,03	\$ 1,389	\$ 2,12	\$ 210,99	\$ 214,50	\$ 37,75	
525	30	PASTILLAS DE FRENO	0%	\$ -	\$ 10,73	\$ 27,03	\$ 1,389	\$ 2,12	\$ 210,99	\$ 214,50	\$ 37,75	
526	30	PASTILLAS DE FRENO	0%	\$ -	\$ 16,05	\$ 40,45	\$ 1,389	\$ 3,18	\$ 316,48	\$ 321,05	\$ 56,50	
527	30	PASTILLAS DE FRENO	0%	\$ -	\$ 10,73	\$ 27,03	\$ 1,389	\$ 2,12	\$ 210,99	\$ 214,50	\$ 37,75	
528	30	PASTILLAS DE FRENO	0%	\$ -	\$ 9,39	\$ 23,67	\$ 1,389	\$ 1,86	\$ 184,62	\$ 187,86	\$ 33,06	
529	30	PASTILLAS DE FRENO	0%	\$ -	\$ 9,39	\$ 23,67	\$ 1,389	\$ 1,86	\$ 184,62	\$ 187,86	\$ 33,06	
530	30	PASTILLAS DE FRENO	0%	\$ -	\$ 9,39	\$ 23,67	\$ 1,389	\$ 1,86	\$ 184,62	\$ 187,86	\$ 33,06	
531	30	PASTILLAS DE FRENO	0%	\$ -	\$ 9,39	\$ 23,67	\$ 1,389	\$ 1,86	\$ 184,62	\$ 187,86	\$ 33,06	
532	30	PASTILLAS DE	0%	\$ -	\$ 9,39	\$ 23,67	\$ 1,389	\$ 1,86	\$ 184,62	\$ 187,86	\$ 33,06	

		FRENO										
533	30	PASTILLAS DE FRENO	0%	\$ -	\$ 9,39	\$ 23,67	\$ 1,389	\$ 1,86	\$ 184,62	\$ 187,86	\$ 33,06	
534	30	PASTILLAS DE FRENO	0%	\$ -	\$ 18,72	\$ 47,16	\$ 1,389	\$ 3,71	\$ 369,23	\$ 374,33	\$ 65,88	
535	30	PASTILLAS DE FRENO	0%	\$ -	\$ 18,72	\$ 47,16	\$ 1,389	\$ 3,71	\$ 369,23	\$ 374,33	\$ 65,88	
536	30	PASTILLAS DE FRENO	0%	\$ -	\$ 16,05	\$ 40,45	\$ 1,389	\$ 3,18	\$ 316,48	\$ 321,05	\$ 56,50	
537	10	PISTONES DE MOTOR	25%	\$ 48,35	\$ 9,79	\$ 30,47	\$ 0,463	\$ 1,94	\$ 193,41	\$ 195,81	\$ 88,62	
538	10	PISTONES DE MOTOR	25%	\$ 48,35	\$ 9,79	\$ 30,47	\$ 0,463	\$ 1,94	\$ 193,41	\$ 195,81	\$ 88,62	
539	10	PISTONES DE MOTOR	25%	\$ 48,35	\$ 9,79	\$ 30,47	\$ 0,463	\$ 1,94	\$ 193,41	\$ 195,81	\$ 88,62	
540	10	PISTONES DE MOTOR	25%	\$ 48,35	\$ 9,79	\$ 30,47	\$ 0,463	\$ 1,94	\$ 193,41	\$ 195,81	\$ 88,62	
541	10	PISTONES DE MOTOR	25%	\$ 48,35	\$ 9,79	\$ 30,47	\$ 0,463	\$ 1,94	\$ 193,41	\$ 195,81	\$ 88,62	
542	10	PISTONES DE MOTOR	25%	\$ 39,56	\$ 8,01	\$ 24,94	\$ 0,463	\$ 1,59	\$ 158,24	\$ 160,29	\$ 72,52	
543	10	PISTONES DE MOTOR	25%	\$ 39,56	\$ 8,01	\$ 24,94	\$ 0,463	\$ 1,59	\$ 158,24	\$ 160,29	\$ 72,52	
544	10	PISTONES DE MOTOR	25%	\$ 39,56	\$ 8,01	\$ 24,94	\$ 0,463	\$ 1,59	\$ 158,24	\$ 160,29	\$ 72,52	
545	10	PISTONES DE MOTOR	25%	\$ 39,56	\$ 8,01	\$ 24,94	\$ 0,463	\$ 1,59	\$ 158,24	\$ 160,29	\$ 72,52	
546	10	PISTONES DE MOTOR	25%	\$ 30,77	\$ 6,24	\$ 19,41	\$ 0,463	\$ 1,24	\$ 123,08	\$ 124,78	\$ 56,42	
547	10	PISTONES DE MOTOR	25%	\$ 30,77	\$ 6,24	\$ 19,41	\$ 0,463	\$ 1,24	\$ 123,08	\$ 124,78	\$ 56,42	
548	10	PISTONES DE MOTOR	25%	\$ 30,77	\$ 6,24	\$ 19,41	\$ 0,463	\$ 1,24	\$ 123,08	\$ 124,78	\$ 56,42	
549	10	PISTONES DE	25%	\$	\$ 9,79	\$ 30,47	\$ 0,463	\$ 1,94	\$ 193,41	\$ 195,81	\$ 88,62	

		MOTOR		48,35								
550	10	PISTONES DE MOTOR	25%	\$ 48,35	\$ 9,79	\$ 30,47	\$ 0,463	\$ 1,94	\$ 193,41	\$ 195,81	\$ 88,62	
551	10	PISTONES DE MOTOR	25%	\$ 48,35	\$ 9,79	\$ 30,47	\$ 0,463	\$ 1,94	\$ 193,41	\$ 195,81	\$ 88,62	
552	10	PISTONES DE MOTOR	25%	\$ 65,93	\$ 13,34	\$ 41,53	\$ 0,463	\$ 2,64	\$ 263,74	\$ 266,84	\$ 120,81	
553	10	PISTONES DE MOTOR	25%	\$ 39,56	\$ 8,01	\$ 24,94	\$ 0,463	\$ 1,59	\$ 158,24	\$ 160,29	\$ 72,52	
554	10	PISTONES DE MOTOR	25%	\$ 39,56	\$ 8,01	\$ 24,94	\$ 0,463	\$ 1,59	\$ 158,24	\$ 160,29	\$ 72,52	
555	10	PISTONES DE MOTOR	25%	\$ 39,56	\$ 8,01	\$ 24,94	\$ 0,463	\$ 1,59	\$ 158,24	\$ 160,29	\$ 72,52	
556	10	PISTONES DE MOTOR	25%	\$ 43,96	\$ 8,90	\$ 27,71	\$ 0,463	\$ 1,76	\$ 175,82	\$ 178,05	\$ 80,57	
557	10	PISTONES DE MOTOR	25%	\$ 48,35	\$ 9,79	\$ 30,47	\$ 0,463	\$ 1,94	\$ 193,41	\$ 195,81	\$ 88,62	
558	10	PISTONES DE MOTOR	25%	\$ 87,91	\$ 17,78	\$ 55,36	\$ 0,463	\$ 3,52	\$ 351,65	\$ 355,63	\$ 161,05	
559	8	PISTONES DE MOTOR	25%	\$ 28,13	\$ 5,70	\$ 17,74	\$ 0,370	\$ 1,13	\$ 112,53	\$ 114,03	\$ 51,58	
560	10	PISTONES DE MOTOR	25%	\$ 87,91	\$ 17,78	\$ 55,36	\$ 0,463	\$ 3,52	\$ 351,65	\$ 355,63	\$ 161,05	
561	40	PULMONES DE AIRE	0%	\$ -	\$ 39,16	\$ 98,69	\$ 1,851	\$ 7,75	\$ 773,63	\$ 783,23	\$ 137,85	
562	60	VÁLVULAS DE FRENO DE AIRE	15%	\$ 35,60	\$ 12,13	\$ 34,83	\$ 2,777	\$ 2,40	\$ 237,36	\$ 242,54	\$ 82,56	
563	20	ZAPATAS	0%	\$ -	\$ 20,94	\$ 52,77	\$ 0,926	\$ 4,15	\$ 413,71	\$ 418,79	\$ 73,71	
564	10	ZAPATAS	0%	\$ -	\$ 4,02	\$ 10,13	\$ 0,463	\$ 0,80	\$ 79,12	\$ 80,38	\$ 14,15	
565	10	ZAPATAS	0%	\$ -	\$ 3,80	\$ 9,57	\$ 0,463	\$ 0,75	\$ 74,73	\$ 75,94	\$ 13,37	
566	10	ZAPATAS	0%	\$ -	\$ 3,80	\$ 9,57	\$ 0,463	\$ 0,75	\$ 74,73	\$ 75,94	\$ 13,37	
567	10	ZAPATAS	0%	\$ -	\$ 3,80	\$ 9,57	\$ 0,463	\$ 0,75	\$ 74,73	\$ 75,94	\$ 13,37	
568	10	ZAPATAS	0%	\$ -	\$ 6,24	\$ 15,72	\$ 0,463	\$ 1,24	\$ 123,08	\$ 124,78	\$ 21,96	

569	10	ZAPATAS	0%	\$ -	\$ 3,58	\$ 9,01	\$ 0,463	\$ 0,71	\$ 70,33	\$ 71,50	\$ 12,58
570	10	ZAPATAS	0%	\$ -	\$ 3,58	\$ 9,01	\$ 0,463	\$ 0,71	\$ 70,33	\$ 71,50	\$ 12,58
571	10	ZAPATAS	0%	\$ -	\$ 4,02	\$ 10,13	\$ 0,463	\$ 0,80	\$ 79,12	\$ 80,38	\$ 14,15
572	10	ZAPATAS	0%	\$ -	\$ 4,02	\$ 10,13	\$ 0,463	\$ 0,80	\$ 79,12	\$ 80,38	\$ 14,15
573	10	ZAPATAS	0%	\$ -	\$ 3,13	\$ 7,89	\$ 0,463	\$ 0,62	\$ 61,54	\$ 62,62	\$ 11,02
574	10	ZAPATAS	0%	\$ -	\$ 3,13	\$ 7,89	\$ 0,463	\$ 0,62	\$ 61,54	\$ 62,62	\$ 11,02
575	10	ZAPATAS	0%	\$ -	\$ 3,35	\$ 8,45	\$ 0,463	\$ 0,66	\$ 65,93	\$ 67,06	\$ 11,80
576	10	ZAPATAS	0%	\$ -	\$ 5,35	\$ 13,48	\$ 0,463	\$ 1,06	\$ 105,49	\$ 107,02	\$ 18,83
577	10	ZAPATAS	0%	\$ -	\$ 3,13	\$ 7,89	\$ 0,463	\$ 0,62	\$ 61,54	\$ 62,62	\$ 11,02
578	10	ZAPATAS	0%	\$ -	\$ 3,13	\$ 7,89	\$ 0,463	\$ 0,62	\$ 61,54	\$ 62,62	\$ 11,02
579	10	ZAPATAS	0%	\$ -	\$ 5,35	\$ 13,48	\$ 0,463	\$ 1,06	\$ 105,49	\$ 107,02	\$ 18,83
580	10	ZAPATAS	0%	\$ -	\$ 5,35	\$ 13,48	\$ 0,463	\$ 1,06	\$ 105,49	\$ 107,02	\$ 18,83
581	10	ZAPATAS	0%	\$ -	\$ 5,35	\$ 13,48	\$ 0,463	\$ 1,06	\$ 105,49	\$ 107,02	\$ 18,83
582	10	ZAPATAS	0%	\$ -	\$ 5,35	\$ 13,48	\$ 0,463	\$ 1,06	\$ 105,49	\$ 107,02	\$ 18,83
583	10	ZAPATAS	0%	\$ -	\$ 5,35	\$ 13,48	\$ 0,463	\$ 1,06	\$ 105,49	\$ 107,02	\$ 18,83
584	10	ZAPATAS	0%	\$ -	\$ 5,35	\$ 13,48	\$ 0,463	\$ 1,06	\$ 105,49	\$ 107,02	\$ 18,83
585	10	ZAPATAS	0%	\$ -	\$ 4,91	\$ 12,37	\$ 0,463	\$ 0,97	\$ 96,70	\$ 98,14	\$ 17,27
586	10	MOTOR DE ARRANQUE	0%	\$ -	\$ 34,65	\$ 87,32	\$ 0,463	\$ 6,86	\$ 685,71	\$ 693,04	\$ 121,97
587	10	MOTOR DE ARRANQUE	0%	\$ -	\$ 49,75	\$ 125,36	\$ 0,463	\$ 9,85	\$ 984,61	\$ 994,93	\$ 175,11
588	10	MOTOR DE ARRANQUE	0%	\$ -	\$ 30,66	\$ 77,25	\$ 0,463	\$ 6,07	\$ 606,59	\$ 613,13	\$ 107,91
589	10	MOTOR DE ARRANQUE	0%	\$ -	\$ 39,09	\$ 98,51	\$ 0,463	\$ 7,74	\$ 773,63	\$ 781,83	\$ 137,60
590	10	MOTOR DE ARRANQUE	0%	\$ -	\$ 32,88	\$ 82,85	\$ 0,463	\$ 6,51	\$ 650,55	\$ 657,52	\$ 115,72
591	10	MOTOR DE ARRANQUE	0%	\$ -	\$ 30,21	\$ 76,14	\$ 0,463	\$ 5,98	\$ 597,80	\$ 604,25	\$ 106,35

592	4000	LIQUIDO DE FRENO	0%	\$ -	\$ 208,24	\$ 524,77	\$ 185,138	\$ 41,24	\$ 3.938,46	\$ 4.164,83	\$ 733,01
	19445			\$ 2.907,56	\$ 4.155,21	\$ 10.820,05	\$ 900,00	\$ 822,81	\$ 81.381,47	\$ 83.104,28	\$ 17.882,82

LIQUIDACIÓN ADUANERA									
Cód	Cant	Tipo de Producto	Gastos Locales naviera	Agente de Aduana	Bodegaje	Transporte Interno	Días de Viaje	Total Costos de Importación	Liquidación Aduanera Individual
1	600	ADITIVO DE ACEITE	\$ 14,81	\$ 12,343	\$ 0,93	\$ 6,17	30-45	\$ 831,58	\$ 0,26
2	500	ADITIVO DE GASOLINA	\$ 12,34	\$ 10,285	\$ 0,77	\$ 5,14	30-45	\$ 839,17	\$ 0,30
3	80	AMORTIGUADOR	\$ 1,97	\$ 1,646	\$ 0,12	\$ 0,82	30-45	\$ 561,96	\$ 1,15
4	60	AMORTIGUADOR	\$ 1,48	\$ 1,234	\$ 0,09	\$ 0,62	30-45	\$ 421,47	\$ 1,15
5	40	AMORTIGUADOR	\$ 0,99	\$ 0,823	\$ 0,06	\$ 0,41	30-45	\$ 372,87	\$ 1,51
6	100	AMORTIGUADOR	\$ 2,47	\$ 2,057	\$ 0,15	\$ 1,03	30-45	\$ 1.279,89	\$ 2,06
7	100	AMORTIGUADOR	\$ 2,47	\$ 2,057	\$ 0,15	\$ 1,03	30-45	\$ 938,44	\$ 1,52
8	40	AMORTIGUADOR	\$ 0,99	\$ 0,823	\$ 0,06	\$ 0,41	30-45	\$ 597,58	\$ 2,40
9	80	AMORTIGUADOR	\$ 1,97	\$ 1,646	\$ 0,12	\$ 0,82	30-45	\$ 1.023,91	\$ 2,06
10	40	AMORTIGUADOR	\$ 0,99	\$ 0,823	\$ 0,06	\$ 0,41	30-45	\$ 463,92	\$ 1,87
11	40	AMORTIGUADOR	\$ 0,99	\$ 0,823	\$ 0,06	\$ 0,41	30-45	\$ 463,92	\$ 1,87
12	40	AMORTIGUADOR	\$ 0,99	\$ 0,823	\$ 0,06	\$ 0,41	30-45	\$ 463,92	\$ 1,87
13	40	AMORTIGUADOR	\$ 0,99	\$ 0,823	\$ 0,06	\$ 0,41	30-45	\$ 375,38	\$ 1,52
14	20	AMORTIGUADOR	\$ 0,49	\$ 0,411	\$ 0,03	\$ 0,21	30-45	\$ 187,69	\$ 1,52
15	40	AMORTIGUADOR	\$ 0,99	\$ 0,823	\$ 0,06	\$ 0,41	30-45	\$ 372,87	\$ 1,51
16	20	AMORTIGUADOR	\$ 0,49	\$ 0,411	\$ 0,03	\$ 0,21	30-45	\$ 186,44	\$ 1,51
17	60	AMORTIGUADOR	\$ 1,48	\$ 1,234	\$ 0,09	\$ 0,62	30-45	\$ 559,31	\$ 1,51
18	20	AMORTIGUADOR	\$ 0,49	\$ 0,411	\$ 0,03	\$ 0,21	30-45	\$ 166,18	\$ 1,35
19	80	AMORTIGUADOR	\$ 1,97	\$ 1,646	\$ 0,12	\$ 0,82	30-45	\$ 969,61	\$ 1,95
20	40	AMORTIGUADOR	\$ 0,99	\$ 0,823	\$ 0,06	\$ 0,41	30-45	\$ 338,62	\$ 1,38
21	40	AMORTIGUADOR	\$ 0,99	\$ 0,823	\$ 0,06	\$ 0,41	30-45	\$ 315,65	\$ 1,28

22	40	AMORTIGUADOR	\$ 0,99	\$ 0,823	\$ 0,06	\$ 0,41	30-45	\$ 463,92	\$ 1,87
23	20	AMORTIGUADOR	\$ 0,49	\$ 0,411	\$ 0,03	\$ 0,21	30-45	\$ 211,08	\$ 1,71
24	20	AMORTIGUADOR	\$ 0,49	\$ 0,411	\$ 0,03	\$ 0,21	30-45	\$ 211,08	\$ 1,71
25	20	AMORTIGUADOR	\$ 0,49	\$ 0,411	\$ 0,03	\$ 0,21	30-45	\$ 211,08	\$ 1,71
26	20	AMORTIGUADOR	\$ 0,49	\$ 0,411	\$ 0,03	\$ 0,21	30-45	\$ 211,08	\$ 1,71
27	20	AMORTIGUADOR	\$ 0,49	\$ 0,411	\$ 0,03	\$ 0,21	30-45	\$ 211,08	\$ 1,71
28	10	AMORTIGUADOR	\$ 0,25	\$ 0,206	\$ 0,02	\$ 0,10	30-45	\$ 105,54	\$ 1,71
29	20	AMORTIGUADOR	\$ 0,49	\$ 0,411	\$ 0,03	\$ 0,21	30-45	\$ 211,08	\$ 1,71
30	50	AMORTIGUADOR	\$ 1,23	\$ 1,029	\$ 0,08	\$ 0,51	30-45	\$ 527,69	\$ 1,71
31	50	AMORTIGUADOR	\$ 1,23	\$ 1,029	\$ 0,08	\$ 0,51	30-45	\$ 527,69	\$ 1,71
32	50	AMORTIGUADOR	\$ 1,23	\$ 1,029	\$ 0,08	\$ 0,51	30-45	\$ 527,69	\$ 1,71
33	50	AMORTIGUADOR	\$ 1,23	\$ 1,029	\$ 0,08	\$ 0,51	30-45	\$ 527,69	\$ 1,71
34	15	AMORTIGUADOR	\$ 0,37	\$ 0,309	\$ 0,02	\$ 0,15	30-45	\$ 158,31	\$ 1,71
35	20	AMORTIGUADOR	\$ 0,49	\$ 0,411	\$ 0,03	\$ 0,21	30-45	\$ 211,08	\$ 1,71
36	40	AMORTIGUADOR	\$ 0,99	\$ 0,823	\$ 0,06	\$ 0,41	30-45	\$ 553,72	\$ 2,23
37	15	AMORTIGUADOR	\$ 0,37	\$ 0,309	\$ 0,02	\$ 0,15	30-45	\$ 207,65	\$ 2,23
38	20	AMORTIGUADOR	\$ 0,49	\$ 0,411	\$ 0,03	\$ 0,21	30-45	\$ 208,78	\$ 1,69
39	40	AMORTIGUADOR	\$ 0,99	\$ 0,823	\$ 0,06	\$ 0,41	30-45	\$ 417,56	\$ 1,69
40	40	AMORTIGUADOR	\$ 0,99	\$ 0,823	\$ 0,06	\$ 0,41	30-45	\$ 417,56	\$ 1,69
41	20	AMORTIGUADOR	\$ 0,49	\$ 0,411	\$ 0,03	\$ 0,21	30-45	\$ 208,78	\$ 1,69
42	20	AMORTIGUADOR	\$ 0,49	\$ 0,411	\$ 0,03	\$ 0,21	30-45	\$ 169,10	\$ 1,37
43	10	AMORTIGUADOR	\$ 0,25	\$ 0,206	\$ 0,02	\$ 0,10	30-45	\$ 118,07	\$ 1,90
44	20	AMORTIGUADOR	\$ 0,49	\$ 0,411	\$ 0,03	\$ 0,21	30-45	\$ 236,14	\$ 1,90
45	40	AMORTIGUADOR	\$ 0,99	\$ 0,823	\$ 0,06	\$ 0,41	30-45	\$ 379,55	\$ 1,54
46	40	AMORTIGUADOR	\$ 0,99	\$ 0,823	\$ 0,06	\$ 0,41	30-45	\$ 372,87	\$ 1,51
47	40	AMORTIGUADOR	\$ 0,99	\$ 0,823	\$ 0,06	\$ 0,41	30-45	\$ 372,87	\$ 1,51

48	10	AMORTIGUADOR	\$ 0,25	\$ 0,206	\$ 0,02	\$ 0,10	30-45	\$ 147,31	\$ 2,37
49	20	AMORTIGUADOR	\$ 0,49	\$ 0,411	\$ 0,03	\$ 0,21	30-45	\$ 188,11	\$ 1,52
50	10	AMORTIGUADOR	\$ 0,25	\$ 0,206	\$ 0,02	\$ 0,10	30-45	\$ 126,42	\$ 2,04
51	8	ALTERNADOR	\$ 0,20	\$ 0,165	\$ 0,01	\$ 0,08	30-45	\$ 188,60	\$ 3,76
52	5	ALTERNADOR	\$ 0,12	\$ 0,103	\$ 0,01	\$ 0,05	30-45	\$ 115,42	\$ 3,69
53	3	ALTERNADOR	\$ 0,07	\$ 0,062	\$ 0,00	\$ 0,03	30-45	\$ 59,23	\$ 3,16
54	5	ALTERNADOR	\$ 0,12	\$ 0,103	\$ 0,01	\$ 0,05	30-45	\$ 76,26	\$ 2,45
55	5	ALTERNADOR	\$ 0,12	\$ 0,103	\$ 0,01	\$ 0,05	30-45	\$ 76,26	\$ 2,45
56	5	ALTERNADOR	\$ 0,12	\$ 0,103	\$ 0,01	\$ 0,05	30-45	\$ 76,26	\$ 2,45
57	3	ALTERNADOR	\$ 0,07	\$ 0,062	\$ 0,00	\$ 0,03	30-45	\$ 66,12	\$ 3,52
58	3	ALTERNADOR	\$ 0,07	\$ 0,062	\$ 0,00	\$ 0,03	30-45	\$ 66,12	\$ 3,52
59	3	ALTERNADOR	\$ 0,07	\$ 0,062	\$ 0,00	\$ 0,03	30-45	\$ 66,12	\$ 3,52
60	4	ALTERNADOR	\$ 0,10	\$ 0,082	\$ 0,01	\$ 0,04	30-45	\$ 50,57	\$ 2,04
61	2	ALTERNADOR	\$ 0,05	\$ 0,041	\$ 0,00	\$ 0,02	30-45	\$ 33,64	\$ 2,70
62	3	ALTERNADOR	\$ 0,07	\$ 0,062	\$ 0,00	\$ 0,03	30-45	\$ 45,76	\$ 2,45
63	5	ALTERNADOR	\$ 0,12	\$ 0,103	\$ 0,01	\$ 0,05	30-45	\$ 68,43	\$ 2,20
64	10	ALTERNADOR	\$ 0,25	\$ 0,206	\$ 0,02	\$ 0,10	30-45	\$ 136,86	\$ 2,20
65	5	ALTERNADOR	\$ 0,12	\$ 0,103	\$ 0,01	\$ 0,05	30-45	\$ 57,99	\$ 1,87
66	10	ALTERNADOR	\$ 0,25	\$ 0,206	\$ 0,02	\$ 0,10	30-45	\$ 168,19	\$ 2,70
67	5	ALTERNADOR	\$ 0,12	\$ 0,103	\$ 0,01	\$ 0,05	30-45	\$ 57,99	\$ 1,87
68	5	ALTERNADOR	\$ 0,12	\$ 0,103	\$ 0,01	\$ 0,05	30-45	\$ 57,99	\$ 1,87
69	5	ALTERNADOR	\$ 0,12	\$ 0,103	\$ 0,01	\$ 0,05	30-45	\$ 57,99	\$ 1,87
70	5	ALTERNADOR	\$ 0,12	\$ 0,103	\$ 0,01	\$ 0,05	30-45	\$ 57,99	\$ 1,87
71	2	ALTERNADOR	\$ 0,05	\$ 0,041	\$ 0,00	\$ 0,02	30-45	\$ 23,20	\$ 1,87
72	2	ALTERNADOR	\$ 0,05	\$ 0,041	\$ 0,00	\$ 0,02	30-45	\$ 35,73	\$ 2,86
73	4	ALTERNADOR	\$ 0,10	\$ 0,082	\$ 0,01	\$ 0,04	30-45	\$ 46,39	\$ 1,87

74	4	ALTERNADOR	\$ 0,10	\$ 0,082	\$ 0,01	\$ 0,04	30-45	\$ 41,38	\$ 1,67
75	6	ALTERNADOR	\$ 0,15	\$ 0,123	\$ 0,01	\$ 0,06	30-45	\$ 62,07	\$ 1,67
76	2	ALTERNADOR	\$ 0,05	\$ 0,041	\$ 0,00	\$ 0,02	30-45	\$ 21,11	\$ 1,71
77	6	ALTERNADOR	\$ 0,15	\$ 0,123	\$ 0,01	\$ 0,06	30-45	\$ 125,97	\$ 3,36
78	4	ALTERNADOR	\$ 0,10	\$ 0,082	\$ 0,01	\$ 0,04	30-45	\$ 37,62	\$ 1,52
79	4	ALTERNADOR	\$ 0,10	\$ 0,082	\$ 0,01	\$ 0,04	30-45	\$ 37,62	\$ 1,52
80	4	ALTERNADOR	\$ 0,10	\$ 0,082	\$ 0,01	\$ 0,04	30-45	\$ 37,62	\$ 1,52
81	4	ALTERNADOR	\$ 0,10	\$ 0,082	\$ 0,01	\$ 0,04	30-45	\$ 38,04	\$ 1,54
82	10	BANDAS	\$ 0,25	\$ 0,206	\$ 0,02	\$ 0,10	30-45	\$ 29,84	\$ 0,51
83	20	BANDAS	\$ 0,49	\$ 0,411	\$ 0,03	\$ 0,21	30-45	\$ 59,67	\$ 0,51
84	10	BANDAS	\$ 0,25	\$ 0,206	\$ 0,02	\$ 0,10	30-45	\$ 29,84	\$ 0,51
85	10	BANDAS	\$ 0,25	\$ 0,206	\$ 0,02	\$ 0,10	30-45	\$ 29,84	\$ 0,51
86	10	BANDAS	\$ 0,25	\$ 0,206	\$ 0,02	\$ 0,10	30-45	\$ 29,84	\$ 0,51
87	10	BANDAS	\$ 0,25	\$ 0,206	\$ 0,02	\$ 0,10	30-45	\$ 29,84	\$ 0,51
88	10	BANDAS	\$ 0,25	\$ 0,206	\$ 0,02	\$ 0,10	30-45	\$ 29,84	\$ 0,51
89	30	BANDAS	\$ 0,74	\$ 0,617	\$ 0,05	\$ 0,31	30-45	\$ 89,51	\$ 0,51
90	30	BANDAS	\$ 0,74	\$ 0,617	\$ 0,05	\$ 0,31	30-45	\$ 89,51	\$ 0,51
91	30	BANDAS	\$ 0,74	\$ 0,617	\$ 0,05	\$ 0,31	30-45	\$ 89,51	\$ 0,51
92	30	BANDAS	\$ 0,74	\$ 0,617	\$ 0,05	\$ 0,31	30-45	\$ 89,51	\$ 0,51
93	30	BANDAS	\$ 0,74	\$ 0,617	\$ 0,05	\$ 0,31	30-45	\$ 89,51	\$ 0,51
94	30	BANDAS	\$ 0,74	\$ 0,617	\$ 0,05	\$ 0,31	30-45	\$ 89,51	\$ 0,51
95	30	BANDAS	\$ 0,74	\$ 0,617	\$ 0,05	\$ 0,31	30-45	\$ 89,51	\$ 0,51
96	30	BANDAS	\$ 0,74	\$ 0,617	\$ 0,05	\$ 0,31	30-45	\$ 89,51	\$ 0,51
97	30	BANDAS	\$ 0,74	\$ 0,617	\$ 0,05	\$ 0,31	30-45	\$ 89,51	\$ 0,51
98	30	BANDAS	\$ 0,74	\$ 0,617	\$ 0,05	\$ 0,31	30-45	\$ 89,51	\$ 0,51
99	30	BANDAS	\$ 0,74	\$ 0,617	\$ 0,05	\$ 0,31	30-45	\$ 89,51	\$ 0,51

100	30	BANDAS	\$ 0,74	\$ 0,617	\$ 0,05	\$ 0,31	30-45	\$ 89,51	\$ 0,51
101	30	BANDAS	\$ 0,74	\$ 0,617	\$ 0,05	\$ 0,31	30-45	\$ 89,51	\$ 0,51
102	30	BANDAS	\$ 0,74	\$ 0,617	\$ 0,05	\$ 0,31	30-45	\$ 89,51	\$ 0,51
103	30	BANDAS	\$ 0,74	\$ 0,617	\$ 0,05	\$ 0,31	30-45	\$ 89,51	\$ 0,51
104	30	BANDAS	\$ 0,74	\$ 0,617	\$ 0,05	\$ 0,31	30-45	\$ 89,51	\$ 0,51
105	30	BANDAS	\$ 0,74	\$ 0,617	\$ 0,05	\$ 0,31	30-45	\$ 89,51	\$ 0,51
106	30	BANDAS	\$ 0,74	\$ 0,617	\$ 0,05	\$ 0,31	30-45	\$ 89,51	\$ 0,51
107	30	BANDAS	\$ 0,74	\$ 0,617	\$ 0,05	\$ 0,31	30-45	\$ 89,51	\$ 0,51
108	30	BANDAS	\$ 0,74	\$ 0,617	\$ 0,05	\$ 0,31	30-45	\$ 89,51	\$ 0,51
109	30	BANDAS	\$ 0,74	\$ 0,617	\$ 0,05	\$ 0,31	30-45	\$ 89,51	\$ 0,51
110	30	BANDAS	\$ 0,74	\$ 0,617	\$ 0,05	\$ 0,31	30-45	\$ 89,51	\$ 0,51
111	30	BANDAS	\$ 0,74	\$ 0,617	\$ 0,05	\$ 0,31	30-45	\$ 89,51	\$ 0,51
112	30	BANDAS	\$ 0,74	\$ 0,617	\$ 0,05	\$ 0,31	30-45	\$ 89,51	\$ 0,51
113	30	BANDAS	\$ 0,74	\$ 0,617	\$ 0,05	\$ 0,31	30-45	\$ 89,51	\$ 0,51
114	30	BANDAS	\$ 0,74	\$ 0,617	\$ 0,05	\$ 0,31	30-45	\$ 92,64	\$ 0,53
115	30	BANDAS	\$ 0,74	\$ 0,617	\$ 0,05	\$ 0,31	30-45	\$ 92,64	\$ 0,53
116	30	BANDAS	\$ 0,74	\$ 0,617	\$ 0,05	\$ 0,31	30-45	\$ 92,64	\$ 0,53
117	30	BANDAS	\$ 0,74	\$ 0,617	\$ 0,05	\$ 0,31	30-45	\$ 92,64	\$ 0,53
118	30	BANDAS	\$ 0,74	\$ 0,617	\$ 0,05	\$ 0,31	30-45	\$ 92,64	\$ 0,53
119	30	BANDAS	\$ 0,74	\$ 0,617	\$ 0,05	\$ 0,31	30-45	\$ 92,64	\$ 0,53
120	30	BANDAS	\$ 0,74	\$ 0,617	\$ 0,05	\$ 0,31	30-45	\$ 92,64	\$ 0,53
121	30	BANDAS	\$ 0,74	\$ 0,617	\$ 0,05	\$ 0,31	30-45	\$ 92,64	\$ 0,53
122	30	BANDAS	\$ 0,74	\$ 0,617	\$ 0,05	\$ 0,31	30-45	\$ 92,64	\$ 0,53
123	30	BANDAS	\$ 0,74	\$ 0,617	\$ 0,05	\$ 0,31	30-45	\$ 92,64	\$ 0,53
124	30	BANDAS	\$ 0,74	\$ 0,617	\$ 0,05	\$ 0,31	30-45	\$ 92,64	\$ 0,53
125	30	BANDAS	\$ 0,74	\$ 0,617	\$ 0,05	\$ 0,31	30-45	\$ 92,64	\$ 0,53

126	30	BANDAS	\$ 0,74	\$ 0,617	\$ 0,05	\$ 0,31	30-45	\$ 92,64	\$ 0,53
127	30	BANDAS	\$ 0,74	\$ 0,617	\$ 0,05	\$ 0,31	30-45	\$ 92,64	\$ 0,53
128	30	BANDAS	\$ 0,74	\$ 0,617	\$ 0,05	\$ 0,31	30-45	\$ 92,64	\$ 0,53
129	30	BANDAS	\$ 0,74	\$ 0,617	\$ 0,05	\$ 0,31	30-45	\$ 92,64	\$ 0,53
130	30	BANDAS	\$ 0,74	\$ 0,617	\$ 0,05	\$ 0,31	30-45	\$ 92,64	\$ 0,53
131	30	BANDAS	\$ 0,74	\$ 0,617	\$ 0,05	\$ 0,31	30-45	\$ 92,64	\$ 0,53
132	30	BANDAS	\$ 0,74	\$ 0,617	\$ 0,05	\$ 0,31	30-45	\$ 92,64	\$ 0,53
133	30	BANDAS	\$ 0,74	\$ 0,617	\$ 0,05	\$ 0,31	30-45	\$ 92,64	\$ 0,53
134	30	BANDAS	\$ 0,74	\$ 0,617	\$ 0,05	\$ 0,31	30-45	\$ 92,64	\$ 0,53
135	30	BANDAS	\$ 0,74	\$ 0,617	\$ 0,05	\$ 0,31	30-45	\$ 92,64	\$ 0,53
136	30	BANDAS	\$ 0,74	\$ 0,617	\$ 0,05	\$ 0,31	30-45	\$ 92,64	\$ 0,53
137	30	BANDAS	\$ 0,74	\$ 0,617	\$ 0,05	\$ 0,31	30-45	\$ 92,64	\$ 0,53
138	30	BANDAS	\$ 0,74	\$ 0,617	\$ 0,05	\$ 0,31	30-45	\$ 92,64	\$ 0,53
139	30	BANDAS	\$ 0,74	\$ 0,617	\$ 0,05	\$ 0,31	30-45	\$ 92,64	\$ 0,53
140	30	BANDAS	\$ 0,74	\$ 0,617	\$ 0,05	\$ 0,31	30-45	\$ 92,64	\$ 0,53
141	30	BANDAS	\$ 0,74	\$ 0,617	\$ 0,05	\$ 0,31	30-45	\$ 92,64	\$ 0,53
142	30	BANDAS	\$ 0,74	\$ 0,617	\$ 0,05	\$ 0,31	30-45	\$ 92,64	\$ 0,53
143	30	BANDAS	\$ 0,74	\$ 0,617	\$ 0,05	\$ 0,31	30-45	\$ 92,64	\$ 0,53
144	30	BANDAS	\$ 0,74	\$ 0,617	\$ 0,05	\$ 0,31	30-45	\$ 92,64	\$ 0,53
145	30	BANDAS	\$ 0,74	\$ 0,617	\$ 0,05	\$ 0,31	30-45	\$ 92,64	\$ 0,53
146	30	BANDAS	\$ 0,74	\$ 0,617	\$ 0,05	\$ 0,31	30-45	\$ 92,64	\$ 0,53
147	30	BANDAS	\$ 0,74	\$ 0,617	\$ 0,05	\$ 0,31	30-45	\$ 92,64	\$ 0,53
148	30	BANDAS	\$ 0,74	\$ 0,617	\$ 0,05	\$ 0,31	30-45	\$ 92,64	\$ 0,53
149	30	BANDAS	\$ 0,74	\$ 0,617	\$ 0,05	\$ 0,31	30-45	\$ 92,64	\$ 0,53
150	30	BANDAS	\$ 0,74	\$ 0,617	\$ 0,05	\$ 0,31	30-45	\$ 92,64	\$ 0,53
151	30	BANDAS	\$ 0,74	\$ 0,617	\$ 0,05	\$ 0,31	30-45	\$ 92,64	\$ 0,53

152	30	BANDAS	\$ 0,74	\$ 0,617	\$ 0,05	\$ 0,31	30-45	\$ 92,64	\$ 0,53
153	30	BANDAS	\$ 0,74	\$ 0,617	\$ 0,05	\$ 0,31	30-45	\$ 92,64	\$ 0,53
154	30	BANDAS	\$ 0,74	\$ 0,617	\$ 0,05	\$ 0,31	30-45	\$ 92,64	\$ 0,53
155	30	BANDAS	\$ 0,74	\$ 0,617	\$ 0,05	\$ 0,31	30-45	\$ 92,64	\$ 0,53
156	30	BANDAS	\$ 0,74	\$ 0,617	\$ 0,05	\$ 0,31	30-45	\$ 92,64	\$ 0,53
157	30	BANDAS	\$ 0,74	\$ 0,617	\$ 0,05	\$ 0,31	30-45	\$ 92,64	\$ 0,53
158	30	BANDAS	\$ 0,74	\$ 0,617	\$ 0,05	\$ 0,31	30-45	\$ 92,64	\$ 0,53
159	30	BANDAS	\$ 0,74	\$ 0,617	\$ 0,05	\$ 0,31	30-45	\$ 92,64	\$ 0,53
160	30	BANDAS	\$ 0,74	\$ 0,617	\$ 0,05	\$ 0,31	30-45	\$ 92,64	\$ 0,53
161	30	BANDAS	\$ 0,74	\$ 0,617	\$ 0,05	\$ 0,31	30-45	\$ 92,64	\$ 0,53
162	30	BANDAS	\$ 0,74	\$ 0,617	\$ 0,05	\$ 0,31	30-45	\$ 92,64	\$ 0,53
163	30	BANDAS	\$ 0,74	\$ 0,617	\$ 0,05	\$ 0,31	30-45	\$ 92,64	\$ 0,53
164	30	BANDAS	\$ 0,74	\$ 0,617	\$ 0,05	\$ 0,31	30-45	\$ 92,64	\$ 0,53
165	30	BANDAS	\$ 0,74	\$ 0,617	\$ 0,05	\$ 0,31	30-45	\$ 92,64	\$ 0,53
166	20	BANDAS	\$ 0,49	\$ 0,411	\$ 0,03	\$ 0,21	30-45	\$ 54,45	\$ 0,47
167	20	BANDAS	\$ 0,49	\$ 0,411	\$ 0,03	\$ 0,21	30-45	\$ 54,45	\$ 0,47
168	20	BANDAS	\$ 0,49	\$ 0,411	\$ 0,03	\$ 0,21	30-45	\$ 54,45	\$ 0,47
169	20	BANDAS	\$ 0,49	\$ 0,411	\$ 0,03	\$ 0,21	30-45	\$ 54,45	\$ 0,47
170	20	BANDAS	\$ 0,49	\$ 0,411	\$ 0,03	\$ 0,21	30-45	\$ 54,45	\$ 0,47
171	20	BANDAS	\$ 0,49	\$ 0,411	\$ 0,03	\$ 0,21	30-45	\$ 54,45	\$ 0,47
172	20	BANDAS	\$ 0,49	\$ 0,411	\$ 0,03	\$ 0,21	30-45	\$ 54,45	\$ 0,47
173	20	BANDAS	\$ 0,49	\$ 0,411	\$ 0,03	\$ 0,21	30-45	\$ 54,45	\$ 0,47
174	20	BANDAS	\$ 0,49	\$ 0,411	\$ 0,03	\$ 0,21	30-45	\$ 54,45	\$ 0,47
175	20	BANDAS	\$ 0,49	\$ 0,411	\$ 0,03	\$ 0,21	30-45	\$ 54,45	\$ 0,47
176	20	BANDAS	\$ 0,49	\$ 0,411	\$ 0,03	\$ 0,21	30-45	\$ 54,45	\$ 0,47
177	20	BANDAS	\$ 0,49	\$ 0,411	\$ 0,03	\$ 0,21	30-45	\$ 54,45	\$ 0,47

178	20	BANDAS	\$ 0,49	\$ 0,411	\$ 0,03	\$ 0,21	30-45	\$ 54,45	\$ 0,47
179	20	BANDAS	\$ 0,49	\$ 0,411	\$ 0,03	\$ 0,21	30-45	\$ 54,45	\$ 0,47
180	20	BANDAS	\$ 0,49	\$ 0,411	\$ 0,03	\$ 0,21	30-45	\$ 54,45	\$ 0,47
181	20	BANDAS	\$ 0,49	\$ 0,411	\$ 0,03	\$ 0,21	30-45	\$ 54,45	\$ 0,47
182	20	BANDAS	\$ 0,49	\$ 0,411	\$ 0,03	\$ 0,21	30-45	\$ 54,45	\$ 0,47
183	20	BANDAS	\$ 0,49	\$ 0,411	\$ 0,03	\$ 0,21	30-45	\$ 54,45	\$ 0,47
184	20	BANDAS	\$ 0,49	\$ 0,411	\$ 0,03	\$ 0,21	30-45	\$ 54,45	\$ 0,47
185	20	BANDAS	\$ 0,49	\$ 0,411	\$ 0,03	\$ 0,21	30-45	\$ 54,45	\$ 0,47
186	20	BANDAS	\$ 0,49	\$ 0,411	\$ 0,03	\$ 0,21	30-45	\$ 54,45	\$ 0,47
187	20	BANDAS	\$ 0,49	\$ 0,411	\$ 0,03	\$ 0,21	30-45	\$ 54,45	\$ 0,47
188	20	BANDAS	\$ 0,49	\$ 0,411	\$ 0,03	\$ 0,21	30-45	\$ 54,45	\$ 0,47
189	20	BANDAS	\$ 0,49	\$ 0,411	\$ 0,03	\$ 0,21	30-45	\$ 54,45	\$ 0,47
190	20	BANDAS	\$ 0,49	\$ 0,411	\$ 0,03	\$ 0,21	30-45	\$ 54,45	\$ 0,47
191	20	BANDAS	\$ 0,49	\$ 0,411	\$ 0,03	\$ 0,21	30-45	\$ 54,45	\$ 0,47
192	20	BANDAS	\$ 0,49	\$ 0,411	\$ 0,03	\$ 0,21	30-45	\$ 54,45	\$ 0,47
193	20	BANDAS	\$ 0,49	\$ 0,411	\$ 0,03	\$ 0,21	30-45	\$ 54,45	\$ 0,47
194	20	BANDAS	\$ 0,49	\$ 0,411	\$ 0,03	\$ 0,21	30-45	\$ 54,45	\$ 0,47
195	20	BANDAS	\$ 0,49	\$ 0,411	\$ 0,03	\$ 0,21	30-45	\$ 54,45	\$ 0,47
196	20	BANDAS	\$ 0,49	\$ 0,411	\$ 0,03	\$ 0,21	30-45	\$ 54,45	\$ 0,47
197	20	BANDAS	\$ 0,49	\$ 0,411	\$ 0,03	\$ 0,21	30-45	\$ 54,45	\$ 0,47
198	20	BANDAS	\$ 0,49	\$ 0,411	\$ 0,03	\$ 0,21	30-45	\$ 54,45	\$ 0,47
199	20	BANDAS	\$ 0,49	\$ 0,411	\$ 0,03	\$ 0,21	30-45	\$ 54,45	\$ 0,47
200	20	BANDAS	\$ 0,49	\$ 0,411	\$ 0,03	\$ 0,21	30-45	\$ 54,45	\$ 0,47
201	20	BANDAS	\$ 0,49	\$ 0,411	\$ 0,03	\$ 0,21	30-45	\$ 54,45	\$ 0,47
202	20	BANDAS	\$ 0,49	\$ 0,411	\$ 0,03	\$ 0,21	30-45	\$ 54,45	\$ 0,47
203	20	BANDAS	\$ 0,49	\$ 0,411	\$ 0,03	\$ 0,21	30-45	\$ 54,45	\$ 0,47

204	20	BANDAS	\$ 0,49	\$ 0,411	\$ 0,03	\$ 0,21	30-45	\$ 54,45	\$ 0,47
205	20	BANDAS	\$ 0,49	\$ 0,411	\$ 0,03	\$ 0,21	30-45	\$ 54,45	\$ 0,47
206	20	BANDAS	\$ 0,49	\$ 0,411	\$ 0,03	\$ 0,21	30-45	\$ 54,45	\$ 0,47
207	20	BANDAS	\$ 0,49	\$ 0,411	\$ 0,03	\$ 0,21	30-45	\$ 54,45	\$ 0,47
208	20	BANDAS	\$ 0,49	\$ 0,411	\$ 0,03	\$ 0,21	30-45	\$ 54,45	\$ 0,47
209	20	BANDAS	\$ 0,49	\$ 0,411	\$ 0,03	\$ 0,21	30-45	\$ 54,45	\$ 0,47
210	20	BANDAS	\$ 0,49	\$ 0,411	\$ 0,03	\$ 0,21	30-45	\$ 54,45	\$ 0,47
211	20	BANDAS	\$ 0,49	\$ 0,411	\$ 0,03	\$ 0,21	30-45	\$ 54,45	\$ 0,47
212	20	BANDAS	\$ 0,49	\$ 0,411	\$ 0,03	\$ 0,21	30-45	\$ 54,45	\$ 0,47
213	20	BANDAS	\$ 0,49	\$ 0,411	\$ 0,03	\$ 0,21	30-45	\$ 54,45	\$ 0,47
214	20	BANDAS	\$ 0,49	\$ 0,411	\$ 0,03	\$ 0,21	30-45	\$ 54,45	\$ 0,47
215	20	BANDAS	\$ 0,49	\$ 0,411	\$ 0,03	\$ 0,21	30-45	\$ 54,45	\$ 0,47
216	20	BANDAS	\$ 0,49	\$ 0,411	\$ 0,03	\$ 0,21	30-45	\$ 54,45	\$ 0,47
217	20	BANDAS	\$ 0,49	\$ 0,411	\$ 0,03	\$ 0,21	30-45	\$ 54,45	\$ 0,47
218	20	BANDAS	\$ 0,49	\$ 0,411	\$ 0,03	\$ 0,21	30-45	\$ 54,45	\$ 0,47
219	20	BANDAS	\$ 0,49	\$ 0,411	\$ 0,03	\$ 0,21	30-45	\$ 54,45	\$ 0,47
220	20	BANDAS	\$ 0,49	\$ 0,411	\$ 0,03	\$ 0,21	30-45	\$ 54,45	\$ 0,47
221	20	BANDAS	\$ 0,49	\$ 0,411	\$ 0,03	\$ 0,21	30-45	\$ 54,45	\$ 0,47
222	20	BANDAS	\$ 0,49	\$ 0,411	\$ 0,03	\$ 0,21	30-45	\$ 54,45	\$ 0,47
223	20	BANDAS	\$ 0,49	\$ 0,411	\$ 0,03	\$ 0,21	30-45	\$ 54,45	\$ 0,47
224	20	BANDAS	\$ 0,49	\$ 0,411	\$ 0,03	\$ 0,21	30-45	\$ 54,45	\$ 0,47
225	20	BANDAS	\$ 0,49	\$ 0,411	\$ 0,03	\$ 0,21	30-45	\$ 54,45	\$ 0,47
226	20	BANDAS	\$ 0,49	\$ 0,411	\$ 0,03	\$ 0,21	30-45	\$ 54,45	\$ 0,47
227	20	BANDAS	\$ 0,49	\$ 0,411	\$ 0,03	\$ 0,21	30-45	\$ 54,45	\$ 0,47
228	20	BANDAS	\$ 0,49	\$ 0,411	\$ 0,03	\$ 0,21	30-45	\$ 54,45	\$ 0,47
229	20	BANDAS	\$ 0,49	\$ 0,411	\$ 0,03	\$ 0,21	30-45	\$ 54,45	\$ 0,47

230	20	BANDAS	\$ 0,49	\$ 0,411	\$ 0,03	\$ 0,21	30-45	\$ 54,45	\$ 0,47
231	20	BANDAS	\$ 0,49	\$ 0,411	\$ 0,03	\$ 0,21	30-45	\$ 54,45	\$ 0,47
232	20	BANDAS	\$ 0,49	\$ 0,411	\$ 0,03	\$ 0,21	30-45	\$ 54,45	\$ 0,47
233	20	BANDAS	\$ 0,49	\$ 0,411	\$ 0,03	\$ 0,21	30-45	\$ 54,45	\$ 0,47
234	20	BANDAS	\$ 0,49	\$ 0,411	\$ 0,03	\$ 0,21	30-45	\$ 54,45	\$ 0,47
235	20	BANDAS	\$ 0,49	\$ 0,411	\$ 0,03	\$ 0,21	30-45	\$ 54,45	\$ 0,47
236	20	BANDAS	\$ 0,49	\$ 0,411	\$ 0,03	\$ 0,21	30-45	\$ 54,45	\$ 0,47
237	20	BANDAS	\$ 0,49	\$ 0,411	\$ 0,03	\$ 0,21	30-45	\$ 54,45	\$ 0,47
238	20	BANDAS	\$ 0,49	\$ 0,411	\$ 0,03	\$ 0,21	30-45	\$ 54,45	\$ 0,47
239	20	BANDAS	\$ 0,49	\$ 0,411	\$ 0,03	\$ 0,21	30-45	\$ 54,45	\$ 0,47
240	20	BANDAS	\$ 0,49	\$ 0,411	\$ 0,03	\$ 0,21	30-45	\$ 54,45	\$ 0,47
241	20	BANDAS	\$ 0,49	\$ 0,411	\$ 0,03	\$ 0,21	30-45	\$ 54,45	\$ 0,47
242	20	BANDAS	\$ 0,49	\$ 0,411	\$ 0,03	\$ 0,21	30-45	\$ 54,45	\$ 0,47
243	20	BANDAS	\$ 0,49	\$ 0,411	\$ 0,03	\$ 0,21	30-45	\$ 54,45	\$ 0,47
244	20	BANDAS	\$ 0,49	\$ 0,411	\$ 0,03	\$ 0,21	30-45	\$ 54,45	\$ 0,47
245	20	BANDAS	\$ 0,49	\$ 0,411	\$ 0,03	\$ 0,21	30-45	\$ 54,45	\$ 0,47
246	20	BANDAS	\$ 0,49	\$ 0,411	\$ 0,03	\$ 0,21	30-45	\$ 54,45	\$ 0,47
247	20	BANDAS	\$ 0,49	\$ 0,411	\$ 0,03	\$ 0,21	30-45	\$ 54,45	\$ 0,47
248	20	BANDAS	\$ 0,49	\$ 0,411	\$ 0,03	\$ 0,21	30-45	\$ 54,45	\$ 0,47
249	20	BANDAS	\$ 0,49	\$ 0,411	\$ 0,03	\$ 0,21	30-45	\$ 54,45	\$ 0,47
250	20	BANDAS	\$ 0,49	\$ 0,411	\$ 0,03	\$ 0,21	30-45	\$ 54,45	\$ 0,47
251	20	BANDAS	\$ 0,49	\$ 0,411	\$ 0,03	\$ 0,21	30-45	\$ 54,45	\$ 0,47
252	20	BANDAS	\$ 0,49	\$ 0,411	\$ 0,03	\$ 0,21	30-45	\$ 54,45	\$ 0,47
253	20	BANDAS	\$ 0,49	\$ 0,411	\$ 0,03	\$ 0,21	30-45	\$ 54,45	\$ 0,47
254	20	BANDAS	\$ 0,49	\$ 0,411	\$ 0,03	\$ 0,21	30-45	\$ 54,45	\$ 0,47
255	20	BANDAS	\$ 0,49	\$ 0,411	\$ 0,03	\$ 0,21	30-45	\$ 54,45	\$ 0,47

256	20	BANDAS	\$ 0,49	\$ 0,411	\$ 0,03	\$ 0,21	30-45	\$ 54,45	\$ 0,47
257	20	BANDAS	\$ 0,49	\$ 0,411	\$ 0,03	\$ 0,21	30-45	\$ 54,45	\$ 0,47
258	20	BANDAS	\$ 0,49	\$ 0,411	\$ 0,03	\$ 0,21	30-45	\$ 54,45	\$ 0,47
259	20	BANDAS	\$ 0,49	\$ 0,411	\$ 0,03	\$ 0,21	30-45	\$ 54,45	\$ 0,47
260	20	BANDAS	\$ 0,49	\$ 0,411	\$ 0,03	\$ 0,21	30-45	\$ 54,45	\$ 0,47
261	20	BANDAS	\$ 0,49	\$ 0,411	\$ 0,03	\$ 0,21	30-45	\$ 54,45	\$ 0,47
262	20	BANDAS	\$ 0,49	\$ 0,411	\$ 0,03	\$ 0,21	30-45	\$ 54,45	\$ 0,47
263	20	BANDAS	\$ 0,49	\$ 0,411	\$ 0,03	\$ 0,21	30-45	\$ 54,45	\$ 0,47
264	20	BANDAS	\$ 0,49	\$ 0,411	\$ 0,03	\$ 0,21	30-45	\$ 54,45	\$ 0,47
265	20	BANDAS	\$ 0,49	\$ 0,411	\$ 0,03	\$ 0,21	30-45	\$ 54,45	\$ 0,47
266	20	BANDAS	\$ 0,49	\$ 0,411	\$ 0,03	\$ 0,21	30-45	\$ 54,45	\$ 0,47
267	20	BANDAS	\$ 0,49	\$ 0,411	\$ 0,03	\$ 0,21	30-45	\$ 54,45	\$ 0,47
268	20	BANDAS	\$ 0,49	\$ 0,411	\$ 0,03	\$ 0,21	30-45	\$ 54,45	\$ 0,47
269	20	BANDAS	\$ 0,49	\$ 0,411	\$ 0,03	\$ 0,21	30-45	\$ 54,45	\$ 0,47
270	20	BANDAS	\$ 0,49	\$ 0,411	\$ 0,03	\$ 0,21	30-45	\$ 54,45	\$ 0,47
271	20	BANDAS	\$ 0,49	\$ 0,411	\$ 0,03	\$ 0,21	30-45	\$ 54,45	\$ 0,47
272	20	BANDAS	\$ 0,49	\$ 0,411	\$ 0,03	\$ 0,21	30-45	\$ 54,45	\$ 0,47
273	20	BANDAS	\$ 0,49	\$ 0,411	\$ 0,03	\$ 0,21	30-45	\$ 54,45	\$ 0,47
274	20	BANDAS	\$ 0,49	\$ 0,411	\$ 0,03	\$ 0,21	30-45	\$ 54,45	\$ 0,47
275	20	BANDAS	\$ 0,49	\$ 0,411	\$ 0,03	\$ 0,21	30-45	\$ 54,45	\$ 0,47
276	20	BANDAS	\$ 0,49	\$ 0,411	\$ 0,03	\$ 0,21	30-45	\$ 54,45	\$ 0,47
277	20	BANDAS	\$ 0,49	\$ 0,411	\$ 0,03	\$ 0,21	30-45	\$ 54,45	\$ 0,47
278	20	BANDAS	\$ 0,49	\$ 0,411	\$ 0,03	\$ 0,21	30-45	\$ 54,45	\$ 0,47
279	20	BANDAS	\$ 0,49	\$ 0,411	\$ 0,03	\$ 0,21	30-45	\$ 54,45	\$ 0,47
280	20	BANDAS	\$ 0,49	\$ 0,411	\$ 0,03	\$ 0,21	30-45	\$ 54,45	\$ 0,47
281	20	BANDAS	\$ 0,49	\$ 0,411	\$ 0,03	\$ 0,21	30-45	\$ 54,45	\$ 0,47

282	20	BANDAS	\$ 0,49	\$ 0,411	\$ 0,03	\$ 0,21	30-45	\$ 54,45	\$ 0,47
283	20	BANDAS	\$ 0,49	\$ 0,411	\$ 0,03	\$ 0,21	30-45	\$ 54,45	\$ 0,47
284	20	BANDAS	\$ 0,49	\$ 0,411	\$ 0,03	\$ 0,21	30-45	\$ 54,45	\$ 0,47
285	20	BANDAS	\$ 0,49	\$ 0,411	\$ 0,03	\$ 0,21	30-45	\$ 54,45	\$ 0,47
286	20	BANDAS	\$ 0,49	\$ 0,411	\$ 0,03	\$ 0,21	30-45	\$ 54,45	\$ 0,47
287	20	BANDAS	\$ 0,49	\$ 0,411	\$ 0,03	\$ 0,21	30-45	\$ 54,45	\$ 0,47
288	20	BANDAS	\$ 0,49	\$ 0,411	\$ 0,03	\$ 0,21	30-45	\$ 54,45	\$ 0,47
289	20	BANDAS	\$ 0,49	\$ 0,411	\$ 0,03	\$ 0,21	30-45	\$ 54,45	\$ 0,47
290	20	BANDAS	\$ 0,49	\$ 0,411	\$ 0,03	\$ 0,21	30-45	\$ 54,45	\$ 0,47
291	20	BANDAS	\$ 0,49	\$ 0,411	\$ 0,03	\$ 0,21	30-45	\$ 54,45	\$ 0,47
292	20	BANDAS	\$ 0,49	\$ 0,411	\$ 0,03	\$ 0,21	30-45	\$ 54,45	\$ 0,47
293	20	BANDAS	\$ 0,49	\$ 0,411	\$ 0,03	\$ 0,21	30-45	\$ 54,45	\$ 0,47
294	20	BANDAS	\$ 0,49	\$ 0,411	\$ 0,03	\$ 0,21	30-45	\$ 54,45	\$ 0,47
295	20	BANDAS	\$ 0,49	\$ 0,411	\$ 0,03	\$ 0,21	30-45	\$ 54,45	\$ 0,47
296	20	BANDAS	\$ 0,49	\$ 0,411	\$ 0,03	\$ 0,21	30-45	\$ 54,45	\$ 0,47
297	20	BANDAS	\$ 0,49	\$ 0,411	\$ 0,03	\$ 0,21	30-45	\$ 54,45	\$ 0,47
298	20	BANDAS	\$ 0,49	\$ 0,411	\$ 0,03	\$ 0,21	30-45	\$ 54,45	\$ 0,47
299	20	BANDAS	\$ 0,49	\$ 0,411	\$ 0,03	\$ 0,21	30-45	\$ 54,45	\$ 0,47
300	20	BANDAS	\$ 0,49	\$ 0,411	\$ 0,03	\$ 0,21	30-45	\$ 54,45	\$ 0,47
301	20	BANDAS	\$ 0,49	\$ 0,411	\$ 0,03	\$ 0,21	30-45	\$ 54,45	\$ 0,47
302	20	BANDAS	\$ 0,49	\$ 0,411	\$ 0,03	\$ 0,21	30-45	\$ 54,45	\$ 0,47
303	20	BANDAS	\$ 0,49	\$ 0,411	\$ 0,03	\$ 0,21	30-45	\$ 54,45	\$ 0,47
304	20	BANDAS	\$ 0,49	\$ 0,411	\$ 0,03	\$ 0,21	30-45	\$ 54,45	\$ 0,47
305	20	BANDAS	\$ 0,49	\$ 0,411	\$ 0,03	\$ 0,21	30-45	\$ 54,45	\$ 0,47
306	20	BANDAS	\$ 0,49	\$ 0,411	\$ 0,03	\$ 0,21	30-45	\$ 54,45	\$ 0,47
307	20	BANDAS	\$ 0,49	\$ 0,411	\$ 0,03	\$ 0,21	30-45	\$ 54,45	\$ 0,47

308	20	BANDAS	\$ 0,49	\$ 0,411	\$ 0,03	\$ 0,21	30-45	\$ 54,45	\$ 0,47
309	20	BANDAS	\$ 0,49	\$ 0,411	\$ 0,03	\$ 0,21	30-45	\$ 54,45	\$ 0,47
310	20	BANDAS	\$ 0,49	\$ 0,411	\$ 0,03	\$ 0,21	30-45	\$ 54,45	\$ 0,47
311	20	BANDAS	\$ 0,49	\$ 0,411	\$ 0,03	\$ 0,21	30-45	\$ 54,45	\$ 0,47
312	20	BANDAS	\$ 0,49	\$ 0,411	\$ 0,03	\$ 0,21	30-45	\$ 54,45	\$ 0,47
313	20	BANDAS	\$ 0,49	\$ 0,411	\$ 0,03	\$ 0,21	30-45	\$ 54,45	\$ 0,47
314	20	BANDAS	\$ 0,49	\$ 0,411	\$ 0,03	\$ 0,21	30-45	\$ 54,45	\$ 0,47
315	20	BANDAS	\$ 0,49	\$ 0,411	\$ 0,03	\$ 0,21	30-45	\$ 54,45	\$ 0,47
316	20	BANDAS	\$ 0,49	\$ 0,411	\$ 0,03	\$ 0,21	30-45	\$ 54,45	\$ 0,47
317	20	BANDAS	\$ 0,49	\$ 0,411	\$ 0,03	\$ 0,21	30-45	\$ 54,45	\$ 0,47
318	20	BANDAS	\$ 0,49	\$ 0,411	\$ 0,03	\$ 0,21	30-45	\$ 54,45	\$ 0,47
319	20	BANDAS	\$ 0,49	\$ 0,411	\$ 0,03	\$ 0,21	30-45	\$ 54,45	\$ 0,47
320	20	BANDAS	\$ 0,49	\$ 0,411	\$ 0,03	\$ 0,21	30-45	\$ 54,45	\$ 0,47
321	20	BANDAS	\$ 0,49	\$ 0,411	\$ 0,03	\$ 0,21	30-45	\$ 54,45	\$ 0,47
322	20	BANDAS	\$ 0,49	\$ 0,411	\$ 0,03	\$ 0,21	30-45	\$ 85,78	\$ 0,72
323	20	BANDAS	\$ 0,49	\$ 0,411	\$ 0,03	\$ 0,21	30-45	\$ 85,78	\$ 0,72
324	20	CRUCETAS	\$ 0,49	\$ 0,411	\$ 0,03	\$ 0,21	30-45	\$ 93,65	\$ 1,11
325	20	CRUCETAS	\$ 0,49	\$ 0,411	\$ 0,03	\$ 0,21	30-45	\$ 93,65	\$ 1,11
326	20	CRUCETAS	\$ 0,49	\$ 0,411	\$ 0,03	\$ 0,21	30-45	\$ 105,08	\$ 1,24
327	20	CRUCETAS	\$ 0,49	\$ 0,411	\$ 0,03	\$ 0,21	30-45	\$ 82,23	\$ 0,98
328	20	CRUCETAS	\$ 0,49	\$ 0,411	\$ 0,03	\$ 0,21	30-45	\$ 82,23	\$ 0,98
329	20	CRUCETAS	\$ 0,49	\$ 0,411	\$ 0,03	\$ 0,21	30-45	\$ 70,80	\$ 0,85
330	20	CRUCETAS	\$ 0,49	\$ 0,411	\$ 0,03	\$ 0,21	30-45	\$ 70,80	\$ 0,85
331	20	CRUCETAS	\$ 0,49	\$ 0,411	\$ 0,03	\$ 0,21	30-45	\$ 82,23	\$ 0,98
332	20	CRUCETAS	\$ 0,49	\$ 0,411	\$ 0,03	\$ 0,21	30-45	\$ 82,23	\$ 0,98
333	20	CRUCETAS	\$ 0,49	\$ 0,411	\$ 0,03	\$ 0,21	30-45	\$ 93,65	\$ 1,11

334	20	CRUCETAS	\$ 0,49	\$ 0,411	\$ 0,03	\$ 0,21	30-45	\$ 93,65	\$ 1,11
335	20	CRUCETAS	\$ 0,49	\$ 0,411	\$ 0,03	\$ 0,21	30-45	\$ 93,65	\$ 1,11
336	40	CRUCETAS	\$ 0,99	\$ 0,823	\$ 0,06	\$ 0,41	30-45	\$ 164,45	\$ 0,98
337	20	CRUCETAS	\$ 0,49	\$ 0,411	\$ 0,03	\$ 0,21	30-45	\$ 82,23	\$ 0,98
338	10	CRUCETAS	\$ 0,25	\$ 0,206	\$ 0,02	\$ 0,10	30-45	\$ 41,11	\$ 0,98
339	10	CRUCETAS	\$ 0,25	\$ 0,206	\$ 0,02	\$ 0,10	30-45	\$ 138,24	\$ 3,22
340	20	CRUCETAS	\$ 0,49	\$ 0,411	\$ 0,03	\$ 0,21	30-45	\$ 105,08	\$ 1,24
341	20	CRUCETAS	\$ 0,49	\$ 0,411	\$ 0,03	\$ 0,21	30-45	\$ 82,23	\$ 0,98
342	20	CRUCETAS	\$ 0,49	\$ 0,411	\$ 0,03	\$ 0,21	30-45	\$ 82,23	\$ 0,98
343	50	FILTROS DE ACEITE	\$ 1,23	\$ 1,029	\$ 0,08	\$ 0,51	30-45	\$ 109,89	\$ 0,60
344	50	FILTROS DE ACEITE	\$ 1,23	\$ 1,029	\$ 0,08	\$ 0,51	30-45	\$ 109,89	\$ 0,60
345	50	FILTROS DE ACEITE	\$ 1,23	\$ 1,029	\$ 0,08	\$ 0,51	30-45	\$ 109,89	\$ 0,60
346	50	FILTROS DE ACEITE	\$ 1,23	\$ 1,029	\$ 0,08	\$ 0,51	30-45	\$ 109,89	\$ 0,60
347	50	FILTROS DE ACEITE	\$ 1,23	\$ 1,029	\$ 0,08	\$ 0,51	30-45	\$ 109,89	\$ 0,60
348	50	FILTROS DE ACEITE	\$ 1,23	\$ 1,029	\$ 0,08	\$ 0,51	30-45	\$ 109,89	\$ 0,60
349	1000	FILTROS DE COMBUSTIBLE	\$ 24,69	\$ 20,571	\$ 1,54	\$ 10,29	30-45	\$ 1.005,97	\$ 0,29
350	1000	FILTROS DE COMBUSTIBLE	\$ 24,69	\$ 20,571	\$ 1,54	\$ 10,29	30-45	\$ 1.065,56	\$ 0,31
351	2	HIDROVAC	\$ 0,05	\$ 0,041	\$ 0,00	\$ 0,02	30-45	\$ 73,35	\$ 8,49
352	2	HIDROVAC	\$ 0,05	\$ 0,041	\$ 0,00	\$ 0,02	30-45	\$ 107,63	\$ 12,44

353	2	HIDROVAC	\$ 0,05	\$ 0,041	\$ 0,00	\$ 0,02	30-45	\$ 89,35	\$ 10,33
354	10	EMPAQUETADURAS	\$ 0,25	\$ 0,206	\$ 0,02	\$ 0,10	30-45	\$ 115,98	\$ 1,87
355	10	EMPAQUETADURAS	\$ 0,25	\$ 0,206	\$ 0,02	\$ 0,10	30-45	\$ 115,98	\$ 1,87
356	10	EMPAQUETADURAS	\$ 0,25	\$ 0,206	\$ 0,02	\$ 0,10	30-45	\$ 94,05	\$ 1,52
357	10	EMPAQUETADURAS	\$ 0,25	\$ 0,206	\$ 0,02	\$ 0,10	30-45	\$ 94,05	\$ 1,52
358	10	EMPAQUETADURAS	\$ 0,25	\$ 0,206	\$ 0,02	\$ 0,10	30-45	\$ 76,30	\$ 1,24
359	10	EMPAQUETADURAS	\$ 0,25	\$ 0,206	\$ 0,02	\$ 0,10	30-45	\$ 95,10	\$ 1,54
360	10	EMPAQUETADURAS	\$ 0,25	\$ 0,206	\$ 0,02	\$ 0,10	30-45	\$ 76,30	\$ 1,24
361	10	EMPAQUETADURAS	\$ 0,25	\$ 0,206	\$ 0,02	\$ 0,10	30-45	\$ 84,66	\$ 1,38
362	10	EMPAQUETADURAS	\$ 0,25	\$ 0,206	\$ 0,02	\$ 0,10	30-45	\$ 84,66	\$ 1,38
363	10	EMPAQUETADURAS	\$ 0,25	\$ 0,206	\$ 0,02	\$ 0,10	30-45	\$ 84,66	\$ 1,38
364	10	EMPAQUETADURAS	\$ 0,25	\$ 0,206	\$ 0,02	\$ 0,10	30-45	\$ 76,30	\$ 1,24
365	10	EMPAQUETADURAS	\$ 0,25	\$ 0,206	\$ 0,02	\$ 0,10	30-45	\$ 76,30	\$ 1,24
366	10	EMPAQUETADURAS	\$ 0,25	\$ 0,206	\$ 0,02	\$ 0,10	30-45	\$ 76,30	\$ 1,24
367	10	EMPAQUETADURAS	\$ 0,25	\$ 0,206	\$ 0,02	\$ 0,10	30-45	\$ 57,51	\$ 0,95
368	10	EMPAQUETADURAS	\$ 0,25	\$ 0,206	\$ 0,02	\$ 0,10	30-45	\$ 57,51	\$ 0,95
369	10	EMPAQUETADURAS	\$ 0,25	\$ 0,206	\$ 0,02	\$ 0,10	30-45	\$ 32,45	\$ 0,55
370	10	EMPAQUETADURAS	\$ 0,25	\$ 0,206	\$ 0,02	\$ 0,10	30-45	\$ 103,45	\$ 1,67
371	10	EMPAQUETADURAS	\$ 0,25	\$ 0,206	\$ 0,02	\$ 0,10	30-45	\$ 63,77	\$ 1,05
372	10	EMPAQUETADURAS	\$ 0,25	\$ 0,206	\$ 0,02	\$ 0,10	30-45	\$ 63,77	\$ 1,05
373	10	EMPAQUETADURAS	\$ 0,25	\$ 0,206	\$ 0,02	\$ 0,10	30-45	\$ 105,54	\$ 1,71
374	10	EMPAQUETADURAS	\$ 0,25	\$ 0,206	\$ 0,02	\$ 0,10	30-45	\$ 55,42	\$ 0,91
375	10	EMPAQUETADURAS	\$ 0,25	\$ 0,206	\$ 0,02	\$ 0,10	30-45	\$ 55,42	\$ 0,91
376	10	EMPAQUETADURAS	\$ 0,25	\$ 0,206	\$ 0,02	\$ 0,10	30-45	\$ 55,42	\$ 0,91
377	10	EMPAQUETADURAS	\$ 0,25	\$ 0,206	\$ 0,02	\$ 0,10	30-45	\$ 55,42	\$ 0,91
378	10	EMPAQUETADURAS	\$ 0,25	\$ 0,206	\$ 0,02	\$ 0,10	30-45	\$ 89,88	\$ 1,46

379	10	EMPAQUETADURAS	\$ 0,25	\$ 0,206	\$ 0,02	\$ 0,10	30-45	\$ 115,98	\$ 1,87
380	10	EMPAQUETADURAS	\$ 0,25	\$ 0,206	\$ 0,02	\$ 0,10	30-45	\$ 79,43	\$ 1,29
381	10	DISCOS DE EMBRAGUE	\$ 0,25	\$ 0,206	\$ 0,02	\$ 0,10	30-45	\$ 161,09	\$ 3,74
382	10	DISCOS DE EMBRAGUE	\$ 0,25	\$ 0,206	\$ 0,02	\$ 0,10	30-45	\$ 161,09	\$ 3,74
383	10	DISCOS DE EMBRAGUE	\$ 0,25	\$ 0,206	\$ 0,02	\$ 0,10	30-45	\$ 155,38	\$ 3,61
384	10	DISCOS DE EMBRAGUE	\$ 0,25	\$ 0,206	\$ 0,02	\$ 0,10	30-45	\$ 102,82	\$ 2,40
385	10	DISCOS DE EMBRAGUE	\$ 0,25	\$ 0,206	\$ 0,02	\$ 0,10	30-45	\$ 91,39	\$ 2,14
386	10	DISCOS DE EMBRAGUE	\$ 0,25	\$ 0,206	\$ 0,02	\$ 0,10	30-45	\$ 102,82	\$ 2,40
387	10	DISCOS DE EMBRAGUE	\$ 0,25	\$ 0,206	\$ 0,02	\$ 0,10	30-45	\$ 255,93	\$ 5,93
388	10	DISCOS DE EMBRAGUE	\$ 0,25	\$ 0,206	\$ 0,02	\$ 0,10	30-45	\$ 255,93	\$ 5,93
389	10	DISCOS DE EMBRAGUE	\$ 0,25	\$ 0,206	\$ 0,02	\$ 0,10	30-45	\$ 255,93	\$ 5,93
390	10	DISCOS DE EMBRAGUE	\$ 0,25	\$ 0,206	\$ 0,02	\$ 0,10	30-45	\$ 102,82	\$ 2,40
391	10	DISCOS DE EMBRAGUE	\$ 0,25	\$ 0,206	\$ 0,02	\$ 0,10	30-45	\$ 103,96	\$ 2,43
392	10	DISCOS DE EMBRAGUE	\$ 0,25	\$ 0,206	\$ 0,02	\$ 0,10	30-45	\$ 83,96	\$ 1,97
393	10	DISCOS DE EMBRAGUE	\$ 0,25	\$ 0,206	\$ 0,02	\$ 0,10	30-45	\$ 78,25	\$ 1,83

394	10	DISCOS DE EMBRAGUE	\$ 0,25	\$ 0,206	\$ 0,02	\$ 0,10	30-45	\$ 78,25	\$ 1,83
395	10	DISCOS DE EMBRAGUE	\$ 0,25	\$ 0,206	\$ 0,02	\$ 0,10	30-45	\$ 78,25	\$ 1,83
396	10	DISCOS DE EMBRAGUE	\$ 0,25	\$ 0,206	\$ 0,02	\$ 0,10	30-45	\$ 206,80	\$ 4,80
397	10	DISCOS DE EMBRAGUE	\$ 0,25	\$ 0,206	\$ 0,02	\$ 0,10	30-45	\$ 161,09	\$ 3,74
398	10	DISCOS DE EMBRAGUE	\$ 0,25	\$ 0,206	\$ 0,02	\$ 0,10	30-45	\$ 161,09	\$ 3,74
399	10	DISCOS DE EMBRAGUE	\$ 0,25	\$ 0,206	\$ 0,02	\$ 0,10	30-45	\$ 206,80	\$ 4,80
400	10	DISCOS DE EMBRAGUE	\$ 0,25	\$ 0,206	\$ 0,02	\$ 0,10	30-45	\$ 143,95	\$ 3,35
401	10	DISCOS DE EMBRAGUE	\$ 0,25	\$ 0,206	\$ 0,02	\$ 0,10	30-45	\$ 143,95	\$ 3,35
402	10	DISCOS DE EMBRAGUE	\$ 0,25	\$ 0,206	\$ 0,02	\$ 0,10	30-45	\$ 143,95	\$ 3,35
403	10	DISCOS DE EMBRAGUE	\$ 0,25	\$ 0,206	\$ 0,02	\$ 0,10	30-45	\$ 143,95	\$ 3,35
404	10	DISCOS DE EMBRAGUE	\$ 0,25	\$ 0,206	\$ 0,02	\$ 0,10	30-45	\$ 252,50	\$ 5,85
405	10	DISCOS DE EMBRAGUE	\$ 0,25	\$ 0,206	\$ 0,02	\$ 0,10	30-45	\$ 166,80	\$ 3,88
406	10	PLATOS DE EMBRAGUE	\$ 0,25	\$ 0,206	\$ 0,02	\$ 0,10	30-45	\$ 206,80	\$ 4,80
407	10	PLATOS DE EMBRAGUE	\$ 0,25	\$ 0,206	\$ 0,02	\$ 0,10	30-45	\$ 206,80	\$ 4,80

408	10	PLATOS DE EMBRAGUE	\$ 0,25	\$ 0,206	\$ 0,02	\$ 0,10	30-45	\$ 161,09	\$ 3,74
409	10	PLATOS DE EMBRAGUE	\$ 0,25	\$ 0,206	\$ 0,02	\$ 0,10	30-45	\$ 161,09	\$ 3,74
410	10	PLATOS DE EMBRAGUE	\$ 0,25	\$ 0,206	\$ 0,02	\$ 0,10	30-45	\$ 161,09	\$ 3,74
411	10	PLATOS DE EMBRAGUE	\$ 0,25	\$ 0,206	\$ 0,02	\$ 0,10	30-45	\$ 161,09	\$ 3,74
412	10	PLATOS DE EMBRAGUE	\$ 0,25	\$ 0,206	\$ 0,02	\$ 0,10	30-45	\$ 321,06	\$ 7,43
413	10	PLATOS DE EMBRAGUE	\$ 0,25	\$ 0,206	\$ 0,02	\$ 0,10	30-45	\$ 321,06	\$ 7,43
414	10	PLATOS DE EMBRAGUE	\$ 0,25	\$ 0,206	\$ 0,02	\$ 0,10	30-45	\$ 321,06	\$ 7,43
415	10	PLATOS DE EMBRAGUE	\$ 0,25	\$ 0,206	\$ 0,02	\$ 0,10	30-45	\$ 161,09	\$ 3,74
416	10	PLATOS DE EMBRAGUE	\$ 0,25	\$ 0,206	\$ 0,02	\$ 0,10	30-45	\$ 183,94	\$ 4,27
417	10	PLATOS DE EMBRAGUE	\$ 0,25	\$ 0,206	\$ 0,02	\$ 0,10	30-45	\$ 161,09	\$ 3,74
418	10	PLATOS DE EMBRAGUE	\$ 0,25	\$ 0,206	\$ 0,02	\$ 0,10	30-45	\$ 138,24	\$ 3,22
419	10	PLATOS DE EMBRAGUE	\$ 0,25	\$ 0,206	\$ 0,02	\$ 0,10	30-45	\$ 138,24	\$ 3,22
420	10	PLATOS DE EMBRAGUE	\$ 0,25	\$ 0,206	\$ 0,02	\$ 0,10	30-45	\$ 138,24	\$ 3,22
421	10	PLATOS DE EMBRAGUE	\$ 0,25	\$ 0,206	\$ 0,02	\$ 0,10	30-45	\$ 286,78	\$ 6,64

422	10	PLATOS DE EMBRAGUE	\$ 0,25	\$ 0,206	\$ 0,02	\$ 0,10	30-45	\$ 161,09	\$ 3,74
423	10	PLATOS DE EMBRAGUE	\$ 0,25	\$ 0,206	\$ 0,02	\$ 0,10	30-45	\$ 161,09	\$ 3,74
424	10	PLATOS DE EMBRAGUE	\$ 0,25	\$ 0,206	\$ 0,02	\$ 0,10	30-45	\$ 252,50	\$ 5,85
425	10	PLATOS DE EMBRAGUE	\$ 0,25	\$ 0,206	\$ 0,02	\$ 0,10	30-45	\$ 206,80	\$ 4,80
426	10	PLATOS DE EMBRAGUE	\$ 0,25	\$ 0,206	\$ 0,02	\$ 0,10	30-45	\$ 206,80	\$ 4,80
427	10	PLATOS DE EMBRAGUE	\$ 0,25	\$ 0,206	\$ 0,02	\$ 0,10	30-45	\$ 206,80	\$ 4,80
428	10	PLATOS DE EMBRAGUE	\$ 0,25	\$ 0,206	\$ 0,02	\$ 0,10	30-45	\$ 206,80	\$ 4,80
429	10	PLATOS DE EMBRAGUE	\$ 0,25	\$ 0,206	\$ 0,02	\$ 0,10	30-45	\$ 298,21	\$ 6,91
430	10	PLATOS DE EMBRAGUE	\$ 0,25	\$ 0,206	\$ 0,02	\$ 0,10	30-45	\$ 218,22	\$ 5,06
431	15	RULIMANES	\$ 0,37	\$ 0,309	\$ 0,02	\$ 0,15	30-45	\$ 72,16	\$ 0,80
432	15	RULIMANES	\$ 0,37	\$ 0,309	\$ 0,02	\$ 0,15	30-45	\$ 72,16	\$ 0,80
433	15	RULIMANES	\$ 0,37	\$ 0,309	\$ 0,02	\$ 0,15	30-45	\$ 72,16	\$ 0,80
434	15	RULIMANES	\$ 0,37	\$ 0,309	\$ 0,02	\$ 0,15	30-45	\$ 72,16	\$ 0,80
435	15	RULIMANES	\$ 0,37	\$ 0,309	\$ 0,02	\$ 0,15	30-45	\$ 72,16	\$ 0,80
436	15	RULIMANES	\$ 0,37	\$ 0,309	\$ 0,02	\$ 0,15	30-45	\$ 126,98	\$ 1,38
437	15	RULIMANES	\$ 0,37	\$ 0,309	\$ 0,02	\$ 0,15	30-45	\$ 72,16	\$ 0,80
438	15	RULIMANES	\$ 0,37	\$ 0,309	\$ 0,02	\$ 0,15	30-45	\$ 72,16	\$ 0,80
439	15	RULIMANES	\$ 0,37	\$ 0,309	\$ 0,02	\$ 0,15	30-45	\$ 72,16	\$ 0,80

440	15	RULIMANES	\$ 0,37	\$ 0,309	\$ 0,02	\$ 0,15	30-45	\$ 72,16	\$ 0,80
441	15	RULIMANES	\$ 0,37	\$ 0,309	\$ 0,02	\$ 0,15	30-45	\$ 72,16	\$ 0,80
442	15	RULIMANES	\$ 0,37	\$ 0,309	\$ 0,02	\$ 0,15	30-45	\$ 72,16	\$ 0,80
443	15	RULIMANES	\$ 0,37	\$ 0,309	\$ 0,02	\$ 0,15	30-45	\$ 72,16	\$ 0,80
444	15	RULIMANES	\$ 0,37	\$ 0,309	\$ 0,02	\$ 0,15	30-45	\$ 72,16	\$ 0,80
445	15	RULIMANES	\$ 0,37	\$ 0,309	\$ 0,02	\$ 0,15	30-45	\$ 72,16	\$ 0,80
446	15	RULIMANES	\$ 0,37	\$ 0,309	\$ 0,02	\$ 0,15	30-45	\$ 72,16	\$ 0,80
447	15	RULIMANES	\$ 0,37	\$ 0,309	\$ 0,02	\$ 0,15	30-45	\$ 72,16	\$ 0,80
448	15	RULIMANES	\$ 0,37	\$ 0,309	\$ 0,02	\$ 0,15	30-45	\$ 72,16	\$ 0,80
449	15	RULIMANES	\$ 0,37	\$ 0,309	\$ 0,02	\$ 0,15	30-45	\$ 72,16	\$ 0,80
450	15	RULIMANES	\$ 0,37	\$ 0,309	\$ 0,02	\$ 0,15	30-45	\$ 72,16	\$ 0,80
451	15	RULIMANES	\$ 0,37	\$ 0,309	\$ 0,02	\$ 0,15	30-45	\$ 72,16	\$ 0,80
452	15	RULIMANES	\$ 0,37	\$ 0,309	\$ 0,02	\$ 0,15	30-45	\$ 72,16	\$ 0,80
453	15	RULIMANES	\$ 0,37	\$ 0,309	\$ 0,02	\$ 0,15	30-45	\$ 72,16	\$ 0,80
454	15	RULIMANES	\$ 0,37	\$ 0,309	\$ 0,02	\$ 0,15	30-45	\$ 72,16	\$ 0,80
455	15	RULIMANES	\$ 0,37	\$ 0,309	\$ 0,02	\$ 0,15	30-45	\$ 111,32	\$ 1,21
456	15	RULIMANES	\$ 0,37	\$ 0,309	\$ 0,02	\$ 0,15	30-45	\$ 72,16	\$ 0,80
457	30	ROTULAS	\$ 0,74	\$ 0,617	\$ 0,05	\$ 0,31	30-45	\$ 483,27	\$ 3,74
458	30	ROTULAS	\$ 0,74	\$ 0,617	\$ 0,05	\$ 0,31	30-45	\$ 483,27	\$ 3,74
459	30	ROTULAS	\$ 0,74	\$ 0,617	\$ 0,05	\$ 0,31	30-45	\$ 174,76	\$ 1,37
460	30	ROTULAS	\$ 0,74	\$ 0,617	\$ 0,05	\$ 0,31	30-45	\$ 157,62	\$ 1,24
461	30	ROTULAS	\$ 0,74	\$ 0,617	\$ 0,05	\$ 0,31	30-45	\$ 157,62	\$ 1,24
462	30	ROTULAS	\$ 0,74	\$ 0,617	\$ 0,05	\$ 0,31	30-45	\$ 277,60	\$ 2,16
463	30	ROTULAS	\$ 0,74	\$ 0,617	\$ 0,05	\$ 0,31	30-45	\$ 174,76	\$ 1,37
464	30	ROTULAS	\$ 0,74	\$ 0,617	\$ 0,05	\$ 0,31	30-45	\$ 311,88	\$ 2,43
465	30	ROTULAS	\$ 0,74	\$ 0,617	\$ 0,05	\$ 0,31	30-45	\$ 311,88	\$ 2,43

466	30	ROTULAS	\$ 0,74	\$ 0,617	\$ 0,05	\$ 0,31	30-45	\$ 191,90	\$ 1,50
467	30	ROTULAS	\$ 0,74	\$ 0,617	\$ 0,05	\$ 0,31	30-45	\$ 140,48	\$ 1,11
468	30	ROTULAS	\$ 0,74	\$ 0,617	\$ 0,05	\$ 0,31	30-45	\$ 140,48	\$ 1,11
469	30	ROTULAS	\$ 0,74	\$ 0,617	\$ 0,05	\$ 0,31	30-45	\$ 140,48	\$ 1,11
470	30	ROTULAS	\$ 0,74	\$ 0,617	\$ 0,05	\$ 0,31	30-45	\$ 414,71	\$ 3,22
471	30	ROTULAS	\$ 0,74	\$ 0,617	\$ 0,05	\$ 0,31	30-45	\$ 380,43	\$ 2,95
472	30	ROTULAS	\$ 0,74	\$ 0,617	\$ 0,05	\$ 0,31	30-45	\$ 380,43	\$ 2,95
473	30	ROTULAS	\$ 0,74	\$ 0,617	\$ 0,05	\$ 0,31	30-45	\$ 483,27	\$ 3,74
474	30	ROTULAS	\$ 0,74	\$ 0,617	\$ 0,05	\$ 0,31	30-45	\$ 414,71	\$ 3,22
475	30	ROTULAS	\$ 0,74	\$ 0,617	\$ 0,05	\$ 0,31	30-45	\$ 414,71	\$ 3,22
476	30	ROTULAS	\$ 0,74	\$ 0,617	\$ 0,05	\$ 0,31	30-45	\$ 414,71	\$ 3,22
477	30	ROTULAS	\$ 0,74	\$ 0,617	\$ 0,05	\$ 0,31	30-45	\$ 414,71	\$ 3,22
478	30	ROTULAS	\$ 0,74	\$ 0,617	\$ 0,05	\$ 0,31	30-45	\$ 483,27	\$ 3,74
479	30	ROTULAS	\$ 0,74	\$ 0,617	\$ 0,05	\$ 0,31	30-45	\$ 483,27	\$ 3,74
480	30	ROTULAS	\$ 0,74	\$ 0,617	\$ 0,05	\$ 0,31	30-45	\$ 277,60	\$ 2,16
481	30	ROTULAS	\$ 0,74	\$ 0,617	\$ 0,05	\$ 0,31	30-45	\$ 277,60	\$ 2,16
482	30	ROTULAS	\$ 0,74	\$ 0,617	\$ 0,05	\$ 0,31	30-45	\$ 277,60	\$ 2,16
483	30	ROTULAS	\$ 0,74	\$ 0,617	\$ 0,05	\$ 0,31	30-45	\$ 209,04	\$ 1,64
484	30	TERMINALES DE DIRECCIÓN	\$ 0,74	\$ 0,617	\$ 0,05	\$ 0,31	30-45	\$ 379,27	\$ 2,04
485	30	TERMINALES DE DIRECCIÓN	\$ 0,74	\$ 0,617	\$ 0,05	\$ 0,31	30-45	\$ 379,27	\$ 2,04
486	30	TERMINALES DE DIRECCIÓN	\$ 0,74	\$ 0,617	\$ 0,05	\$ 0,31	30-45	\$ 222,64	\$ 1,21
487	30	TERMINALES DE DIRECCIÓN	\$ 0,74	\$ 0,617	\$ 0,05	\$ 0,31	30-45	\$ 191,31	\$ 1,05

488	30	TERMINALES DE DIRECCIÓN	\$ 0,74	\$ 0,617	\$ 0,05	\$ 0,31	30-45	\$ 191,31	\$ 1,05
489	30	TERMINALES DE DIRECCIÓN	\$ 0,74	\$ 0,617	\$ 0,05	\$ 0,31	30-45	\$ 347,94	\$ 1,87
490	30	TERMINALES DE DIRECCIÓN	\$ 0,74	\$ 0,617	\$ 0,05	\$ 0,31	30-45	\$ 191,31	\$ 1,05
491	30	TERMINALES DE DIRECCIÓN	\$ 0,74	\$ 0,617	\$ 0,05	\$ 0,31	30-45	\$ 441,92	\$ 2,37
492	30	TERMINALES DE DIRECCIÓN	\$ 0,74	\$ 0,617	\$ 0,05	\$ 0,31	30-45	\$ 441,92	\$ 2,37
493	30	TERMINALES DE DIRECCIÓN	\$ 0,74	\$ 0,617	\$ 0,05	\$ 0,31	30-45	\$ 441,92	\$ 2,37
494	30	TERMINALES DE DIRECCIÓN	\$ 0,74	\$ 0,617	\$ 0,05	\$ 0,31	30-45	\$ 222,64	\$ 1,21
495	30	TERMINALES DE DIRECCIÓN	\$ 0,74	\$ 0,617	\$ 0,05	\$ 0,31	30-45	\$ 253,97	\$ 1,38
496	30	TERMINALES DE DIRECCIÓN	\$ 0,74	\$ 0,617	\$ 0,05	\$ 0,31	30-45	\$ 222,64	\$ 1,21
497	30	TERMINALES DE DIRECCIÓN	\$ 0,74	\$ 0,617	\$ 0,05	\$ 0,31	30-45	\$ 128,66	\$ 0,72
498	30	TERMINALES DE DIRECCIÓN	\$ 0,74	\$ 0,617	\$ 0,05	\$ 0,31	30-45	\$ 128,66	\$ 0,72
499	30	TERMINALES DE DIRECCIÓN	\$ 0,74	\$ 0,617	\$ 0,05	\$ 0,31	30-45	\$ 128,66	\$ 0,72
500	30	TERMINALES DE DIRECCIÓN	\$ 0,74	\$ 0,617	\$ 0,05	\$ 0,31	30-45	\$ 253,97	\$ 1,38
501	30	TERMINALES DE DIRECCIÓN	\$ 0,74	\$ 0,617	\$ 0,05	\$ 0,31	30-45	\$ 441,92	\$ 2,37

502	30	TERMINALES DE DIRECCIÓN	\$ 0,74	\$ 0,617	\$ 0,05	\$ 0,31	30-45	\$ 441,92	\$ 2,37
503	30	TERMINALES DE DIRECCIÓN	\$ 0,74	\$ 0,617	\$ 0,05	\$ 0,31	30-45	\$ 441,92	\$ 2,37
504	30	TERMINALES DE DIRECCIÓN	\$ 0,74	\$ 0,617	\$ 0,05	\$ 0,31	30-45	\$ 441,92	\$ 2,37
505	30	TERMINALES DE DIRECCIÓN	\$ 0,74	\$ 0,617	\$ 0,05	\$ 0,31	30-45	\$ 441,92	\$ 2,37
506	30	TERMINALES DE DIRECCIÓN	\$ 0,74	\$ 0,617	\$ 0,05	\$ 0,31	30-45	\$ 441,92	\$ 2,37
507	30	TERMINALES DE DIRECCIÓN	\$ 0,74	\$ 0,617	\$ 0,05	\$ 0,31	30-45	\$ 441,92	\$ 2,37
508	30	TERMINALES DE DIRECCIÓN	\$ 0,74	\$ 0,617	\$ 0,05	\$ 0,31	30-45	\$ 441,92	\$ 2,37
509	30	TERMINALES DE DIRECCIÓN	\$ 0,74	\$ 0,617	\$ 0,05	\$ 0,31	30-45	\$ 441,92	\$ 2,37
510	30	TERMINALES DE DIRECCIÓN	\$ 0,74	\$ 0,617	\$ 0,05	\$ 0,31	30-45	\$ 441,92	\$ 2,37
511	30	TERMINALES DE DIRECCIÓN	\$ 0,74	\$ 0,617	\$ 0,05	\$ 0,31	30-45	\$ 441,92	\$ 2,37
512	30	TERMINALES DE DIRECCIÓN	\$ 0,74	\$ 0,617	\$ 0,05	\$ 0,31	30-45	\$ 441,92	\$ 2,37
513	30	TERMINALES DE DIRECCIÓN	\$ 0,74	\$ 0,617	\$ 0,05	\$ 0,31	30-45	\$ 441,92	\$ 2,37
514	30	PASTILLAS DE FRENO	\$ 0,74	\$ 0,617	\$ 0,05	\$ 0,31	30-45	\$ 253,97	\$ 1,38
515	30	PASTILLAS DE FRENO	\$ 0,74	\$ 0,617	\$ 0,05	\$ 0,31	30-45	\$ 253,97	\$ 1,38

516	30	PASTILLAS DE FRENO	\$ 0,74	\$ 0,617	\$ 0,05	\$ 0,31	30-45	\$ 253,97	\$ 1,38
517	30	PASTILLAS DE FRENO	\$ 0,74	\$ 0,617	\$ 0,05	\$ 0,31	30-45	\$ 253,97	\$ 1,38
518	30	PASTILLAS DE FRENO	\$ 0,74	\$ 0,617	\$ 0,05	\$ 0,31	30-45	\$ 441,92	\$ 2,37
519	30	PASTILLAS DE FRENO	\$ 0,74	\$ 0,617	\$ 0,05	\$ 0,31	30-45	\$ 253,97	\$ 1,38
520	30	PASTILLAS DE FRENO	\$ 0,74	\$ 0,617	\$ 0,05	\$ 0,31	30-45	\$ 253,97	\$ 1,38
521	30	PASTILLAS DE FRENO	\$ 0,74	\$ 0,617	\$ 0,05	\$ 0,31	30-45	\$ 253,97	\$ 1,38
522	30	PASTILLAS DE FRENO	\$ 0,74	\$ 0,617	\$ 0,05	\$ 0,31	30-45	\$ 253,97	\$ 1,38
523	30	PASTILLAS DE FRENO	\$ 0,74	\$ 0,617	\$ 0,05	\$ 0,31	30-45	\$ 253,97	\$ 1,38
524	30	PASTILLAS DE FRENO	\$ 0,74	\$ 0,617	\$ 0,05	\$ 0,31	30-45	\$ 253,97	\$ 1,38
525	30	PASTILLAS DE FRENO	\$ 0,74	\$ 0,617	\$ 0,05	\$ 0,31	30-45	\$ 253,97	\$ 1,38
526	30	PASTILLAS DE FRENO	\$ 0,74	\$ 0,617	\$ 0,05	\$ 0,31	30-45	\$ 379,27	\$ 2,04
527	30	PASTILLAS DE FRENO	\$ 0,74	\$ 0,617	\$ 0,05	\$ 0,31	30-45	\$ 253,97	\$ 1,38
528	30	PASTILLAS DE FRENO	\$ 0,74	\$ 0,617	\$ 0,05	\$ 0,31	30-45	\$ 222,64	\$ 1,21
529	30	PASTILLAS DE FRENO	\$ 0,74	\$ 0,617	\$ 0,05	\$ 0,31	30-45	\$ 222,64	\$ 1,21

530	30	PASTILLAS DE FRENO	\$ 0,74	\$ 0,617	\$ 0,05	\$ 0,31	30-45	\$ 222,64	\$ 1,21
531	30	PASTILLAS DE FRENO	\$ 0,74	\$ 0,617	\$ 0,05	\$ 0,31	30-45	\$ 222,64	\$ 1,21
532	30	PASTILLAS DE FRENO	\$ 0,74	\$ 0,617	\$ 0,05	\$ 0,31	30-45	\$ 222,64	\$ 1,21
533	30	PASTILLAS DE FRENO	\$ 0,74	\$ 0,617	\$ 0,05	\$ 0,31	30-45	\$ 222,64	\$ 1,21
534	30	PASTILLAS DE FRENO	\$ 0,74	\$ 0,617	\$ 0,05	\$ 0,31	30-45	\$ 441,92	\$ 2,37
535	30	PASTILLAS DE FRENO	\$ 0,74	\$ 0,617	\$ 0,05	\$ 0,31	30-45	\$ 441,92	\$ 2,37
536	30	PASTILLAS DE FRENO	\$ 0,74	\$ 0,617	\$ 0,05	\$ 0,31	30-45	\$ 379,27	\$ 2,04
537	10	PISTONES DE MOTOR	\$ 0,25	\$ 0,206	\$ 0,02	\$ 0,10	30-45	\$ 284,99	\$ 9,10
538	10	PISTONES DE MOTOR	\$ 0,25	\$ 0,206	\$ 0,02	\$ 0,10	30-45	\$ 284,99	\$ 9,10
539	10	PISTONES DE MOTOR	\$ 0,25	\$ 0,206	\$ 0,02	\$ 0,10	30-45	\$ 284,99	\$ 9,10
540	10	PISTONES DE MOTOR	\$ 0,25	\$ 0,206	\$ 0,02	\$ 0,10	30-45	\$ 284,99	\$ 9,10
541	10	PISTONES DE MOTOR	\$ 0,25	\$ 0,206	\$ 0,02	\$ 0,10	30-45	\$ 284,99	\$ 9,10
542	10	PISTONES DE MOTOR	\$ 0,25	\$ 0,206	\$ 0,02	\$ 0,10	30-45	\$ 233,38	\$ 7,46
543	10	PISTONES DE MOTOR	\$ 0,25	\$ 0,206	\$ 0,02	\$ 0,10	30-45	\$ 233,38	\$ 7,46

544	10	PISTONES DE MOTOR	\$ 0,25	\$ 0,206	\$ 0,02	\$ 0,10	30-45	\$ 233,38	\$ 7,46
545	10	PISTONES DE MOTOR	\$ 0,25	\$ 0,206	\$ 0,02	\$ 0,10	30-45	\$ 233,38	\$ 7,46
546	10	PISTONES DE MOTOR	\$ 0,25	\$ 0,206	\$ 0,02	\$ 0,10	30-45	\$ 181,77	\$ 5,81
547	10	PISTONES DE MOTOR	\$ 0,25	\$ 0,206	\$ 0,02	\$ 0,10	30-45	\$ 181,77	\$ 5,81
548	10	PISTONES DE MOTOR	\$ 0,25	\$ 0,206	\$ 0,02	\$ 0,10	30-45	\$ 181,77	\$ 5,81
549	10	PISTONES DE MOTOR	\$ 0,25	\$ 0,206	\$ 0,02	\$ 0,10	30-45	\$ 284,99	\$ 9,10
550	10	PISTONES DE MOTOR	\$ 0,25	\$ 0,206	\$ 0,02	\$ 0,10	30-45	\$ 284,99	\$ 9,10
551	10	PISTONES DE MOTOR	\$ 0,25	\$ 0,206	\$ 0,02	\$ 0,10	30-45	\$ 284,99	\$ 9,10
552	10	PISTONES DE MOTOR	\$ 0,25	\$ 0,206	\$ 0,02	\$ 0,10	30-45	\$ 388,22	\$ 12,39
553	10	PISTONES DE MOTOR	\$ 0,25	\$ 0,206	\$ 0,02	\$ 0,10	30-45	\$ 233,38	\$ 7,46
554	10	PISTONES DE MOTOR	\$ 0,25	\$ 0,206	\$ 0,02	\$ 0,10	30-45	\$ 233,38	\$ 7,46
555	10	PISTONES DE MOTOR	\$ 0,25	\$ 0,206	\$ 0,02	\$ 0,10	30-45	\$ 233,38	\$ 7,46
556	10	PISTONES DE MOTOR	\$ 0,25	\$ 0,206	\$ 0,02	\$ 0,10	30-45	\$ 259,19	\$ 8,28
557	10	PISTONES DE MOTOR	\$ 0,25	\$ 0,206	\$ 0,02	\$ 0,10	30-45	\$ 284,99	\$ 9,10

558	10	PISTONES DE MOTOR	\$ 0,25	\$ 0,206	\$ 0,02	\$ 0,10	30-45	\$ 517,26	\$ 16,50
559	8	PISTONES DE MOTOR	\$ 0,20	\$ 0,165	\$ 0,01	\$ 0,08	30-45	\$ 166,06	\$ 6,63
560	10	PISTONES DE MOTOR	\$ 0,25	\$ 0,206	\$ 0,02	\$ 0,10	30-45	\$ 517,26	\$ 16,50
561	40	PULMONES DE AIRE	\$ 0,99	\$ 0,823	\$ 0,06	\$ 0,41	30-45	\$ 923,36	\$ 3,69
562	60	VÁLVULAS DE FRENO DE AIRE	\$ 1,48	\$ 1,234	\$ 0,09	\$ 0,62	30-45	\$ 328,53	\$ 1,46
563	20	ZAPATAS	\$ 0,49	\$ 0,411	\$ 0,03	\$ 0,21	30-45	\$ 493,63	\$ 3,94
564	10	ZAPATAS	\$ 0,25	\$ 0,206	\$ 0,02	\$ 0,10	30-45	\$ 95,10	\$ 1,54
565	10	ZAPATAS	\$ 0,25	\$ 0,206	\$ 0,02	\$ 0,10	30-45	\$ 89,88	\$ 1,46
566	10	ZAPATAS	\$ 0,25	\$ 0,206	\$ 0,02	\$ 0,10	30-45	\$ 89,88	\$ 1,46
567	10	ZAPATAS	\$ 0,25	\$ 0,206	\$ 0,02	\$ 0,10	30-45	\$ 89,88	\$ 1,46
568	10	ZAPATAS	\$ 0,25	\$ 0,206	\$ 0,02	\$ 0,10	30-45	\$ 147,31	\$ 2,37
569	10	ZAPATAS	\$ 0,25	\$ 0,206	\$ 0,02	\$ 0,10	30-45	\$ 84,66	\$ 1,38
570	10	ZAPATAS	\$ 0,25	\$ 0,206	\$ 0,02	\$ 0,10	30-45	\$ 84,66	\$ 1,38
571	10	ZAPATAS	\$ 0,25	\$ 0,206	\$ 0,02	\$ 0,10	30-45	\$ 95,10	\$ 1,54
572	10	ZAPATAS	\$ 0,25	\$ 0,206	\$ 0,02	\$ 0,10	30-45	\$ 95,10	\$ 1,54
573	10	ZAPATAS	\$ 0,25	\$ 0,206	\$ 0,02	\$ 0,10	30-45	\$ 74,21	\$ 1,21
574	10	ZAPATAS	\$ 0,25	\$ 0,206	\$ 0,02	\$ 0,10	30-45	\$ 74,21	\$ 1,21
575	10	ZAPATAS	\$ 0,25	\$ 0,206	\$ 0,02	\$ 0,10	30-45	\$ 79,43	\$ 1,29
576	10	ZAPATAS	\$ 0,25	\$ 0,206	\$ 0,02	\$ 0,10	30-45	\$ 126,42	\$ 2,04
577	10	ZAPATAS	\$ 0,25	\$ 0,206	\$ 0,02	\$ 0,10	30-45	\$ 74,21	\$ 1,21
578	10	ZAPATAS	\$ 0,25	\$ 0,206	\$ 0,02	\$ 0,10	30-45	\$ 74,21	\$ 1,21
579	10	ZAPATAS	\$ 0,25	\$ 0,206	\$ 0,02	\$ 0,10	30-45	\$ 126,42	\$ 2,04

580	10	ZAPATAS	\$ 0,25	\$ 0,206	\$ 0,02	\$ 0,10	30-45	\$ 126,42	\$ 2,04
581	10	ZAPATAS	\$ 0,25	\$ 0,206	\$ 0,02	\$ 0,10	30-45	\$ 126,42	\$ 2,04
582	10	ZAPATAS	\$ 0,25	\$ 0,206	\$ 0,02	\$ 0,10	30-45	\$ 126,42	\$ 2,04
583	10	ZAPATAS	\$ 0,25	\$ 0,206	\$ 0,02	\$ 0,10	30-45	\$ 126,42	\$ 2,04
584	10	ZAPATAS	\$ 0,25	\$ 0,206	\$ 0,02	\$ 0,10	30-45	\$ 126,42	\$ 2,04
585	10	ZAPATAS	\$ 0,25	\$ 0,206	\$ 0,02	\$ 0,10	30-45	\$ 115,98	\$ 1,87
586	10	MOTOR DE ARRANQUE	\$ 0,25	\$ 0,206	\$ 0,02	\$ 0,10	30-45	\$ 815,58	\$ 12,93
587	10	MOTOR DE ARRANQUE	\$ 0,25	\$ 0,206	\$ 0,02	\$ 0,10	30-45	\$ 1.170,61	\$ 18,54
588	10	MOTOR DE ARRANQUE	\$ 0,25	\$ 0,206	\$ 0,02	\$ 0,10	30-45	\$ 721,61	\$ 11,44
589	10	MOTOR DE ARRANQUE	\$ 0,25	\$ 0,206	\$ 0,02	\$ 0,10	30-45	\$ 920,00	\$ 14,58
590	10	MOTOR DE ARRANQUE	\$ 0,25	\$ 0,206	\$ 0,02	\$ 0,10	30-45	\$ 773,82	\$ 12,27
591	10	MOTOR DE ARRANQUE	\$ 0,25	\$ 0,206	\$ 0,02	\$ 0,10	30-45	\$ 711,17	\$ 11,28
592	4000	LIQUIDO DE FRENO	\$ 98,74	\$ 82,283	\$ 6,17	\$ 41,14	30-45	\$ 5.126,18	\$ 0,24
	19445		\$ 480,00	\$ 400,00	\$ 30,00	\$ 200,00		\$ 102.097,10	\$ 1.090,21

Anexo 6: Costos de Ventas.

Costos de Venta								
Cód	Cant	FOB	Costo Fijo Unitario	Costos de Liquidación Aduanera	Costo Total Unitario	Precio de Venta	Utilidad Unitaria	Utilidad Total por Ítem
1	600	\$ 1,07	\$ 1,95	\$ 0,26	\$ 3,27	\$ 5,40	\$ 2,13	\$ 1.277,23
2	500	\$ 1,32	\$ 1,95	\$ 0,30	\$ 3,57	\$ 5,89	\$ 2,32	\$ 1.159,38
3	80	\$ 5,82	\$ 1,95	\$ 1,15	\$ 8,91	\$ 14,71	\$ 5,79	\$ 463,50
4	60	\$ 5,82	\$ 1,95	\$ 1,15	\$ 8,91	\$ 14,71	\$ 5,79	\$ 347,63
5	40	\$ 7,75	\$ 1,95	\$ 1,51	\$ 11,21	\$ 18,50	\$ 7,29	\$ 291,48
6	100	\$ 10,68	\$ 1,95	\$ 2,06	\$ 14,69	\$ 24,24	\$ 9,55	\$ 954,71
7	100	\$ 7,81	\$ 1,95	\$ 1,52	\$ 11,27	\$ 18,60	\$ 7,33	\$ 732,77
8	40	\$ 12,48	\$ 1,95	\$ 2,40	\$ 16,83	\$ 27,77	\$ 10,94	\$ 437,54
9	80	\$ 10,68	\$ 1,95	\$ 2,06	\$ 14,69	\$ 24,24	\$ 9,55	\$ 763,77
10	40	\$ 9,67	\$ 1,95	\$ 1,87	\$ 13,49	\$ 22,25	\$ 8,77	\$ 350,66
11	40	\$ 9,67	\$ 1,95	\$ 1,87	\$ 13,49	\$ 22,25	\$ 8,77	\$ 350,66
12	40	\$ 9,67	\$ 1,95	\$ 1,87	\$ 13,49	\$ 22,25	\$ 8,77	\$ 350,66
13	40	\$ 7,81	\$ 1,95	\$ 1,52	\$ 11,27	\$ 18,60	\$ 7,33	\$ 293,11
14	20	\$ 7,81	\$ 1,95	\$ 1,52	\$ 11,27	\$ 18,60	\$ 7,33	\$ 146,55
15	40	\$ 7,75	\$ 1,95	\$ 1,51	\$ 11,21	\$ 18,50	\$ 7,29	\$ 291,48
16	20	\$ 7,75	\$ 1,95	\$ 1,51	\$ 11,21	\$ 18,50	\$ 7,29	\$ 145,74
17	60	\$ 7,75	\$ 1,95	\$ 1,51	\$ 11,21	\$ 18,50	\$ 7,29	\$ 437,22
18	20	\$ 6,90	\$ 1,95	\$ 1,35	\$ 10,20	\$ 16,83	\$ 6,63	\$ 132,57
19	80	\$ 10,11	\$ 1,95	\$ 1,95	\$ 14,01	\$ 23,12	\$ 9,11	\$ 728,48
20	40	\$ 7,03	\$ 1,95	\$ 1,38	\$ 10,35	\$ 17,08	\$ 6,73	\$ 269,22
21	40	\$ 6,55	\$ 1,95	\$ 1,28	\$ 9,78	\$ 16,14	\$ 6,36	\$ 254,29
22	40	\$ 9,67	\$ 1,95	\$ 1,87	\$ 13,49	\$ 22,25	\$ 8,77	\$ 350,66
23	20	\$ 8,79	\$ 1,95	\$ 1,71	\$ 12,44	\$ 20,53	\$ 8,09	\$ 161,76
24	20	\$ 8,79	\$ 1,95	\$ 1,71	\$ 12,44	\$ 20,53	\$ 8,09	\$ 161,76
25	20	\$ 8,79	\$ 1,95	\$ 1,71	\$ 12,44	\$ 20,53	\$ 8,09	\$ 161,76
26	20	\$ 8,79	\$ 1,95	\$ 1,71	\$ 12,44	\$ 20,53	\$ 8,09	\$ 161,76
27	20	\$ 8,79	\$ 1,95	\$ 1,71	\$ 12,44	\$ 20,53	\$ 8,09	\$ 161,76
28	10	\$ 8,79	\$ 1,95	\$ 1,71	\$ 12,44	\$ 20,53	\$ 8,09	\$ 80,88
29	20	\$ 8,79	\$ 1,95	\$ 1,71	\$ 12,44	\$ 20,53	\$ 8,09	\$ 161,76
30	50	\$ 8,79	\$ 1,95	\$ 1,71	\$ 12,44	\$ 20,53	\$ 8,09	\$ 404,39
31	50	\$ 8,79	\$ 1,95	\$ 1,71	\$ 12,44	\$ 20,53	\$ 8,09	\$ 404,39
32	50	\$ 8,79	\$ 1,95	\$ 1,71	\$ 12,44	\$ 20,53	\$ 8,09	\$ 404,39
33	50	\$ 8,79	\$ 1,95	\$ 1,71	\$ 12,44	\$ 20,53	\$ 8,09	\$ 404,39
34	15	\$ 8,79	\$ 1,95	\$ 1,71	\$ 12,44	\$ 20,53	\$ 8,09	\$ 121,32
35	20	\$ 8,79	\$ 1,95	\$ 1,71	\$ 12,44	\$ 20,53	\$ 8,09	\$ 161,76
36	40	\$ 11,56	\$ 1,95	\$ 2,23	\$ 15,73	\$ 25,96	\$ 10,23	\$ 409,03

37	15	\$ 11,56	\$ 1,95	\$ 2,23	\$ 15,73	\$ 25,96	\$ 10,23	\$ 153,39
38	20	\$ 8,69	\$ 1,95	\$ 1,69	\$ 12,33	\$ 20,34	\$ 8,01	\$ 160,26
39	40	\$ 8,69	\$ 1,95	\$ 1,69	\$ 12,33	\$ 20,34	\$ 8,01	\$ 320,53
40	40	\$ 8,69	\$ 1,95	\$ 1,69	\$ 12,33	\$ 20,34	\$ 8,01	\$ 320,53
41	20	\$ 8,69	\$ 1,95	\$ 1,69	\$ 12,33	\$ 20,34	\$ 8,01	\$ 160,26
42	20	\$ 7,02	\$ 1,95	\$ 1,37	\$ 10,34	\$ 17,07	\$ 6,72	\$ 134,47
43	10	\$ 9,85	\$ 1,95	\$ 1,90	\$ 13,70	\$ 22,60	\$ 8,90	\$ 89,02
44	20	\$ 9,85	\$ 1,95	\$ 1,90	\$ 13,70	\$ 22,60	\$ 8,90	\$ 178,05
45	40	\$ 7,89	\$ 1,95	\$ 1,54	\$ 11,38	\$ 18,77	\$ 7,40	\$ 295,82
46	40	\$ 7,75	\$ 1,95	\$ 1,51	\$ 11,21	\$ 18,50	\$ 7,29	\$ 291,48
47	40	\$ 7,75	\$ 1,95	\$ 1,51	\$ 11,21	\$ 18,50	\$ 7,29	\$ 291,48
48	10	\$ 12,31	\$ 1,95	\$ 2,37	\$ 16,62	\$ 27,42	\$ 10,80	\$ 108,03
49	20	\$ 7,82	\$ 1,95	\$ 1,52	\$ 11,29	\$ 18,64	\$ 7,34	\$ 146,83
50	10	\$ 10,55	\$ 1,95	\$ 2,04	\$ 14,53	\$ 23,98	\$ 9,45	\$ 94,45
51	8	\$ 19,75	\$ 1,95	\$ 3,76	\$ 25,46	\$ 42,02	\$ 16,55	\$ 132,41
52	5	\$ 19,34	\$ 1,95	\$ 3,69	\$ 24,97	\$ 41,21	\$ 16,23	\$ 81,16
53	3	\$ 16,53	\$ 1,95	\$ 3,16	\$ 21,63	\$ 35,69	\$ 14,06	\$ 42,18
54	5	\$ 12,75	\$ 1,95	\$ 2,45	\$ 17,14	\$ 28,28	\$ 11,14	\$ 55,71
55	5	\$ 12,75	\$ 1,95	\$ 2,45	\$ 17,14	\$ 28,28	\$ 11,14	\$ 55,71
56	5	\$ 12,75	\$ 1,95	\$ 2,45	\$ 17,14	\$ 28,28	\$ 11,14	\$ 55,71
57	3	\$ 18,46	\$ 1,95	\$ 3,52	\$ 23,93	\$ 39,48	\$ 15,55	\$ 46,66
58	3	\$ 18,46	\$ 1,95	\$ 3,52	\$ 23,93	\$ 39,48	\$ 15,55	\$ 46,66
59	3	\$ 18,46	\$ 1,95	\$ 3,52	\$ 23,93	\$ 39,48	\$ 15,55	\$ 46,66
60	4	\$ 10,55	\$ 1,95	\$ 2,04	\$ 14,53	\$ 23,98	\$ 9,45	\$ 37,78
61	2	\$ 14,07	\$ 1,95	\$ 2,70	\$ 18,71	\$ 30,87	\$ 12,16	\$ 24,32
62	3	\$ 12,75	\$ 1,95	\$ 2,45	\$ 17,14	\$ 28,28	\$ 11,14	\$ 33,43
63	5	\$ 11,43	\$ 1,95	\$ 2,20	\$ 15,58	\$ 25,70	\$ 10,12	\$ 50,62
64	10	\$ 11,43	\$ 1,95	\$ 2,20	\$ 15,58	\$ 25,70	\$ 10,12	\$ 101,24
65	5	\$ 9,67	\$ 1,95	\$ 1,87	\$ 13,49	\$ 22,25	\$ 8,77	\$ 43,83
66	10	\$ 14,07	\$ 1,95	\$ 2,70	\$ 18,71	\$ 30,87	\$ 12,16	\$ 121,60
67	5	\$ 9,67	\$ 1,95	\$ 1,87	\$ 13,49	\$ 22,25	\$ 8,77	\$ 43,83
68	5	\$ 9,67	\$ 1,95	\$ 1,87	\$ 13,49	\$ 22,25	\$ 8,77	\$ 43,83
69	5	\$ 9,67	\$ 1,95	\$ 1,87	\$ 13,49	\$ 22,25	\$ 8,77	\$ 43,83
70	5	\$ 9,67	\$ 1,95	\$ 1,87	\$ 13,49	\$ 22,25	\$ 8,77	\$ 43,83
71	2	\$ 9,67	\$ 1,95	\$ 1,87	\$ 13,49	\$ 22,25	\$ 8,77	\$ 17,53
72	2	\$ 14,95	\$ 1,95	\$ 2,86	\$ 19,75	\$ 32,59	\$ 12,84	\$ 25,68
73	4	\$ 9,67	\$ 1,95	\$ 1,87	\$ 13,49	\$ 22,25	\$ 8,77	\$ 35,07
74	4	\$ 8,62	\$ 1,95	\$ 1,67	\$ 12,23	\$ 20,19	\$ 7,95	\$ 31,81
75	6	\$ 8,62	\$ 1,95	\$ 1,67	\$ 12,23	\$ 20,19	\$ 7,95	\$ 47,71
76	2	\$ 8,79	\$ 1,95	\$ 1,71	\$ 12,44	\$ 20,53	\$ 8,09	\$ 16,18
77	6	\$ 17,58	\$ 1,95	\$ 3,36	\$ 22,88	\$ 37,76	\$ 14,88	\$ 89,25
78	4	\$ 7,82	\$ 1,95	\$ 1,52	\$ 11,29	\$ 18,64	\$ 7,34	\$ 29,37

79	4	\$ 7,82	\$ 1,95	\$ 1,52	\$ 11,29	\$ 18,64	\$ 7,34	\$ 29,37
80	4	\$ 7,82	\$ 1,95	\$ 1,52	\$ 11,29	\$ 18,64	\$ 7,34	\$ 29,37
81	4	\$ 7,91	\$ 1,95	\$ 1,54	\$ 11,40	\$ 18,81	\$ 7,41	\$ 29,64
82	10	\$ 2,42	\$ 1,95	\$ 0,51	\$ 4,87	\$ 8,04	\$ 3,17	\$ 31,67
83	20	\$ 2,42	\$ 1,95	\$ 0,51	\$ 4,87	\$ 8,04	\$ 3,17	\$ 63,34
84	10	\$ 2,42	\$ 1,95	\$ 0,51	\$ 4,87	\$ 8,04	\$ 3,17	\$ 31,67
85	10	\$ 2,42	\$ 1,95	\$ 0,51	\$ 4,87	\$ 8,04	\$ 3,17	\$ 31,67
86	10	\$ 2,42	\$ 1,95	\$ 0,51	\$ 4,87	\$ 8,04	\$ 3,17	\$ 31,67
87	10	\$ 2,42	\$ 1,95	\$ 0,51	\$ 4,87	\$ 8,04	\$ 3,17	\$ 31,67
88	10	\$ 2,42	\$ 1,95	\$ 0,51	\$ 4,87	\$ 8,04	\$ 3,17	\$ 31,67
89	30	\$ 2,42	\$ 1,95	\$ 0,51	\$ 4,87	\$ 8,04	\$ 3,17	\$ 95,01
90	30	\$ 2,42	\$ 1,95	\$ 0,51	\$ 4,87	\$ 8,04	\$ 3,17	\$ 95,01
91	30	\$ 2,42	\$ 1,95	\$ 0,51	\$ 4,87	\$ 8,04	\$ 3,17	\$ 95,01
92	30	\$ 2,42	\$ 1,95	\$ 0,51	\$ 4,87	\$ 8,04	\$ 3,17	\$ 95,01
93	30	\$ 2,42	\$ 1,95	\$ 0,51	\$ 4,87	\$ 8,04	\$ 3,17	\$ 95,01
94	30	\$ 2,42	\$ 1,95	\$ 0,51	\$ 4,87	\$ 8,04	\$ 3,17	\$ 95,01
95	30	\$ 2,42	\$ 1,95	\$ 0,51	\$ 4,87	\$ 8,04	\$ 3,17	\$ 95,01
96	30	\$ 2,42	\$ 1,95	\$ 0,51	\$ 4,87	\$ 8,04	\$ 3,17	\$ 95,01
97	30	\$ 2,42	\$ 1,95	\$ 0,51	\$ 4,87	\$ 8,04	\$ 3,17	\$ 95,01
98	30	\$ 2,42	\$ 1,95	\$ 0,51	\$ 4,87	\$ 8,04	\$ 3,17	\$ 95,01
99	30	\$ 2,42	\$ 1,95	\$ 0,51	\$ 4,87	\$ 8,04	\$ 3,17	\$ 95,01
100	30	\$ 2,42	\$ 1,95	\$ 0,51	\$ 4,87	\$ 8,04	\$ 3,17	\$ 95,01
101	30	\$ 2,42	\$ 1,95	\$ 0,51	\$ 4,87	\$ 8,04	\$ 3,17	\$ 95,01
102	30	\$ 2,42	\$ 1,95	\$ 0,51	\$ 4,87	\$ 8,04	\$ 3,17	\$ 95,01
103	30	\$ 2,42	\$ 1,95	\$ 0,51	\$ 4,87	\$ 8,04	\$ 3,17	\$ 95,01
104	30	\$ 2,42	\$ 1,95	\$ 0,51	\$ 4,87	\$ 8,04	\$ 3,17	\$ 95,01
105	30	\$ 2,42	\$ 1,95	\$ 0,51	\$ 4,87	\$ 8,04	\$ 3,17	\$ 95,01
106	30	\$ 2,42	\$ 1,95	\$ 0,51	\$ 4,87	\$ 8,04	\$ 3,17	\$ 95,01
107	30	\$ 2,42	\$ 1,95	\$ 0,51	\$ 4,87	\$ 8,04	\$ 3,17	\$ 95,01
108	30	\$ 2,42	\$ 1,95	\$ 0,51	\$ 4,87	\$ 8,04	\$ 3,17	\$ 95,01
109	30	\$ 2,42	\$ 1,95	\$ 0,51	\$ 4,87	\$ 8,04	\$ 3,17	\$ 95,01
110	30	\$ 2,42	\$ 1,95	\$ 0,51	\$ 4,87	\$ 8,04	\$ 3,17	\$ 95,01
111	30	\$ 2,42	\$ 1,95	\$ 0,51	\$ 4,87	\$ 8,04	\$ 3,17	\$ 95,01
112	30	\$ 2,42	\$ 1,95	\$ 0,51	\$ 4,87	\$ 8,04	\$ 3,17	\$ 95,01
113	30	\$ 2,42	\$ 1,95	\$ 0,51	\$ 4,87	\$ 8,04	\$ 3,17	\$ 95,01
114	30	\$ 2,51	\$ 1,95	\$ 0,53	\$ 4,98	\$ 8,21	\$ 3,24	\$ 97,05
115	30	\$ 2,51	\$ 1,95	\$ 0,53	\$ 4,98	\$ 8,21	\$ 3,24	\$ 97,05
116	30	\$ 2,51	\$ 1,95	\$ 0,53	\$ 4,98	\$ 8,21	\$ 3,24	\$ 97,05
117	30	\$ 2,51	\$ 1,95	\$ 0,53	\$ 4,98	\$ 8,21	\$ 3,24	\$ 97,05
118	30	\$ 2,51	\$ 1,95	\$ 0,53	\$ 4,98	\$ 8,21	\$ 3,24	\$ 97,05
119	30	\$ 2,51	\$ 1,95	\$ 0,53	\$ 4,98	\$ 8,21	\$ 3,24	\$ 97,05
120	30	\$ 2,51	\$ 1,95	\$ 0,53	\$ 4,98	\$ 8,21	\$ 3,24	\$ 97,05

289	20	\$ 2,20	\$ 1,95	\$ 0,47	\$ 4,61	\$ 7,61	\$ 3,00	\$ 59,95
290	20	\$ 2,20	\$ 1,95	\$ 0,47	\$ 4,61	\$ 7,61	\$ 3,00	\$ 59,95
291	20	\$ 2,20	\$ 1,95	\$ 0,47	\$ 4,61	\$ 7,61	\$ 3,00	\$ 59,95
292	20	\$ 2,20	\$ 1,95	\$ 0,47	\$ 4,61	\$ 7,61	\$ 3,00	\$ 59,95
293	20	\$ 2,20	\$ 1,95	\$ 0,47	\$ 4,61	\$ 7,61	\$ 3,00	\$ 59,95
294	20	\$ 2,20	\$ 1,95	\$ 0,47	\$ 4,61	\$ 7,61	\$ 3,00	\$ 59,95
295	20	\$ 2,20	\$ 1,95	\$ 0,47	\$ 4,61	\$ 7,61	\$ 3,00	\$ 59,95
296	20	\$ 2,20	\$ 1,95	\$ 0,47	\$ 4,61	\$ 7,61	\$ 3,00	\$ 59,95
297	20	\$ 2,20	\$ 1,95	\$ 0,47	\$ 4,61	\$ 7,61	\$ 3,00	\$ 59,95
298	20	\$ 2,20	\$ 1,95	\$ 0,47	\$ 4,61	\$ 7,61	\$ 3,00	\$ 59,95
299	20	\$ 2,20	\$ 1,95	\$ 0,47	\$ 4,61	\$ 7,61	\$ 3,00	\$ 59,95
300	20	\$ 2,20	\$ 1,95	\$ 0,47	\$ 4,61	\$ 7,61	\$ 3,00	\$ 59,95
301	20	\$ 2,20	\$ 1,95	\$ 0,47	\$ 4,61	\$ 7,61	\$ 3,00	\$ 59,95
302	20	\$ 2,20	\$ 1,95	\$ 0,47	\$ 4,61	\$ 7,61	\$ 3,00	\$ 59,95
303	20	\$ 2,20	\$ 1,95	\$ 0,47	\$ 4,61	\$ 7,61	\$ 3,00	\$ 59,95
304	20	\$ 2,20	\$ 1,95	\$ 0,47	\$ 4,61	\$ 7,61	\$ 3,00	\$ 59,95
305	20	\$ 2,20	\$ 1,95	\$ 0,47	\$ 4,61	\$ 7,61	\$ 3,00	\$ 59,95
306	20	\$ 2,20	\$ 1,95	\$ 0,47	\$ 4,61	\$ 7,61	\$ 3,00	\$ 59,95
307	20	\$ 2,20	\$ 1,95	\$ 0,47	\$ 4,61	\$ 7,61	\$ 3,00	\$ 59,95
308	20	\$ 2,20	\$ 1,95	\$ 0,47	\$ 4,61	\$ 7,61	\$ 3,00	\$ 59,95
309	20	\$ 2,20	\$ 1,95	\$ 0,47	\$ 4,61	\$ 7,61	\$ 3,00	\$ 59,95
310	20	\$ 2,20	\$ 1,95	\$ 0,47	\$ 4,61	\$ 7,61	\$ 3,00	\$ 59,95
311	20	\$ 2,20	\$ 1,95	\$ 0,47	\$ 4,61	\$ 7,61	\$ 3,00	\$ 59,95
312	20	\$ 2,20	\$ 1,95	\$ 0,47	\$ 4,61	\$ 7,61	\$ 3,00	\$ 59,95
313	20	\$ 2,20	\$ 1,95	\$ 0,47	\$ 4,61	\$ 7,61	\$ 3,00	\$ 59,95
314	20	\$ 2,20	\$ 1,95	\$ 0,47	\$ 4,61	\$ 7,61	\$ 3,00	\$ 59,95
315	20	\$ 2,20	\$ 1,95	\$ 0,47	\$ 4,61	\$ 7,61	\$ 3,00	\$ 59,95
316	20	\$ 2,20	\$ 1,95	\$ 0,47	\$ 4,61	\$ 7,61	\$ 3,00	\$ 59,95
317	20	\$ 2,20	\$ 1,95	\$ 0,47	\$ 4,61	\$ 7,61	\$ 3,00	\$ 59,95
318	20	\$ 2,20	\$ 1,95	\$ 0,47	\$ 4,61	\$ 7,61	\$ 3,00	\$ 59,95
319	20	\$ 2,20	\$ 1,95	\$ 0,47	\$ 4,61	\$ 7,61	\$ 3,00	\$ 59,95
320	20	\$ 2,20	\$ 1,95	\$ 0,47	\$ 4,61	\$ 7,61	\$ 3,00	\$ 59,95
321	20	\$ 2,20	\$ 1,95	\$ 0,47	\$ 4,61	\$ 7,61	\$ 3,00	\$ 59,95
322	20	\$ 3,52	\$ 1,95	\$ 0,72	\$ 6,18	\$ 10,19	\$ 4,02	\$ 80,31
323	20	\$ 3,52	\$ 1,95	\$ 0,72	\$ 6,18	\$ 10,19	\$ 4,02	\$ 80,31
324	20	\$ 3,52	\$ 1,95	\$ 1,11	\$ 6,57	\$ 10,84	\$ 4,27	\$ 85,43
325	20	\$ 3,52	\$ 1,95	\$ 1,11	\$ 6,57	\$ 10,84	\$ 4,27	\$ 85,43
326	20	\$ 3,96	\$ 1,95	\$ 1,24	\$ 7,14	\$ 11,79	\$ 4,64	\$ 92,86
327	20	\$ 3,08	\$ 1,95	\$ 0,98	\$ 6,00	\$ 9,90	\$ 3,90	\$ 78,00
328	20	\$ 3,08	\$ 1,95	\$ 0,98	\$ 6,00	\$ 9,90	\$ 3,90	\$ 78,00
329	20	\$ 2,64	\$ 1,95	\$ 0,85	\$ 5,43	\$ 8,96	\$ 3,53	\$ 70,58
330	20	\$ 2,64	\$ 1,95	\$ 0,85	\$ 5,43	\$ 8,96	\$ 3,53	\$ 70,58

331	20	\$ 3,08	\$ 1,95	\$ 0,98	\$ 6,00	\$ 9,90	\$ 3,90	\$ 78,00
332	20	\$ 3,08	\$ 1,95	\$ 0,98	\$ 6,00	\$ 9,90	\$ 3,90	\$ 78,00
333	20	\$ 3,52	\$ 1,95	\$ 1,11	\$ 6,57	\$ 10,84	\$ 4,27	\$ 85,43
334	20	\$ 3,52	\$ 1,95	\$ 1,11	\$ 6,57	\$ 10,84	\$ 4,27	\$ 85,43
335	20	\$ 3,52	\$ 1,95	\$ 1,11	\$ 6,57	\$ 10,84	\$ 4,27	\$ 85,43
336	40	\$ 3,08	\$ 1,95	\$ 0,98	\$ 6,00	\$ 9,90	\$ 3,90	\$ 156,01
337	20	\$ 3,08	\$ 1,95	\$ 0,98	\$ 6,00	\$ 9,90	\$ 3,90	\$ 78,00
338	10	\$ 3,08	\$ 1,95	\$ 0,98	\$ 6,00	\$ 9,90	\$ 3,90	\$ 39,00
339	10	\$ 10,55	\$ 1,95	\$ 3,22	\$ 15,71	\$ 25,93	\$ 10,21	\$ 102,13
340	20	\$ 3,96	\$ 1,95	\$ 1,24	\$ 7,14	\$ 11,79	\$ 4,64	\$ 92,86
341	20	\$ 3,08	\$ 1,95	\$ 0,98	\$ 6,00	\$ 9,90	\$ 3,90	\$ 78,00
342	20	\$ 3,08	\$ 1,95	\$ 0,98	\$ 6,00	\$ 9,90	\$ 3,90	\$ 78,00
343	50	\$ 1,54	\$ 1,95	\$ 0,60	\$ 4,09	\$ 6,74	\$ 2,66	\$ 132,82
344	50	\$ 1,54	\$ 1,95	\$ 0,60	\$ 4,09	\$ 6,74	\$ 2,66	\$ 132,82
345	50	\$ 1,54	\$ 1,95	\$ 0,60	\$ 4,09	\$ 6,74	\$ 2,66	\$ 132,82
346	50	\$ 1,54	\$ 1,95	\$ 0,60	\$ 4,09	\$ 6,74	\$ 2,66	\$ 132,82
347	50	\$ 1,54	\$ 1,95	\$ 0,60	\$ 4,09	\$ 6,74	\$ 2,66	\$ 132,82
348	50	\$ 1,54	\$ 1,95	\$ 0,60	\$ 4,09	\$ 6,74	\$ 2,66	\$ 132,82
349	1000	\$ 0,66	\$ 1,95	\$ 0,29	\$ 2,89	\$ 4,78	\$ 1,88	\$ 1.881,73
350	1000	\$ 0,70	\$ 1,95	\$ 0,31	\$ 2,95	\$ 4,88	\$ 1,92	\$ 1.920,46
351	2	\$ 28,13	\$ 1,95	\$ 8,49	\$ 38,57	\$ 63,63	\$ 25,07	\$ 50,14
352	2	\$ 41,32	\$ 1,95	\$ 12,44	\$ 55,71	\$ 91,91	\$ 36,21	\$ 72,42
353	2	\$ 34,29	\$ 1,95	\$ 10,33	\$ 46,56	\$ 76,83	\$ 30,27	\$ 60,53
354	10	\$ 9,67	\$ 1,95	\$ 1,87	\$ 13,49	\$ 22,25	\$ 8,77	\$ 87,67
355	10	\$ 9,67	\$ 1,95	\$ 1,87	\$ 13,49	\$ 22,25	\$ 8,77	\$ 87,67
356	10	\$ 7,82	\$ 1,95	\$ 1,52	\$ 11,29	\$ 18,64	\$ 7,34	\$ 73,41
357	10	\$ 7,82	\$ 1,95	\$ 1,52	\$ 11,29	\$ 18,64	\$ 7,34	\$ 73,41
358	10	\$ 6,33	\$ 1,95	\$ 1,24	\$ 9,52	\$ 15,71	\$ 6,19	\$ 61,87
359	10	\$ 7,91	\$ 1,95	\$ 1,54	\$ 11,40	\$ 18,81	\$ 7,41	\$ 74,09
360	10	\$ 6,33	\$ 1,95	\$ 1,24	\$ 9,52	\$ 15,71	\$ 6,19	\$ 61,87
361	10	\$ 7,03	\$ 1,95	\$ 1,38	\$ 10,35	\$ 17,08	\$ 6,73	\$ 67,30
362	10	\$ 7,03	\$ 1,95	\$ 1,38	\$ 10,35	\$ 17,08	\$ 6,73	\$ 67,30
363	10	\$ 7,03	\$ 1,95	\$ 1,38	\$ 10,35	\$ 17,08	\$ 6,73	\$ 67,30
364	10	\$ 6,33	\$ 1,95	\$ 1,24	\$ 9,52	\$ 15,71	\$ 6,19	\$ 61,87
365	10	\$ 6,33	\$ 1,95	\$ 1,24	\$ 9,52	\$ 15,71	\$ 6,19	\$ 61,87
366	10	\$ 6,33	\$ 1,95	\$ 1,24	\$ 9,52	\$ 15,71	\$ 6,19	\$ 61,87
367	10	\$ 4,75	\$ 1,95	\$ 0,95	\$ 7,64	\$ 12,61	\$ 4,97	\$ 49,66
368	10	\$ 4,75	\$ 1,95	\$ 0,95	\$ 7,64	\$ 12,61	\$ 4,97	\$ 49,66
369	10	\$ 2,64	\$ 1,95	\$ 0,55	\$ 5,13	\$ 8,47	\$ 3,34	\$ 33,37
370	10	\$ 8,62	\$ 1,95	\$ 1,67	\$ 12,23	\$ 20,19	\$ 7,95	\$ 79,52
371	10	\$ 5,27	\$ 1,95	\$ 1,05	\$ 8,27	\$ 13,64	\$ 5,37	\$ 53,73
372	10	\$ 5,27	\$ 1,95	\$ 1,05	\$ 8,27	\$ 13,64	\$ 5,37	\$ 53,73

373	10	\$ 8,79	\$ 1,95	\$ 1,71	\$ 12,44	\$ 20,53	\$ 8,09	\$ 80,88
374	10	\$ 4,57	\$ 1,95	\$ 0,91	\$ 7,43	\$ 12,26	\$ 4,83	\$ 48,30
375	10	\$ 4,57	\$ 1,95	\$ 0,91	\$ 7,43	\$ 12,26	\$ 4,83	\$ 48,30
376	10	\$ 4,57	\$ 1,95	\$ 0,91	\$ 7,43	\$ 12,26	\$ 4,83	\$ 48,30
377	10	\$ 4,57	\$ 1,95	\$ 0,91	\$ 7,43	\$ 12,26	\$ 4,83	\$ 48,30
378	10	\$ 7,47	\$ 1,95	\$ 1,46	\$ 10,88	\$ 17,95	\$ 7,07	\$ 70,70
379	10	\$ 9,67	\$ 1,95	\$ 1,87	\$ 13,49	\$ 22,25	\$ 8,77	\$ 87,67
380	10	\$ 6,59	\$ 1,95	\$ 1,29	\$ 9,83	\$ 16,22	\$ 6,39	\$ 63,91
381	10	\$ 12,31	\$ 1,95	\$ 3,74	\$ 18,00	\$ 29,70	\$ 11,70	\$ 116,99
382	10	\$ 12,31	\$ 1,95	\$ 3,74	\$ 18,00	\$ 29,70	\$ 11,70	\$ 116,99
383	10	\$ 11,87	\$ 1,95	\$ 3,61	\$ 17,43	\$ 28,75	\$ 11,33	\$ 113,27
384	10	\$ 7,82	\$ 1,95	\$ 2,40	\$ 12,17	\$ 20,08	\$ 7,91	\$ 79,11
385	10	\$ 6,95	\$ 1,95	\$ 2,14	\$ 11,03	\$ 18,20	\$ 7,17	\$ 71,68
386	10	\$ 7,82	\$ 1,95	\$ 2,40	\$ 12,17	\$ 20,08	\$ 7,91	\$ 79,11
387	10	\$ 19,60	\$ 1,95	\$ 5,93	\$ 27,48	\$ 45,35	\$ 17,86	\$ 178,63
388	10	\$ 19,60	\$ 1,95	\$ 5,93	\$ 27,48	\$ 45,35	\$ 17,86	\$ 178,63
389	10	\$ 19,60	\$ 1,95	\$ 5,93	\$ 27,48	\$ 45,35	\$ 17,86	\$ 178,63
390	10	\$ 7,82	\$ 1,95	\$ 2,40	\$ 12,17	\$ 20,08	\$ 7,91	\$ 79,11
391	10	\$ 7,91	\$ 1,95	\$ 2,43	\$ 12,28	\$ 20,27	\$ 7,99	\$ 79,85
392	10	\$ 6,37	\$ 1,95	\$ 1,97	\$ 10,29	\$ 16,97	\$ 6,69	\$ 66,85
393	10	\$ 5,93	\$ 1,95	\$ 1,83	\$ 9,71	\$ 16,03	\$ 6,31	\$ 63,14
394	10	\$ 5,93	\$ 1,95	\$ 1,83	\$ 9,71	\$ 16,03	\$ 6,31	\$ 63,14
395	10	\$ 5,93	\$ 1,95	\$ 1,83	\$ 9,71	\$ 16,03	\$ 6,31	\$ 63,14
396	10	\$ 15,82	\$ 1,95	\$ 4,80	\$ 22,57	\$ 37,24	\$ 14,67	\$ 146,70
397	10	\$ 12,31	\$ 1,95	\$ 3,74	\$ 18,00	\$ 29,70	\$ 11,70	\$ 116,99
398	10	\$ 12,31	\$ 1,95	\$ 3,74	\$ 18,00	\$ 29,70	\$ 11,70	\$ 116,99
399	10	\$ 15,82	\$ 1,95	\$ 4,80	\$ 22,57	\$ 37,24	\$ 14,67	\$ 146,70
400	10	\$ 10,99	\$ 1,95	\$ 3,35	\$ 16,28	\$ 26,87	\$ 10,58	\$ 105,85
401	10	\$ 10,99	\$ 1,95	\$ 3,35	\$ 16,28	\$ 26,87	\$ 10,58	\$ 105,85
402	10	\$ 10,99	\$ 1,95	\$ 3,35	\$ 16,28	\$ 26,87	\$ 10,58	\$ 105,85
403	10	\$ 10,99	\$ 1,95	\$ 3,35	\$ 16,28	\$ 26,87	\$ 10,58	\$ 105,85
404	10	\$ 19,34	\$ 1,95	\$ 5,85	\$ 27,14	\$ 44,78	\$ 17,64	\$ 176,41
405	10	\$ 12,75	\$ 1,95	\$ 3,88	\$ 18,57	\$ 30,64	\$ 12,07	\$ 120,70
406	10	\$ 15,82	\$ 1,95	\$ 4,80	\$ 22,57	\$ 37,24	\$ 14,67	\$ 146,70
407	10	\$ 15,82	\$ 1,95	\$ 4,80	\$ 22,57	\$ 37,24	\$ 14,67	\$ 146,70
408	10	\$ 12,31	\$ 1,95	\$ 3,74	\$ 18,00	\$ 29,70	\$ 11,70	\$ 116,99
409	10	\$ 12,31	\$ 1,95	\$ 3,74	\$ 18,00	\$ 29,70	\$ 11,70	\$ 116,99
410	10	\$ 12,31	\$ 1,95	\$ 3,74	\$ 18,00	\$ 29,70	\$ 11,70	\$ 116,99
411	10	\$ 12,31	\$ 1,95	\$ 3,74	\$ 18,00	\$ 29,70	\$ 11,70	\$ 116,99
412	10	\$ 24,62	\$ 1,95	\$ 7,43	\$ 34,00	\$ 56,09	\$ 22,10	\$ 220,97
413	10	\$ 24,62	\$ 1,95	\$ 7,43	\$ 34,00	\$ 56,09	\$ 22,10	\$ 220,97
414	10	\$ 24,62	\$ 1,95	\$ 7,43	\$ 34,00	\$ 56,09	\$ 22,10	\$ 220,97

415	10	\$ 12,31	\$ 1,95	\$ 3,74	\$ 18,00	\$ 29,70	\$ 11,70	\$ 116,99
416	10	\$ 14,07	\$ 1,95	\$ 4,27	\$ 20,28	\$ 33,47	\$ 13,18	\$ 131,84
417	10	\$ 12,31	\$ 1,95	\$ 3,74	\$ 18,00	\$ 29,70	\$ 11,70	\$ 116,99
418	10	\$ 10,55	\$ 1,95	\$ 3,22	\$ 15,71	\$ 25,93	\$ 10,21	\$ 102,13
419	10	\$ 10,55	\$ 1,95	\$ 3,22	\$ 15,71	\$ 25,93	\$ 10,21	\$ 102,13
420	10	\$ 10,55	\$ 1,95	\$ 3,22	\$ 15,71	\$ 25,93	\$ 10,21	\$ 102,13
421	10	\$ 21,98	\$ 1,95	\$ 6,64	\$ 30,57	\$ 50,44	\$ 19,87	\$ 198,69
422	10	\$ 12,31	\$ 1,95	\$ 3,74	\$ 18,00	\$ 29,70	\$ 11,70	\$ 116,99
423	10	\$ 12,31	\$ 1,95	\$ 3,74	\$ 18,00	\$ 29,70	\$ 11,70	\$ 116,99
424	10	\$ 19,34	\$ 1,95	\$ 5,85	\$ 27,14	\$ 44,78	\$ 17,64	\$ 176,41
425	10	\$ 15,82	\$ 1,95	\$ 4,80	\$ 22,57	\$ 37,24	\$ 14,67	\$ 146,70
426	10	\$ 15,82	\$ 1,95	\$ 4,80	\$ 22,57	\$ 37,24	\$ 14,67	\$ 146,70
427	10	\$ 15,82	\$ 1,95	\$ 4,80	\$ 22,57	\$ 37,24	\$ 14,67	\$ 146,70
428	10	\$ 15,82	\$ 1,95	\$ 4,80	\$ 22,57	\$ 37,24	\$ 14,67	\$ 146,70
429	10	\$ 22,86	\$ 1,95	\$ 6,91	\$ 31,71	\$ 52,32	\$ 20,61	\$ 206,11
430	10	\$ 16,70	\$ 1,95	\$ 5,06	\$ 23,71	\$ 39,12	\$ 15,41	\$ 154,12
431	15	\$ 3,96	\$ 1,95	\$ 0,80	\$ 6,70	\$ 11,05	\$ 4,35	\$ 65,32
432	15	\$ 3,96	\$ 1,95	\$ 0,80	\$ 6,70	\$ 11,05	\$ 4,35	\$ 65,32
433	15	\$ 3,96	\$ 1,95	\$ 0,80	\$ 6,70	\$ 11,05	\$ 4,35	\$ 65,32
434	15	\$ 3,96	\$ 1,95	\$ 0,80	\$ 6,70	\$ 11,05	\$ 4,35	\$ 65,32
435	15	\$ 3,96	\$ 1,95	\$ 0,80	\$ 6,70	\$ 11,05	\$ 4,35	\$ 65,32
436	15	\$ 7,03	\$ 1,95	\$ 1,38	\$ 10,35	\$ 17,08	\$ 6,73	\$ 100,96
437	15	\$ 3,96	\$ 1,95	\$ 0,80	\$ 6,70	\$ 11,05	\$ 4,35	\$ 65,32
438	15	\$ 3,96	\$ 1,95	\$ 0,80	\$ 6,70	\$ 11,05	\$ 4,35	\$ 65,32
439	15	\$ 3,96	\$ 1,95	\$ 0,80	\$ 6,70	\$ 11,05	\$ 4,35	\$ 65,32
440	15	\$ 3,96	\$ 1,95	\$ 0,80	\$ 6,70	\$ 11,05	\$ 4,35	\$ 65,32
441	15	\$ 3,96	\$ 1,95	\$ 0,80	\$ 6,70	\$ 11,05	\$ 4,35	\$ 65,32
442	15	\$ 3,96	\$ 1,95	\$ 0,80	\$ 6,70	\$ 11,05	\$ 4,35	\$ 65,32
443	15	\$ 3,96	\$ 1,95	\$ 0,80	\$ 6,70	\$ 11,05	\$ 4,35	\$ 65,32
444	15	\$ 3,96	\$ 1,95	\$ 0,80	\$ 6,70	\$ 11,05	\$ 4,35	\$ 65,32
445	15	\$ 3,96	\$ 1,95	\$ 0,80	\$ 6,70	\$ 11,05	\$ 4,35	\$ 65,32
446	15	\$ 3,96	\$ 1,95	\$ 0,80	\$ 6,70	\$ 11,05	\$ 4,35	\$ 65,32
447	15	\$ 3,96	\$ 1,95	\$ 0,80	\$ 6,70	\$ 11,05	\$ 4,35	\$ 65,32
448	15	\$ 3,96	\$ 1,95	\$ 0,80	\$ 6,70	\$ 11,05	\$ 4,35	\$ 65,32
449	15	\$ 3,96	\$ 1,95	\$ 0,80	\$ 6,70	\$ 11,05	\$ 4,35	\$ 65,32
450	15	\$ 3,96	\$ 1,95	\$ 0,80	\$ 6,70	\$ 11,05	\$ 4,35	\$ 65,32
451	15	\$ 3,96	\$ 1,95	\$ 0,80	\$ 6,70	\$ 11,05	\$ 4,35	\$ 65,32
452	15	\$ 3,96	\$ 1,95	\$ 0,80	\$ 6,70	\$ 11,05	\$ 4,35	\$ 65,32
453	15	\$ 3,96	\$ 1,95	\$ 0,80	\$ 6,70	\$ 11,05	\$ 4,35	\$ 65,32
454	15	\$ 3,96	\$ 1,95	\$ 0,80	\$ 6,70	\$ 11,05	\$ 4,35	\$ 65,32
455	15	\$ 6,15	\$ 1,95	\$ 1,21	\$ 9,31	\$ 15,36	\$ 6,05	\$ 90,78
456	15	\$ 3,96	\$ 1,95	\$ 0,80	\$ 6,70	\$ 11,05	\$ 4,35	\$ 65,32

457	30	\$ 12,31	\$ 1,95	\$ 3,74	\$ 18,00	\$ 29,70	\$ 11,70	\$ 350,96
458	30	\$ 12,31	\$ 1,95	\$ 3,74	\$ 18,00	\$ 29,70	\$ 11,70	\$ 350,96
459	30	\$ 4,40	\$ 1,95	\$ 1,37	\$ 7,71	\$ 12,73	\$ 5,01	\$ 150,43
460	30	\$ 3,96	\$ 1,95	\$ 1,24	\$ 7,14	\$ 11,79	\$ 4,64	\$ 139,29
461	30	\$ 3,96	\$ 1,95	\$ 1,24	\$ 7,14	\$ 11,79	\$ 4,64	\$ 139,29
462	30	\$ 7,03	\$ 1,95	\$ 2,16	\$ 11,14	\$ 18,38	\$ 7,24	\$ 217,27
463	30	\$ 4,40	\$ 1,95	\$ 1,37	\$ 7,71	\$ 12,73	\$ 5,01	\$ 150,43
464	30	\$ 7,91	\$ 1,95	\$ 2,43	\$ 12,28	\$ 20,27	\$ 7,99	\$ 239,55
465	30	\$ 7,91	\$ 1,95	\$ 2,43	\$ 12,28	\$ 20,27	\$ 7,99	\$ 239,55
466	30	\$ 4,84	\$ 1,95	\$ 1,50	\$ 8,29	\$ 13,67	\$ 5,39	\$ 161,57
467	30	\$ 3,52	\$ 1,95	\$ 1,11	\$ 6,57	\$ 10,84	\$ 4,27	\$ 128,15
468	30	\$ 3,52	\$ 1,95	\$ 1,11	\$ 6,57	\$ 10,84	\$ 4,27	\$ 128,15
469	30	\$ 3,52	\$ 1,95	\$ 1,11	\$ 6,57	\$ 10,84	\$ 4,27	\$ 128,15
470	30	\$ 10,55	\$ 1,95	\$ 3,22	\$ 15,71	\$ 25,93	\$ 10,21	\$ 306,40
471	30	\$ 9,67	\$ 1,95	\$ 2,95	\$ 14,57	\$ 24,04	\$ 9,47	\$ 284,12
472	30	\$ 9,67	\$ 1,95	\$ 2,95	\$ 14,57	\$ 24,04	\$ 9,47	\$ 284,12
473	30	\$ 12,31	\$ 1,95	\$ 3,74	\$ 18,00	\$ 29,70	\$ 11,70	\$ 350,96
474	30	\$ 10,55	\$ 1,95	\$ 3,22	\$ 15,71	\$ 25,93	\$ 10,21	\$ 306,40
475	30	\$ 10,55	\$ 1,95	\$ 3,22	\$ 15,71	\$ 25,93	\$ 10,21	\$ 306,40
476	30	\$ 10,55	\$ 1,95	\$ 3,22	\$ 15,71	\$ 25,93	\$ 10,21	\$ 306,40
477	30	\$ 10,55	\$ 1,95	\$ 3,22	\$ 15,71	\$ 25,93	\$ 10,21	\$ 306,40
478	30	\$ 12,31	\$ 1,95	\$ 3,74	\$ 18,00	\$ 29,70	\$ 11,70	\$ 350,96
479	30	\$ 12,31	\$ 1,95	\$ 3,74	\$ 18,00	\$ 29,70	\$ 11,70	\$ 350,96
480	30	\$ 7,03	\$ 1,95	\$ 2,16	\$ 11,14	\$ 18,38	\$ 7,24	\$ 217,27
481	30	\$ 7,03	\$ 1,95	\$ 2,16	\$ 11,14	\$ 18,38	\$ 7,24	\$ 217,27
482	30	\$ 7,03	\$ 1,95	\$ 2,16	\$ 11,14	\$ 18,38	\$ 7,24	\$ 217,27
483	30	\$ 5,27	\$ 1,95	\$ 1,64	\$ 8,86	\$ 14,61	\$ 5,76	\$ 172,71
484	30	\$ 10,55	\$ 1,95	\$ 2,04	\$ 14,53	\$ 23,98	\$ 9,45	\$ 283,36
485	30	\$ 10,55	\$ 1,95	\$ 2,04	\$ 14,53	\$ 23,98	\$ 9,45	\$ 283,36
486	30	\$ 6,15	\$ 1,95	\$ 1,21	\$ 9,31	\$ 15,36	\$ 6,05	\$ 181,55
487	30	\$ 5,27	\$ 1,95	\$ 1,05	\$ 8,27	\$ 13,64	\$ 5,37	\$ 161,19
488	30	\$ 5,27	\$ 1,95	\$ 1,05	\$ 8,27	\$ 13,64	\$ 5,37	\$ 161,19
489	30	\$ 9,67	\$ 1,95	\$ 1,87	\$ 13,49	\$ 22,25	\$ 8,77	\$ 263,00
490	30	\$ 5,27	\$ 1,95	\$ 1,05	\$ 8,27	\$ 13,64	\$ 5,37	\$ 161,19
491	30	\$ 12,31	\$ 1,95	\$ 2,37	\$ 16,62	\$ 27,42	\$ 10,80	\$ 324,08
492	30	\$ 12,31	\$ 1,95	\$ 2,37	\$ 16,62	\$ 27,42	\$ 10,80	\$ 324,08
493	30	\$ 12,31	\$ 1,95	\$ 2,37	\$ 16,62	\$ 27,42	\$ 10,80	\$ 324,08
494	30	\$ 6,15	\$ 1,95	\$ 1,21	\$ 9,31	\$ 15,36	\$ 6,05	\$ 181,55
495	30	\$ 7,03	\$ 1,95	\$ 1,38	\$ 10,35	\$ 17,08	\$ 6,73	\$ 201,91
496	30	\$ 6,15	\$ 1,95	\$ 1,21	\$ 9,31	\$ 15,36	\$ 6,05	\$ 181,55
497	30	\$ 3,52	\$ 1,95	\$ 0,72	\$ 6,18	\$ 10,19	\$ 4,02	\$ 120,47
498	30	\$ 3,52	\$ 1,95	\$ 0,72	\$ 6,18	\$ 10,19	\$ 4,02	\$ 120,47

499	30	\$ 3,52	\$ 1,95	\$ 0,72	\$ 6,18	\$ 10,19	\$ 4,02	\$ 120,47
500	30	\$ 7,03	\$ 1,95	\$ 1,38	\$ 10,35	\$ 17,08	\$ 6,73	\$ 201,91
501	30	\$ 12,31	\$ 1,95	\$ 2,37	\$ 16,62	\$ 27,42	\$ 10,80	\$ 324,08
502	30	\$ 12,31	\$ 1,95	\$ 2,37	\$ 16,62	\$ 27,42	\$ 10,80	\$ 324,08
503	30	\$ 12,31	\$ 1,95	\$ 2,37	\$ 16,62	\$ 27,42	\$ 10,80	\$ 324,08
504	30	\$ 12,31	\$ 1,95	\$ 2,37	\$ 16,62	\$ 27,42	\$ 10,80	\$ 324,08
505	30	\$ 12,31	\$ 1,95	\$ 2,37	\$ 16,62	\$ 27,42	\$ 10,80	\$ 324,08
506	30	\$ 12,31	\$ 1,95	\$ 2,37	\$ 16,62	\$ 27,42	\$ 10,80	\$ 324,08
507	30	\$ 12,31	\$ 1,95	\$ 2,37	\$ 16,62	\$ 27,42	\$ 10,80	\$ 324,08
508	30	\$ 12,31	\$ 1,95	\$ 2,37	\$ 16,62	\$ 27,42	\$ 10,80	\$ 324,08
509	30	\$ 12,31	\$ 1,95	\$ 2,37	\$ 16,62	\$ 27,42	\$ 10,80	\$ 324,08
510	30	\$ 12,31	\$ 1,95	\$ 2,37	\$ 16,62	\$ 27,42	\$ 10,80	\$ 324,08
511	30	\$ 12,31	\$ 1,95	\$ 2,37	\$ 16,62	\$ 27,42	\$ 10,80	\$ 324,08
512	30	\$ 12,31	\$ 1,95	\$ 2,37	\$ 16,62	\$ 27,42	\$ 10,80	\$ 324,08
513	30	\$ 12,31	\$ 1,95	\$ 2,37	\$ 16,62	\$ 27,42	\$ 10,80	\$ 324,08
514	30	\$ 7,03	\$ 1,95	\$ 1,38	\$ 10,35	\$ 17,08	\$ 6,73	\$ 201,91
515	30	\$ 7,03	\$ 1,95	\$ 1,38	\$ 10,35	\$ 17,08	\$ 6,73	\$ 201,91
516	30	\$ 7,03	\$ 1,95	\$ 1,38	\$ 10,35	\$ 17,08	\$ 6,73	\$ 201,91
517	30	\$ 7,03	\$ 1,95	\$ 1,38	\$ 10,35	\$ 17,08	\$ 6,73	\$ 201,91
518	30	\$ 12,31	\$ 1,95	\$ 2,37	\$ 16,62	\$ 27,42	\$ 10,80	\$ 324,08
519	30	\$ 7,03	\$ 1,95	\$ 1,38	\$ 10,35	\$ 17,08	\$ 6,73	\$ 201,91
520	30	\$ 7,03	\$ 1,95	\$ 1,38	\$ 10,35	\$ 17,08	\$ 6,73	\$ 201,91
521	30	\$ 7,03	\$ 1,95	\$ 1,38	\$ 10,35	\$ 17,08	\$ 6,73	\$ 201,91
522	30	\$ 7,03	\$ 1,95	\$ 1,38	\$ 10,35	\$ 17,08	\$ 6,73	\$ 201,91
523	30	\$ 7,03	\$ 1,95	\$ 1,38	\$ 10,35	\$ 17,08	\$ 6,73	\$ 201,91
524	30	\$ 7,03	\$ 1,95	\$ 1,38	\$ 10,35	\$ 17,08	\$ 6,73	\$ 201,91
525	30	\$ 7,03	\$ 1,95	\$ 1,38	\$ 10,35	\$ 17,08	\$ 6,73	\$ 201,91
526	30	\$ 10,55	\$ 1,95	\$ 2,04	\$ 14,53	\$ 23,98	\$ 9,45	\$ 283,36
527	30	\$ 7,03	\$ 1,95	\$ 1,38	\$ 10,35	\$ 17,08	\$ 6,73	\$ 201,91
528	30	\$ 6,15	\$ 1,95	\$ 1,21	\$ 9,31	\$ 15,36	\$ 6,05	\$ 181,55
529	30	\$ 6,15	\$ 1,95	\$ 1,21	\$ 9,31	\$ 15,36	\$ 6,05	\$ 181,55
530	30	\$ 6,15	\$ 1,95	\$ 1,21	\$ 9,31	\$ 15,36	\$ 6,05	\$ 181,55
531	30	\$ 6,15	\$ 1,95	\$ 1,21	\$ 9,31	\$ 15,36	\$ 6,05	\$ 181,55
532	30	\$ 6,15	\$ 1,95	\$ 1,21	\$ 9,31	\$ 15,36	\$ 6,05	\$ 181,55
533	30	\$ 6,15	\$ 1,95	\$ 1,21	\$ 9,31	\$ 15,36	\$ 6,05	\$ 181,55
534	30	\$ 12,31	\$ 1,95	\$ 2,37	\$ 16,62	\$ 27,42	\$ 10,80	\$ 324,08
535	30	\$ 12,31	\$ 1,95	\$ 2,37	\$ 16,62	\$ 27,42	\$ 10,80	\$ 324,08
536	30	\$ 10,55	\$ 1,95	\$ 2,04	\$ 14,53	\$ 23,98	\$ 9,45	\$ 283,36
537	10	\$ 19,34	\$ 1,95	\$ 9,10	\$ 30,39	\$ 50,14	\$ 19,75	\$ 197,53
538	10	\$ 19,34	\$ 1,95	\$ 9,10	\$ 30,39	\$ 50,14	\$ 19,75	\$ 197,53
539	10	\$ 19,34	\$ 1,95	\$ 9,10	\$ 30,39	\$ 50,14	\$ 19,75	\$ 197,53
540	10	\$ 19,34	\$ 1,95	\$ 9,10	\$ 30,39	\$ 50,14	\$ 19,75	\$ 197,53

541	10	\$ 19,34	\$ 1,95	\$ 9,10	\$ 30,39	\$ 50,14	\$ 19,75	\$ 197,53
542	10	\$ 15,82	\$ 1,95	\$ 7,46	\$ 25,23	\$ 41,62	\$ 16,40	\$ 163,98
543	10	\$ 15,82	\$ 1,95	\$ 7,46	\$ 25,23	\$ 41,62	\$ 16,40	\$ 163,98
544	10	\$ 15,82	\$ 1,95	\$ 7,46	\$ 25,23	\$ 41,62	\$ 16,40	\$ 163,98
545	10	\$ 15,82	\$ 1,95	\$ 7,46	\$ 25,23	\$ 41,62	\$ 16,40	\$ 163,98
546	10	\$ 12,31	\$ 1,95	\$ 5,81	\$ 20,07	\$ 33,11	\$ 13,04	\$ 130,43
547	10	\$ 12,31	\$ 1,95	\$ 5,81	\$ 20,07	\$ 33,11	\$ 13,04	\$ 130,43
548	10	\$ 12,31	\$ 1,95	\$ 5,81	\$ 20,07	\$ 33,11	\$ 13,04	\$ 130,43
549	10	\$ 19,34	\$ 1,95	\$ 9,10	\$ 30,39	\$ 50,14	\$ 19,75	\$ 197,53
550	10	\$ 19,34	\$ 1,95	\$ 9,10	\$ 30,39	\$ 50,14	\$ 19,75	\$ 197,53
551	10	\$ 19,34	\$ 1,95	\$ 9,10	\$ 30,39	\$ 50,14	\$ 19,75	\$ 197,53
552	10	\$ 26,37	\$ 1,95	\$ 12,39	\$ 40,71	\$ 67,17	\$ 26,46	\$ 264,62
553	10	\$ 15,82	\$ 1,95	\$ 7,46	\$ 25,23	\$ 41,62	\$ 16,40	\$ 163,98
554	10	\$ 15,82	\$ 1,95	\$ 7,46	\$ 25,23	\$ 41,62	\$ 16,40	\$ 163,98
555	10	\$ 15,82	\$ 1,95	\$ 7,46	\$ 25,23	\$ 41,62	\$ 16,40	\$ 163,98
556	10	\$ 17,58	\$ 1,95	\$ 8,28	\$ 27,81	\$ 45,88	\$ 18,08	\$ 180,75
557	10	\$ 19,34	\$ 1,95	\$ 9,10	\$ 30,39	\$ 50,14	\$ 19,75	\$ 197,53
558	10	\$ 35,16	\$ 1,95	\$ 16,50	\$ 53,61	\$ 88,46	\$ 34,85	\$ 348,49
559	8	\$ 14,07	\$ 1,95	\$ 6,63	\$ 22,65	\$ 37,37	\$ 14,72	\$ 117,76
560	10	\$ 35,16	\$ 1,95	\$ 16,50	\$ 53,61	\$ 88,46	\$ 34,85	\$ 348,49
561	40	\$ 19,34	\$ 1,95	\$ 3,69	\$ 24,97	\$ 41,21	\$ 16,23	\$ 649,30
562	60	\$ 3,96	\$ 1,95	\$ 1,46	\$ 7,36	\$ 12,15	\$ 4,79	\$ 287,22
563	20	\$ 20,69	\$ 1,95	\$ 3,94	\$ 26,57	\$ 43,84	\$ 17,27	\$ 345,42
564	10	\$ 7,91	\$ 1,95	\$ 1,54	\$ 11,40	\$ 18,81	\$ 7,41	\$ 74,09
565	10	\$ 7,47	\$ 1,95	\$ 1,46	\$ 10,88	\$ 17,95	\$ 7,07	\$ 70,70
566	10	\$ 7,47	\$ 1,95	\$ 1,46	\$ 10,88	\$ 17,95	\$ 7,07	\$ 70,70
567	10	\$ 7,47	\$ 1,95	\$ 1,46	\$ 10,88	\$ 17,95	\$ 7,07	\$ 70,70
568	10	\$ 12,31	\$ 1,95	\$ 2,37	\$ 16,62	\$ 27,42	\$ 10,80	\$ 108,03
569	10	\$ 7,03	\$ 1,95	\$ 1,38	\$ 10,35	\$ 17,08	\$ 6,73	\$ 67,30
570	10	\$ 7,03	\$ 1,95	\$ 1,38	\$ 10,35	\$ 17,08	\$ 6,73	\$ 67,30
571	10	\$ 7,91	\$ 1,95	\$ 1,54	\$ 11,40	\$ 18,81	\$ 7,41	\$ 74,09
572	10	\$ 7,91	\$ 1,95	\$ 1,54	\$ 11,40	\$ 18,81	\$ 7,41	\$ 74,09
573	10	\$ 6,15	\$ 1,95	\$ 1,21	\$ 9,31	\$ 15,36	\$ 6,05	\$ 60,52
574	10	\$ 6,15	\$ 1,95	\$ 1,21	\$ 9,31	\$ 15,36	\$ 6,05	\$ 60,52
575	10	\$ 6,59	\$ 1,95	\$ 1,29	\$ 9,83	\$ 16,22	\$ 6,39	\$ 63,91
576	10	\$ 10,55	\$ 1,95	\$ 2,04	\$ 14,53	\$ 23,98	\$ 9,45	\$ 94,45
577	10	\$ 6,15	\$ 1,95	\$ 1,21	\$ 9,31	\$ 15,36	\$ 6,05	\$ 60,52
578	10	\$ 6,15	\$ 1,95	\$ 1,21	\$ 9,31	\$ 15,36	\$ 6,05	\$ 60,52
579	10	\$ 10,55	\$ 1,95	\$ 2,04	\$ 14,53	\$ 23,98	\$ 9,45	\$ 94,45
580	10	\$ 10,55	\$ 1,95	\$ 2,04	\$ 14,53	\$ 23,98	\$ 9,45	\$ 94,45
581	10	\$ 10,55	\$ 1,95	\$ 2,04	\$ 14,53	\$ 23,98	\$ 9,45	\$ 94,45
582	10	\$ 10,55	\$ 1,95	\$ 2,04	\$ 14,53	\$ 23,98	\$ 9,45	\$ 94,45

583	10	\$ 10,55	\$ 1,95	\$ 2,04	\$ 14,53	\$ 23,98	\$ 9,45	\$ 94,45
584	10	\$ 10,55	\$ 1,95	\$ 2,04	\$ 14,53	\$ 23,98	\$ 9,45	\$ 94,45
585	10	\$ 9,67	\$ 1,95	\$ 1,87	\$ 13,49	\$ 22,25	\$ 8,77	\$ 87,67
586	10	\$ 68,57	\$ 1,95	\$ 12,93	\$ 83,45	\$ 137,69	\$ 54,24	\$ 542,41
587	10	\$ 98,46	\$ 1,95	\$ 18,54	\$ 118,95	\$ 196,27	\$ 77,32	\$ 773,17
588	10	\$ 60,66	\$ 1,95	\$ 11,44	\$ 74,05	\$ 122,18	\$ 48,13	\$ 481,32
589	10	\$ 77,36	\$ 1,95	\$ 14,58	\$ 93,89	\$ 154,92	\$ 61,03	\$ 610,28
590	10	\$ 65,05	\$ 1,95	\$ 12,27	\$ 79,27	\$ 130,80	\$ 51,53	\$ 515,26
591	10	\$ 59,78	\$ 1,95	\$ 11,28	\$ 73,01	\$ 120,46	\$ 47,45	\$ 474,54
592	4000	\$ 0,98	\$ 1,95	\$ 0,24	\$ 3,17	\$ 5,23	\$ 2,06	\$ 8.243,41
	19445						\$4.258,69	\$ 90.238,62

ANEXO 7: Variaciones de Índice Bursátil Nikkei 225.

Variaciones de Índice Nikkei 225: 1994-2014						
# Años	Año	Precio de Apertura	Precio Más Alto	Precio Más Bajo	Precio de Cierre	Variaciones
Año Base	2004	¥10.825,17	¥12.163,89	¥10.365,40	¥11.488,76	-
1	2005	¥11.517,75	¥16.344,20	¥10.825,39	¥16.111,43	40,24%
2	2006	¥16.361,54	¥17.563,37	¥14.218,60	¥17.225,83	6,92%
3	2007	¥17.353,67	¥18.261,98	¥14.837,66	¥15.307,78	-11,13%
4	2008	¥14.691,41	¥14.691,41	¥7.162,90	¥8.859,56	-42,12%
5	2009	¥9.043,12	¥10.639,71	¥7.054,98	¥10.546,44	19,04%
6	2010	¥10.654,79	¥11.339,30	¥8.824,06	¥10.228,92	-3,01%
7	2011	¥10.398,10	¥10.857,53	¥8.160,01	¥8.455,35	-17,34%
8	2012	¥8.560,11	¥10.395,18	¥8.295,63	¥10.395,18	22,94%
9	2013	¥10.688,11	¥16.291,31	¥10.486,99	¥16.291,31	56,72%
10	2014	¥15.908,88	¥16.121,45	¥13.910,16	¥15.539,19	-4,62%
Variación Promedio						6,76%
*Moneda: Yen Japonés						
*Datos tomados de: Nikkei Indexes, http://indexes.nikkei.co.jp/en/nkave/archives/data						

ANEXO 8: Variaciones de Venta de Vehículos en el Ecuador.

Ventas de Vehículos en el Ecuador		
Año	Unidades Vendidas	Variaciones
2002	69372	Año Base
2003	58095	-16,26%
2004	59151	1,82%
2005	80410	35,94%
2006	89558	11,38%
2007	91778	2,48%
2008	112684	22,78%
2009	92764	-17,68%
2010	132172	42,48%
2011	139893	5,84%
2012	121446	-13,19%
2013	113812	-6,29%
Crecimiento de la industria		6,30%
<p>Datos tomados de: Asociación de Empresas Automotrices del Ecuador: http://aeade.net/web/images/stories/catalogos/ANUARIO2013_interactivo.pdf</p>		