



**UNIVERSIDAD CATÓLICA
DE SANTIAGO DE GUAYAQUIL
FACULTAD DE ARTES Y HUMANIDADES
CARRERA DE PRODUCCIÓN Y DIRECCIÓN EN ARTES
AUDIOVISUALES.**

TEMA:

**Corto documental que narra la historia de la banda guayaquileña
Cadáver Exquisito: “Collage”.**

AUTOR:

Minchong Aguilar Carlos Luis

**Componente práctico del examen complejo previo a la
obtención del título de Ingeniero en Producción y Dirección en
Artes Audiovisuales.**

TUTOR:

Lic. Bajaña Yude Guido Roberto. Msc.

Guayaquil, Ecuador

8 de marzo del 2021



UNIVERSIDAD CATÓLICA
DE SANTIAGO DE GUAYAQUIL

FACULTAD DE ARTES Y HUMANIDADES

CARRERA DE PRODUCCIÓN Y DIRECCIÓN EN ARTES AUDIOVISUALES.

CERTIFICACIÓN

Certificamos que el presente trabajo de titulación, fue realizado en su totalidad por **Minchong Aguilar Carlos Luis**, como requerimiento para la obtención del título de **Ingeniería en Producción y Dirección en Artes Audiovisuales**.

TUTOR (A)

f. _____
Bajaña Yude Guido Roberto

DIRECTOR DE LA CARRERA

f. _____
Lcda. María Emilia García Velásquez, Mgs

Guayaquil, a los 8 días del mes de marzo del año 2021



UNIVERSIDAD CATÓLICA
DE SANTIAGO DE GUAYAQUIL

FACULTAD DE ARTES Y HUMANIDADES
CARRERA DE PRODUCCIÓN Y DIRECCIÓN EN ARTES AUDIOVISUALES.

DECLARACIÓN DE RESPONSABILIDAD

Yo, **Minchong Aguilar Carlos Luis**

DECLARO QUE:

El Trabajo de Titulación, **Corto documental que narra la historia de la banda guayaquileña Cadáver Exquisito: “Collage”**, previo a la obtención del título de **Ingeniería en Producción y Dirección en Artes Audiovisuales**, ha sido desarrollado respetando derechos intelectuales de terceros conforme las citas que constan en el documento, cuyas fuentes se incorporan en las referencias o bibliografías. Consecuentemente este trabajo es de mi total autoría.

En virtud de esta declaración, me responsabilizo del contenido, veracidad y alcance del Trabajo de Titulación referido.

Guayaquil, a los 8 días del mes de marzo del año 2021

EL AUTOR (A)

f. _____

Minchong Aguilar Carlos Luis



UNIVERSIDAD CATÓLICA
DE SANTIAGO DE GUAYAQUIL

FACULTAD DE ARTES Y HUMANIDADES
CARRERA DE PRODUCCIÓN Y DIRECCIÓN EN ARTES AUDIOVISUALES.

AUTORIZACIÓN

Yo, **Minchong Aguilar Carlos Luis**

Autorizo a la Universidad Católica de Santiago de Guayaquil a la **publicación** en la biblioteca de la institución del Trabajo de Titulación, **Corto documental que narra la historia de la banda guayaquileña Cadáver Exquisito: “Collage”**, cuyo contenido, ideas y criterios son de mi exclusiva responsabilidad y total autoría.

Guayaquil, a los 8 días del mes de marzo del año 2021

EL AUTOR:

f. 
_____ **Minchong Aguilar Carlos Luis**

Guayaquil, 26/02/2021

Lcda. María Emilia García, Mgs.

Director de Carrera de

Ingeniería en Producción y Dirección en Artes Audiovisuales

Presente

Sírvase encontrar en la presente el *print* correspondiente al informe del software URKUND, correspondiente tema de Trabajo de titulación « Corto documental que narra la historia de la banda guayaquileña Cadáver Exquisito. "Collage". », una vez que el mismo ha sido analizado y se ha procedido en conjunto con su autor, el estudiante *Carlos Luis, Minchong Aguilar* a realizar la retroalimentación y correcciones respectivas de manejo de citas y referencias en el mencionado documento. Cuyo resultado ha obtenido el siguiente porcentaje: 0%

Document Information

Analyzed document	Doc Titulación Carlos Luis Minchong.docx (D96651805)
Submitted	2/26/2021 2:47:00 PM
Submitted by	Guido Roberto Bajaña Yude
Submitter email	guido.bajana@cu.ucsg.edu.ec
Similarity	0%
Analysis address	guido.bajana.ucsg@analysis.orkund.com

Atentamente,



Lcdo. Guido Bajaña Yude Mgs.

Docente tutor



**UNIVERSIDAD CATÓLICA
DE SANTIAGO DE GUAYAQUIL
FACULTAD DE ARTES Y HUMANIDADES
CARRERA DE PRODUCCIÓN Y DIRECCIÓN EN ARTES AUDIOVISUALES**

TRIBUNAL DE SUSTENTACIÓN

f. _____
DECANO O SU DELEGADO

f. _____
DIRECTOR DE CARRERA O DELEGADO

f. _____
COORDINADOR DEL ÁREA O DOCENTE DE LA CARRERA

ÍNDICE

ÍNDECE DE ILUSTARACIONES	VIII
RESUMEN.....	IX
INTRODUCCIÓN.....	2
CAPÍTULO 1: PROPUESTA ESTÉTICA.....	3
SINOPSIS	3
DECLARACIÓN DEL CINEASTA.....	4
ESTADO DEL ARTE.....	7
ESCALETA DEL DOCUMENTAL.....	13
LISTA DE REFERENCIAS VISUALES	19
CAPÍTULO 2: PLANIFICACIÓN DE PRODUCCIÓN	21
ESTILO DE PRODUCCIÓN	21
CRONOGRAMA.....	24
EQUIPO DE RODAJE.....	25
ENTREVISTADOS:.....	26
LOCACIONES:	27
CONTRATOS Y PERMISOS DE FILMACIÓN	28
LISTA DE EQUIPOS.....	35
CAPÍTULO 3: PLANIFICACIÓN FINANCIERA.....	36
PRESUPUESTO GENERAL	36
DESGLOSE DE PRESUPUESTO.....	36
MATERIALES PROMOCIONALES.....	37
AFICHE:	37
TRÁILER:	38

CAPÍTULO 4: CONCLUSIONES.....	39
PREPRODUCCIÓN:	39
PRODUCCIÓN:.....	40
SUGERENCIAS Y RECOMENDACIONES	46
BIBLIOGRAFÍA.....	47
ANEXOS	49
ANEXO A: LISTA DE CRÉDITOS	49
ANEXO B: REPORTE DE GATOS	52
ANEXO C: PLAN DE RODAJE.....	54
ANEXO D: LICENCIA DE MÚSICA	55
ANEXO E: PERMISOS DE LOCACIONES.....	56
ANEXO F: TRANSCRIPCIÓN DEL DOCUMENTAL.....	58
ANEXO G: GUION ESQUEMÁTICO.....	66
ANEXO H: GUION REFERENCIAR PARA ANIMACIONES.....	71
ANEXO I: DIAGRAMA DE PLANTA DE ENTREVAS.....	77
ANEXO J: ESQUEMA DE LUCES.....	78

ÍNDECE DE FIGURAS

Figura 1 Poster oficial del documental Foo Fighters: Back and Forth	9
Figura 2 Imagen promocional del documental Green Day “The Ride” producido por MTV en 2016	9
Figura 3 Frame del proyecto Green Day “The Ride”, en el que se aprecia la técnica de animación.	10
Figura 4 Entrevista a Nicolás Cava Lero del documental Estación Polar	10
Figura 5 Introducción animada del proyecto Espíritu del 98	11
Figura 6 Frame del proyecto Estación Polar	11
Figura 7 Primer plano de Francis protagonista en Les Amours Imaginaires de Xavier Dolan (2010)	12
Figura 8 Primer plano de Nicolás personaje en Les Amours Imaginaires de Xavier Dolan (2010)	12
Figura 9 Frames de Prince Mary de Salomon Ligthem	12
Figura 10 Frames de Kissing Candice dirigida por Aoife McArdle	13

RESUMEN

Este proyecto busca relatar parte de la trayectoria musical de la banda ecuatoriana Cadáver Exquisito, de modo que se pueda evidenciar a través de imágenes el nivel profesional y artístico desarrollado por la agrupación. La temática gira en torno al “cadáver Exquisito”, técnica de composición en la que basan no solo para componer sus canciones, sino que lo emplean también como filosofía para justificar todo lo que hacen. Se evidencia el contexto en el que surgió la banda, se relata parte de la escena musical que se vivía en Guayaquil allá por el 2008, también, se expone parte de su experiencia en la escena mexicana. Se optó por exponer las ideas a modo de entrevistas complementadas con animaciones 2D para dinamizar el documental. La base de la estructura narrativa del documental está constituida principalmente por la voz en off de los entrevistados seguida de tomas de B-roll que complementen en imágenes aquello que se explica. En el documento se especifica paso a paso cuales fueron las tareas, recursos y estrategias que se llevaron a cabo para poder materializar el audiovisual.

Palabras Claves: *Producción* Audiovisual, Documental, Animaciones 2D, Collage, Cadáver Exquisito, Unión Punk.

INTRODUCCIÓN

Muchas veces artistas muy talentosos nos brindan pedazos de su arte y llenan nuestras vidas de color y momentos felices, lamentablemente muchos de ellos solo quedan en tan solo eso, en lindos recuerdos de nuestras memorias y no cuentan con la oportunidad de trascender en el tiempo para poder hacer llegar su mensaje a las futuras generaciones. Es por esto, este proyecto busca redescubrir parte de la escena musical en Ecuador.

Cadáver exquisito es una de las bandas que ha destacado con su estilo musical diferenciador lo que amerita exponer parte de su historia en plataformas audiovisuales y es por ello que a través de un proceso investigativo se ha recabado información inédita de la banda con el fin de resarcir su trayectoria y nivel musical.

El documental lleva por nombre “Collage” en honor al tratamiento que recibe del audiovisual para mostrar cada una de las etapas de la agrupación, la cual viene representada con capsulas animadas con distintos estilos gráficos que han caracterizado a la banda desde sus inicios hasta lo que es actualmente.

En el desarrollo del audiovisual se contemplan temas como la identidad de la banda, la cual está basada en el juego “cadáver exquisito” que a su vez constituye una técnica de composición artística fundamentada en el surrealismo francés. Este criterio ha servido de base para formar no solo la imagen de la banda, sino también ha repercutido en sus composiciones, trajes y presentaciones.

La importancia de realizar este tipo de audiovisuales radica en mostrar al espectador un ejemplo de persistencia y trabajo en equipo. Donde todos los integrantes de la banda, a pesar de las criticas, se aferran a su filosofía para crear liricas muy creativas y dinámicas a través de una colaboración colectiva de sus integrantes.

CAPÍTULO 1: PROPUESTA ESTÉTICA

SINOPSIS

“Collage” es un corto documental que narra la historia de la banda de indie pop rock, Cadáver Exquisito, que inició su trayectoria a mediados del 2008. Esta agrupación estuvo compuesta inicialmente por cuatro integrantes, liderada por Daniel Vinueza como vocalista, Juan Santoro en la guitarra, Diego Palma en el bajo, Alfredo Bozano en la batería y Camilo Palma en los teclados. En el audiovisual devela como juntos marcaron una nueva oleada musical en la escena ecuatoriana.

La historia está contada desde una óptica en la que los personajes participan de forma testimonial. Son los miembros de la agrupación los encargados de presentar su punto de vista con respecto al tema y la problemática, brindando en cada una de sus entrevistas sus distintas perspectivas; convirtiendo de esta manera cada una de sus voces, en el hilo conductor del proyecto.

Collage muestra como una técnica de creación artística-literaria es adaptada a un contexto musical, llegando a resaltar por el desarrollo de elementos innovadores como la estructuración escenográfica en sus eventos, diseños exclusivos en su indumentaria, y presentaciones con una distintiva puesta en escena caracterizada por su color, brillo y surrealismo.

El documental explica como, a través de gráficas animadas en 2D y bajo la técnica de stop motion, ellos se basaron en el juego de palabras “cadáver exquisito” para realizar sus composiciones musicales. Para la estructuración de sus letras, ellos intervienen de manera secuencial teniendo una idea referencial de lo que cada uno de los integrantes escribía, tomando la frase o palabra final de sus oraciones sin conocer su contexto en totalidad, para complementar una nueva idea con una estrategia poética de abstracción.

Se muestra también, la importancia y trascendencia de Cadáver Exquisito, cuya visión no solo llegó a escenarios nacionales, sino que tuvo alcance y acogida a nivel internacional, representando un verdadero desafío para la agrupación ya que tuvieron que lanzar temas con refrescante creatividad para así, mantenerse viva hasta la actualidad.

El desarrollo de esta técnica caracterizado por sus resultados surrealistas ha puesto a la banda, en varias ocasiones, como objeto de burla, y genera controversia entre sus seguidores debido la falta de comprensión en su forma particular de crear música; por otra parte, muchos otros han ido sumándose a esta fiebre dejando en constancia que, sí es posible marcar un cambio y desarrollar una tendencia a nivel musical, siempre y cuando se sea persistente y se crea en un mismo.

DECLARACIÓN DEL CINEASTA

El objetivo general de la producción es exponer cómo la banda ecuatoriana, Cadáver Exquisito, logra ser referente a pesar del paso del tiempo; para colaborar con el desarrollo artístico de la agrupación, que sirva de ejemplo motivacional en la industria musical local, y dejar marcado un precedente de audiovisuales musicales, a través de un documental complementado con animaciones.

El motivo de llevar a cabo este documental parte de la iniciativa de cubrir con una necesidad de realización audiovisual que, debido a la falta de apoyo, en el área musical, no se ha considerado como temática relevante para una representación fílmica. A través de un registro de memoria a nivel audiovisual será posible respaldar consistentemente el carácter artístico de la banda en el entorno musical.

Debido a que hay una falta de interés por realizar los temas de bandas nacionales, muchas pasan desapercibido sin tener la oportunidad de ser documentadas. Sin importar el talento quedan en el olvido debido a la poca

iniciativa que existe de parte de los realizadores audiovisuales en querer abordar temas relacionados a la manifestación artística. Es el caso de Cadáver Exquisito, que a pesar de ser una banda reconocida y de gran popularidad en el país, su trayectoria no quede registrada únicamente en la mente de sus fans, sino que exista documentación suficiente para que su historia trascienda en el registro de memoria del Ecuador.

El documental se inspira en el séptimo arte, como ventana de apoyo entre artistas. Donde se puede contribuir a las otras artes del mundo moderno, así como el cuarto arte: la música. Por lo que es de real importancia darle a ella las mismas oportunidades de mostrarse a través de un formato de imágenes, así como se realiza en comunidades extranjeras donde se promueve la música a través de festivales documentales. Además, de enmarcar la importancia de contar sobre una banda musical y sus artistas a medida que este va cobrando vida a lo largo de su trayectoria artística y no necesariamente son tomadas en cuenta únicamente después de su deceso.

Para realizar un verdadero aporte al género documental, se han utilizado recursos como las animaciones en 2D bajo un criterio minimalista con el fin de dinamizar visualmente el contenido expuesto de las entrevistas, lo que marca un producto diferenciador que en su corte final resulte en una propuesta muy atractiva y entretenida para el espectador.

Cada uno de los elementos inmersos en el desarrollo de su narrativa contribuirán en el diseño de un collage audiovisual que darán honor al tema y contribuirá al género documental con una dinámica forma de representación. Utilizando el mismo recurso del “cadáver exquisito” para contar la historia de la banda. De esta manera, la obra cinematográfica tendrá un resultado con base en una estructura creativa y novedosa.

El tipo de abordaje que se le dará a este proyecto está basado en los modos de representación explicados por el crítico de cine, Bill Nichols, detallados en su libro La Representación de la Realidad.

De acuerdo con Bill Nichols, el abordaje o modalidad expositiva es aquella que está dirigida directamente al espectador, a través de los usos de los títulos de texto o las locuciones que guían la imagen y enfatizan la idea de objetividad y de lógica argumentativa (Arnaugifreu, 2014) Collage toma de base este principio, empleando la voz en off como elemento narrativo de guía del relato.

El relato del audiovisual es complementado gráficamente a través de dos formas: material de archivo de concierto, backstage y animaciones que conducen al espectador a entender la esencia de la técnica de composición artística cadáver exquisito; en la que se emplean diferentes piezas de distinto origen para crear una obra nueva. Principio con el que nació el grupo musical y con el que desarrollan sus composiciones, vestuario, videos, animaciones en concierto y demás.

Los documentales exponen realidades pasadas, presentes o incluso historias que convergen en el tiempo. Con personas reales que existen detrás de la pantalla y que sus vidas continúan luego del proyecto. Así como explica el teórico y documentalista, Raul Beceyro: "El film documental cuenta hechos que han sucedido o que están sucediendo independientemente de que con ellos se haga o no una película. Sus personajes existen también fuera del film, antes y después del film" (Frases para pensar qué es el Cine Documental, 2015).

Para la creación de un audiovisual de no ficción hay que buscar distintas herramientas para sustentar y acompañar el tema que se expone. Los componentes creativos brindan al proyecto un atractivo, que permite que la historia llegue a la audiencia. Tomando elementos de la realidad y jugando con ellos para transmitir un mensaje. Tal como dijo el documentalista escocés, John Grierson sobre la representación del documental, el cual no es más que el tratamiento creativo de la realidad. (Grierson, 2010).

Dentro de la filosofía de directores que se van a considerar, uno de ellos es Martin Scorsese quien afirma: “Las películas tocan nuestros corazones, despiertan nuestra visión, y cambian nuestra forma de ver las cosas. Nos llevan a otros lugares. Nos abren las puertas y las mentes. Las películas son los recuerdos de nuestra vida. Tenemos que seguir con vida” (Romero, 2020). Esto es lo que busca Collage: transmitir emociones y transportar al espectador a los momentos y lugares en los que la banda Cadáver Exquisito consiguió marcar su historia en la vida de sus fans y en la música ecuatoriana.

Otro referente es Stanley Kubrick, quien afirma que “Una película es como la música. Debe ser una progresión de ánimos y sentimientos. El tema viene detrás de la emoción, el sentido, después” (Bibian, s.f). La unión de estas artes permite que el documental comunique los sentimientos y las emociones expuestas en la obra.

ESTADO DEL ARTE

Collage es un proyecto que se desarrolla de forma netamente expositiva. Modalidad que se caracteriza por que los textos toman forma en torno a los comentarios dirigidos hacia el espectador (Nichols, 1997, p. 2). Es así, que la voz en off de los personajes en las entrevistas se emplea continuamente a lo largo del audiovisual como principal hilo conductor para guiar la narración, prevaleciendo el sonido no sincrónico, otro aspecto que resalta dentro de esta modalidad según Bill Nichols.

Otro punto que enmarca al proyecto dentro de este modelo de representación son las imágenes; de acuerdo con Bill Nichols sirven como ilustración o contrapunto. En el caso de Collage las imágenes que se emplean para ilustrar son dos. Primero, el material de archivo, el cual expone cómo han sido los conciertos y convivencia de los miembros de Cadáver Exquisito a lo largo de los años y el segundo complemento ilustrativo además del footage, son las animaciones que grafican de forma más clara la esencia del estilo del proyecto y el espíritu de la banda.

El cine documental nació bajo una modalidad expositiva. De acuerdo con el sitio web Hipertextual, el primer largometraje documental es Nanuk, El esquimal de Robert J. Flaherty; el cual expone la historia de una familia de los Inuit de la que Nanuk es el guía y el proveedor (Vonne, 2016). El director visitó una comunidad y registró el modo de vida de quienes habitaban ahí. La exposición en este proyecto se manejó mediante textos sobre impuestos en el audiovisual.

Uno de los referentes que encaja también dentro de la modalidad mencionada es el documental ecuatoriano Espíritu del 98. Proyecto que cuenta lo que pasó con Unión Punk un colectivo conformado por varios grupos de la época dedicados a este género musical. Una comunidad en la que se apoyaban entre ellos, prestaba equipos, organizaban shows y colaboraban cada vez que podían («Espíritu del 98»: El olor a espíritu joven y el inevitable hecho de crecer», 2019). El largometraje expone mediante entrevistas a los integrantes de estos grupos como era ser adolescente y músico en esos años. Sus voces en off e información impartida por los distintos entrevistados es acompañada con material de archivo

El objetivo específico con respecto al estilo visual es generar una estética surrealista que estará relacionada con la técnica de animaciones 2D para la narración de la historia y dinamizar lo que comunique el entrevistado a manera de voz en off.

“Collage” se inspira en obras documentales que fortalecen los inicios de artistas de manera narrativa con la importancia en grandes antecedentes de sus logros en distintas escenas musicales y que se pueden apreciar en obras audiovisuales como: “Foo fighters: back and forth” y Green Day: The Ride” por su enriquecimiento en el footage usado como B-Roll para transmitir cada momento expresado por la persona que interviene en el documental a parte de recursos visuales que dinamizan y producen emociones de forma creativa.

Del documental “Foo fighters: Back and Forth” se tomará aspectos de la forma en que se aborda e introduce en los antecedentes de la banda antes de iniciar como agrupación musical.



Figura 1 Poster oficial del documental Foo Fighters: Back and Forth

Por otro lado, del documental Green Day “The Ride” tomará aspectos visuales en la que se enriquece la narrativa del documental con técnicas de animaciones para la transmisión emocional de la obra.



Figura 2 Imagen promocional del documental Green Day “The Ride” producido por MTV en 2016

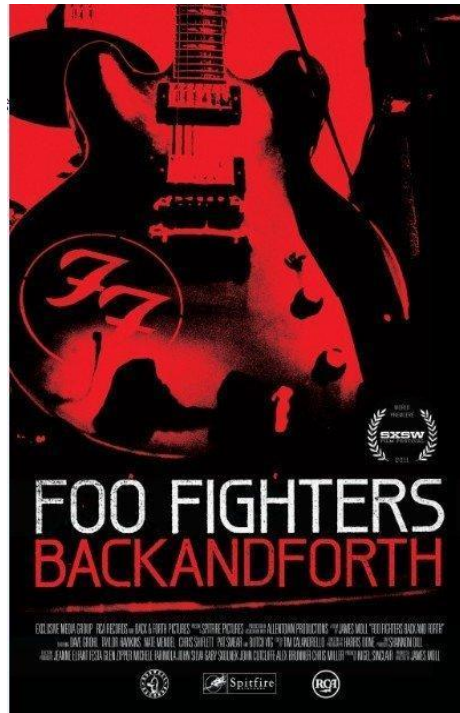

Figura 3 Frame del proyecto Green Day "The Ride", en el que se aprecia la técnica de animación.

Para las entrevistas se manejarán dos cámaras con distintas medidas de lentes para obtener una narrativa visual más amplia. Predominarán encuadres cerrados para transmitir cercanía; de esta manera apreciar las expresiones y rostros de los entrevistados. Los medios planos y generales para ubicar al espectador en el espacio.



Figura 4 Entrevista a Nicolás Cava Lero del documental Estación Polar

El proyecto, con el fin de dinamizar las entrevistas, emplea como recurso complementario animaciones en 2D bajo una estética de collage donde se simulan recortes de periódicos, montaje de afiches, o fotografías pegadas una encima de otra sin un orden específico. Así como también se ha empleado en documentales como Espíritu del 98, donde se maneja una propuesta fotográfica similar utilizando recursos ilustrativos similar a los que utilizaba la banda a la que hace referencia el documental.



Figura 5 Introducción animada del proyecto Espíritu del 98

Los planos abiertos y detalles del documental “Estación Polar” sirven como referente para el uso del B-Roll, recurso que añade ritmo y gráfica al espectador de forma más clara lo que se quiere contar; pues al ser un proyecto que trata la historia de una banda ecuatoriana este audiovisual se apoya de instrumentos, amplificadores y otros elementos para guiar al público a entender mejor lo que se está contando.



Figura 6 Frame del proyecto Estación Polar

Las tomas retrato del filme de Dolan, especialmente los primeros planos, son referencias vitales que aportarán al encuadre proximidad. Planos empleados para transmitir emociones de manera más íntima. Reflejando las expresiones, apariencia y modos de hablar de quienes participan en el audiovisual.



Figura 7 Primer plano de Francis protagonista en Les Amours Imaginaires de Xavier Dolan (2010)



Figura 8 Primer plano de Nicolás personaje en Les Amours Imaginaires de Xavier Dolan (2010)

Los movimientos sutiles de cámara nos introducen en el mundo de los personajes, permiten a la audiencia introducirse en las locaciones mediante un recorrido. Así como en Prince Mary, audiovisual cuya secuencia inicial nos lleva a conocer directamente al personaje y sobretodo su entorno.



Figura 9 Frames de Prince Mary de Salomon Ligthem

El estilo de iluminación se dará de forma post moderna, alterando la temperatura de los colores para obtener surrealismo en partes del

documental, para ello usaremos luces led con filtros de colores, difusores y pantallas en distintos puntos para el realce de la escenografía y de las personas que intervienen en cada entrevista. La cinematografía de Steve Annis en “Kissing Candice” con sus tonos surrealistas en la iluminación se aplicarían en el stop motion y entrevistas.



Figura 10 Frames de Kissing Candice dirigida por Aoife McArdle

El tono de la fotografía de “Collage” usará tonos cálidos y fríos y el uso de muchos filtros de colores que puedan dar un toque surrealista al plano y pueda contribuir al concepto de la banda “Cadáver Exquisito”, fortaleciendo las emociones de sus temas con cada color y etapa de su trayectoria.

ESCALETA DEL DOCUMENTAL

Escena/ Animaciones	Imagen	Audio	tiempo
Esc 1	Plano medio de Gustavo	Gustavo habla sobre el nombre de la banda	4s
Esc 2	Se muestra a Ramón en plano medio	Ramón describe su opinión sobre la banda	8s
Animación: AC0	Aparece el título del documental	Efecto de sonido de entrada	6s

Esc 1	Plano medio de Daniel, Juan y Camilo	Explican el concepto de C.E (Cadáver Exquisito)	11s
Esc 1	Jackson en plano americano	Su opinión sobre lo que representa el juego de C.E	5s
Esc 1	Plano americano de Camilo y Daniel	Explican como surgió la banda	12s
Esc 1	Toma grupal	Explican que significa C.E	5s
Animación: AC1	Pluma escribiendo en pergamino	se explica de donde proviene el término de C.E.	
Esc 1	Primer plano y plano americano de Daniel	Explica porque eligieron ese nombre para la banda	10s
Esc 1	Plano medio de Juan	Juan justifica el hecho de haber seleccionado C.E. como nombre	15s
Animación: AC6	Animación de un cráneo	Daniel explica de que manera ha repercutido su filosofía en el desarrollo de la banda	18s
Esc 1	Tomas de conciertos de la banda	Explica su rol dentro del desarrollo del C.E.	10s
Animación AC5	Se presentan las cabezas de los integrantes de la banda	Se explica el proceso para llevar acabo el C.E.	15s
Esc 1	Plano medio de Juan	Explica que todos vienen de diferentes corrientes musicales	8s
Esc 1	Tomas de practicas de la banda	Camilo describe que venía de la escena Punk	5s

Animación: AC3	Salen en pantalla Gustavo, Camilo y Daniel con elementos que caracterizan sus estilos musicales	Se describe las corrientes musicales de las que venían los integrantes de la banda	13s
Esc 1	Se muestran a los integrantes con trajes coloridos en una sesión fotográfica en exteriores	Gustavo explica un poco sobre la trayectoria y estilo de la banda	15s
Esc 2	Plano medio de Ramón	Explica como fue la percepción que tuvo inicialmente de la banda	15s
Esc 1	Plano medio y general de Juan	Juan explica la razón por la cual se criticaba el género de la banda	15s
Esc 2	Plano medio de Ramón	Explica como era la percepción que había sobre el género que manejaba C.E.	17s
Esc 1	Plano general de toma grupal	Camilo explica porque ellos formaban parte de una nueva oleada de músicos	10s
Animación: AC14	Animación de la insignia representativa de la banda siendo serruchada.	Se describe el grado de aceptación por parte de la U.P. (Unión Punk)	20s
Esc 1	Plano general de toma grupal	Daniel comenta sobre los lugares a donde ellos iban a	36s

		tocar y el tipo de acogida que tuvieron	
Esc 2	Plano medio de Ramón	Ramón justifica el porque el rechazo a la C.E. por parte de la U.P.	35s
Esc 1	Plano general de toma grupal	Como cambio la percepción que se tenia de la banda.	9s
Esc 2	Plano medio de Ramón	Habla sobre la aceptación que tuvo C.E. con el tiempo	11s
Esc 1	Plano general del grupo	Explican como la banda se dio a conocer a través del internet	38s
Animación: AC11	Personajes recibiendo señalamientos e insultos	Daniel habla sobre el rechazo que había hacia la banda.	17s
Esc 2	Plano medio de Ramón	Menciona lo que se criticaba generalmente sobre el estilo de C.E.	10s
Animación AC12	Se presentan las notas musicales	Habla sobre el estilo de las letras de C.E.	6s
Esc 1	Plano medio de Gustavo	Explica como el estilo de la banda ha influenciado en la aceptación de la agrupación	16s
Esc 1	Plano medio de Juan	Habla sobre las criticas que ha recibido cadáver.	9s
Animación AC13	Se ven manitos haciendo el dedo pulgar hacia abajo	Ramón manifiesta cual fue el grado de aceptación que tuvo la banda.	7s
Esc 1	Plano general del grupo	Daniel explica porque él cree que había algún tipo de rechazo a C.E.	15s

Esc 1	Plano general y plano medio de Camilo	Narra como fue que fueron creciendo como banda.	25s
Esc 2	Plano medio y plano general de Ramón	Describe uno de los conciertos que C.E. realizó en Diva Nicotina.	24s
Animación: AC19	Animación del centro de convenciones en la que brotan flores y luego se aprecia a la banda en concierto	Comparte la experiencia que tuvieron en el concierto que realizaron en el Centro de Convenciones.	45s
Esc 1	Plano medio y plano general de Juan	Acota sobre el esfuerzo que requirió la planificación para el concierto.	7s
Esc 1	Plano medio y plano general de Daniel	Reconoce que todos los esfuerzos realizados tuvieron su recompensa.	21s
Esc 1	Plano medio y plano general de Camilo	Expone el punto mas alto de sacrificio de la banda	8s
Animación: AC20	Se presentan a los personajes conviviendo en una casa	Juan habla sobre la convivencia en México.	16s
Esc 1	Plano medio de Camilo	Expresa cuales eran los objetivos de la banda en México.	13s
Esc 1	Plano medio de Juan	Experiencia en México.	20s
Esc 1	Plano medio de Camilo	Expone que su proyecto de vida era la banda	5s

Animación AC22	En un fondo de una obra de S. Dalí se ven a los integrantes de la banda caminando por el mango de una guitarra.	Juan remarca la importancia de su experiencia como músico en México.	19s
Esc 1	Plano medio de Camilo	Camilo comenta sobre las dificultades que se presentaron	27s
Esc 1	Plano de Juan	Habla sobre el regreso de la banda a Ecuador	14s
Esc 1	Plano medio y plano general de Gustavo	Habla sobre sus intenciones de reintegrarse a la banda	10s
Esc1	Plano medio de Camilo	Explica el porque tuvieron una separación temporal	11s
Esc 1	Plano medio de Juan	Comenta sobre el estado actual de la banda	19s
Esc 1	Plano medio de Gustavo	Trata la importancia de tener clara la visión de la banda	27s
Esc 1	Plano medio de Juan	Habla sobre la falta de apoyo de la música en Guayaquil.	7s
Esc 1	Plano medio de Gustavo	Da recomendación a futuros músicos	9s
Animación AC24	Animación de los CDs y portadas con fotos de la banda	La importancia de tener clara la visión para poder lograr constituir una banda.	21s
Esc 1	Créditos	Música temporada de C.E.	60s

LISTA DE REFERENCIAS VISUALES

- Producciones que inspiran el documental.



- Green Day "The Ride". Prod: MTV (2016)



- Foo Fighters: Back and Forth. Dir: James Moll (2011)



- Espíritu del 98. Dir: Ramón Eduardo Villacreses Rada (2018)



- Estación Polar. Dir: David Holguín Wagner (2019)



- Nanuk, El Esquimal. Robert J. Flaherty (1922)



CAPÍTULO 2: PLANIFICACIÓN DE PRODUCCIÓN

ESTILO DE PRODUCCIÓN

El estilo de producción que se piense abordar está ligado mayormente al desarrollo narrativo a través de entrevistas a manera de voz en off, por lo que es fundamental tener claro cuales serían los actores sociales que intervendrían y explicarían las situaciones planteadas. Sin embargo, la puesta en escena de los entrevistados no tendrá mayor protagonismo que eso, es decir, que visualmente los entrevistados no figurarán mucho.

Por otra parte, la información compilada será la que cumpla un papel protagónico. Por lo que dentro del proceso de producción se escatimarán esfuerzos en la búsqueda de videoclips, documentos, audios, fotografías, y reportajes que evidencien toda la trayectoria de la banda y cumplan con los objetivos de referencias visuales planteadas inicialmente.

Como elemento creativo adicional, la gestión de producción para poder concebir las animaciones estará fundamentada bajo un esquema de guion donde irá especificado el nombre de los audios de los fragmentos que se han decidido representar gráficamente, para que los creativos tengan una idea de lo que se piensa textualizar, seguido de la explicación de lo que se pretende animar para que todo el equipo de trabajo labore bajo el mismo esquema. Esta guía también contendrá un apartado de observaciones donde se cargarán y especificarán detalles de las referencias a considerar. Todo esto, con el fin de comunicar las ideas al diseñador y animador, y que a su vez puedan manejar un flujo de trabajo en paralelo.

Dentro de las estrategias que se han mentalizado se describen los siguientes aspectos: el equipo de trabajo seleccionado estará dado por profesionales que brinden su aporte desinteresadamente pero que a su vez se sientan beneficiados por dejar sentado su nombre o marca en el proyecto. Por otra parte, también están inmerso varios pasantes principiantes pertenecientes a

la carrera de cine y/o audiovisuales que desean ganar experiencia en el campo. Y por último, los colaboradores externos a quienes se les reconoce un valor económico de acuerdo al aporte que realicen, en este caso, constituido principalmente por los diseñadores y animadores.

Para optimizar recursos se han destinado dos días de rodajes. El primer día con el fin de simplificar gastos de producción y aprovechar la disponibilidad del equipo humano, se coordinaron las entrevistas de todos los integrantes de la banda el mismo día y con el mismo set. El segundo día solo se programó una sola entrevista por lo que se organizó una puesta en escena mucho más sobria, la cual estaba constituida por un fondo negro.

En cuanto a recursos técnicos, la selección del modelo de cámaras se realizó bajo el criterio de disponer dos cámaras que cuenten con la misma calidad de video. Lo que podría facilitar el proceso de edición al momento de empatar una toma con otra generando así un empate de tomas mucho más orgánico.

Para agilizar el proceso de captación de audio se planteó utilizar dos sistemas de grabación de sonido. La primera se dio a través de un boom conectado inalámbricamente a la tascam con el fin de facilitar el desplazamiento del sonidista por el set en la entrevista grupal. El segundo sistema estuvo dado por corbateros inalámbricos conectados a la tascam para obtener mayor definición acústica al encontrarse más direccionado al sujeto; esto se aplicó para llevar de manera más eficaz las entrevistas individuales.

El proceso de producción que se utiliza en el documental Collage está fuertemente relacionado con una de las referencias, mencionadas anteriormente, "The ride". En esta serie televisiva, producida por MTV, se puede apreciar un tratamiento similar en uno de sus episodios de su tercera temporada, donde bajo el formato documental hacen un recorrido de la vida artística de la banda Green Day. Basándonos en el estilo de producción que se llevó a cabo en este audiovisual se han tomado referentes visuales donde convergen tomas de archivo con animaciones de los integrantes de la banda,

muy similar al estilo que se plantea en el documental que trata de la banda cadáver exquisito.

Otras referencias como “Back and Forth” y “Espíritu del 98” son películas documentales que consolidan su desarrollo con base en tomas de archivos de la trayectoria de bandas musicales. De igual manera en el proceso de realización de “Collage” se ha dado mucha importancia a tomas B-roll para poder generar una estética visual similar. Por esto, el material documentado de la historia de la banda “Cadáver exquisito” cuenta con un gran banco de información donde se puede apreciar la trayectoria de la banda desde sus inicios, en el año 2008, hasta contenido mucho más reciente en la que se puede constatar su estado actual.

CRONOGRAMA

Fecha de inicio: 02/Nov/2020

fecha de finalización: 28/feb/2021

Meses	Noviembre				Diciembre				Enero				Febrero			
ACTIVIDADES POR SEMANA	1º	2º	3º	4º	5º	6º	7º	8º	9º	10º	11º	12º	13º	14º	15º	16º
Preproducción																
Desarrollo de Guion Literario	■															
Casting		■	■													
Scouting		■	■													
Desglose de producción		■	■													
Reuniones con la banda		■	■													
Guion Técnico			■													
Plan de Rodaje			■													
Presupuesto				■												
Diseño de escenografía				■												
Producción																
Recogida de quipos alquilado					■					■						
Rodaje					■					■						
Fotos de tras cámaras					■					■						
Postproducción																
Clasificación de material						■	■				■					
Edición general								■	■	■	■	■	■			
Diseños de graficas								■	■	■	■	■	■			
Animaciones 2d										■	■					
Foley											■	■				
Musicalización												■				
Corte final													■	■		
Diseño de créditos														■	■	
Corrección de color														■	■	
Diseño de sonido															■	
Exportación de corte final															■	
Edición de trailer																■

EQUIPO DE RODAJE

- **Director:**
Carlos Luis Minchong
- **Productor:**
Israel Briones
- **Cast:**
Daniel Vinueza Benedetti
Juan Santoro Rojas
Camilo Palma Villegas
Gustavo Muñoz Sotelo
Jackson Tenezaca Galarza
Ramon Villacreses Rada
- **Camarógrafos:**
Carlos Luis Minchong
Ronny Ruiz
Israel Briones
- **Editores:**
Carlos Luis Minchong
Israel Briones
- **Diseñador:**
Manuel Arevalo
Gustavo Santana
- **Director de Arte:**
Israel Briones
- **Post: Productores:**
George Yaguana
Juan Carlos Narváez
Luis Cedeño
- **Sonido directo:**
Edward Blamoh
Evelyn Montoya
- **Sonorización:**
José Ricardo Minchong
- **Asistentes de producción:**
Evelyn Montoya
- **Director de fotografía:**
Ronny Ruiz
- **Fotógrafos:**
Juan José Mogrovejo
Edward Blamoh
Guillermo Tacury
- **Making Of:**
Sebastián Ramos
- **Tramoyistas:**
Edward Blamoh
Guillermo Tacury

ENTREVISTADOS:

Nombre	Datos generales		
	Edad	Profesión	Nacionalidad
Daniel Vinueza Benedetti	32	Lic. en Comunicación Audiovisual	Ecuatoriana
Juan Santoro Rojas	32	Ing. Comercial	Ecuatoriana
Camilo Palma Villegas	32	Productor musical	Ecuatoriana
Gustavo Muñoz Sotelo	33	Ing. Comercial	Ecuatoriana
Jackson Tenezaca Galarza	27	Diseñador gráfico	Ecuatoriana
Ramon Villacreses Rada	40	Lic. En comunicación Social, Mención Audiovisual	Ecuatoriana

Se seleccionaron los 5 integrantes actuales de la banda (Daniel Vinueza, Juan Santoro, Camilo Palma, Gustavo Muñoz y Jackson Tenezaca) porque si bien es cierto, que a lo largo de la trayectoria de Cadáver Exquisito han rotado varios integrantes, son ellos la prueba fehaciente de que es una banda que aun sigue viva. Por otra parte, pueden dar fe de la historia de la banda desde sus inicios, hasta lo que han llegado a convertirse en la actualidad. Cabe mencionar que el documental gira entorno a la banda y su estilo.

Por otra parte, se seleccionó a Ramon Villacreses por ser uno de los personajes que estuvo fuertemente inmerso en la escena Punk guayaquileña que fue donde inicialmente se desarrolló la banda. Además, en las entrevistas realizadas a la banda, los integrantes hacen referencia a la Unión Punk dejando muchos cabos sueltos lo que supone una necesidad de indagación. Y nuestro entrevistado al ser miembro fundador de la Unión Punk cumple con el perfil requerido para responder a todas estas inquietudes.

LOCACIONES:

Set	Nombre del Set	Dirección	Fotografía del lugar
Escenografía para entrevista de integrantes de la banda	Nativo Studio	Álamos norte, 08 villa 05	
Set en estudio para entrevista (Ramón)	Nativo Studio	Álamos norte, 08 villa 05	

CONTRATOS Y PERMISOS DE FILMACIÓN

CONTRATO DE CESIÓN DE DERECHOS

Guayaquil a los 07 días del mes Diciembre de 2020.

Se celebra el presente contrato de cesión de derechos por una parte el C. GUSTAVO ALEJANDRO MUÑOZ SOTELO, en representación de la banda Cadáver Exquisito, quien en adelante se llamará cedente. Declara el C. GUSTAVO ALEJANDRO MUÑOZ SOTELO a quien llamaremos cedente, de 33 años vivir en URB. LA JOYA ETAPA PIEDRA MZ 5 V. 10 y contar con número de identificación 0917722894.

Por otro lado, el C. Carlos Luis Minchog Aguilar quien en adelante se llamará cesionario. Declara el C. Carlos Luis Minchog Aguilar a quien llamaremos cesionario, de 27 años vivir en Alborada 8va etapa Mz 815 V. 18 y contar con número de identificación 0931480586.

DECLARACIONES:

El cedente y el cesionario se reconocen mutuamente con la capacidad jurídica para celebrar el presente contrato.

Las partes declaran que es su voluntad celebrar el presente contrato.

Ambas partes reconocen estar de acuerdo con las cláusulas que a continuación se presentarán.

Dicho lo anterior, ambas partes expresan su consentimiento para celebrar el presente contrato de cesión de derechos de autor.

CLAUSULAS

PRIMERA. - El cedente acepta conceder al cesionario el derecho de contenido de: canciones, imágenes y/o videos pertenecientes a la banda musical "Cadáver Exquisito" bajo las siguientes especificaciones:

1. Los temas utilizados en el desarrollo del documental "Collage" serán usados únicamente con fines educativos. Tales como: reproducción del material para capacitaciones y exposiciones en un contexto académico y, presentación y difusión del material en festivales audiovisuales tanto dentro como fuera del área local.
2. El uso de los temas musicales, de video y/o fotografías propias de la banda empleados en el documental no serán usados con fines comerciales ni mucho menos con algún fin de lucro.

3. El material de la banda usado en el documental será empleado exclusivamente para contribuir con el desarrollo del proyecto, de titulación del cesionario, en la carrera de Producción Audiovisual de la Facultad de Artes y Humanidades de la Universidad Católica de Santiago de Guayaquil.
4. Bajo ninguna condición se priva al cedente por el uso del contenido de la banda.

SEGUNDA. - El cedente acepta conceder al cesionario de forma gratuita y desinteresada.

TERCERA. Para los efectos del presente contrato las partes se sujetan a las leyes que rigen esta ciudad.

CUARTA. -El cedente y el cesionario declaran haber leído el presente contrato, así como estar de acuerdo con los términos y condiciones.

QUINTA. - No existe ningún límite de tiempo en cuanto a la vigencia de este contrato.

SEXTA. - Las partes aceptan que al firmar el contrato no existe ningún vicio.

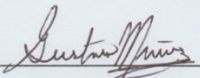
Cedente

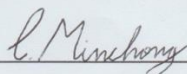
Cesionario

AUTORIZACIÓN PARA GRABACIÓN DE CONTENIDO AUDIOVISUAL

Yo, Camilo Ernesto Palma Villegas, con C.I. o pasaporte n° 0922526512, doy mi consentimiento a la Universidad Católica de Santiago de Guayaquil, para el uso o la reproducción de las secuencias filmadas en vídeo, fotografías o grabaciones de la voz de mi persona usadas para el proyecto documental "COLLAGE" desarrollada por el estudiante Carlos Luis Minchong Aguilar como parte de su proyecto de titulación.

Entiendo que el uso de la imagen o de la voz del participante, será principalmente para fines de la enseñanza o de la promoción de programas educativos impartidos por la Universidad Católica de Santiago de Guayaquil.

Las secuencias filmadas pueden usarse para fines como presentaciones en conferencias con fines educativos. La cual tendrá uso de carácter académico y será difundido en un futuro en festivales y concursos audiovisuales tanto a nivel nacional como internacional.

No existe ningún límite de tiempo en cuanto a la vigencia de esta autorización; ni tampoco existe ninguna especificación geográfica en cuanto a dónde se puede distribuir este material. Esta autorización se aplica a las secuencias filmadas en vídeo o fotografías que se puedan recopilar como parte del desarrollo del proyecto de titulación y para los fines que se indican en este documento.

Firmas:

C. Minchong

Director del proyecto

Carl

Entrevistado

Fecha: 16/Feb/2021

AUTORIZACIÓN PARA GRABACIÓN DE CONTENIDO AUDIOVISUAL

Yo, DANIEL VINUEZA, con C.I. o pasaporte n° 0916896764, doy mi consentimiento a la Universidad Católica de Santiago de Guayaquil, para el uso o la reproducción de las secuencias filmadas en vídeo, fotografías o grabaciones de la voz de mi persona usadas para el proyecto documental "COLLAGE" desarrollada por el estudiante Carlos Luis Minchong Aguilar como parte de su proyecto de titulación.

Entiendo que el uso de la imagen o de la voz del participante, será principalmente para fines de la enseñanza o de la promoción de programas educativos impartidos por la Universidad Católica de Santiago de Guayaquil.

Las secuencias filmadas pueden usarse para fines como presentaciones en conferencias con fines educativos. La cual tendrá uso de carácter académico y será difundido en un futuro en festivales y concursos audiovisuales tanto a nivel nacional como internacional.

No existe ningún límite de tiempo en cuanto a la vigencia de esta autorización; ni tampoco existe ninguna especificación geográfica en cuanto a dónde se puede distribuir este material. Esta autorización se aplica a las secuencias filmadas en vídeo o fotografías que se puedan recopilar como parte del desarrollo del proyecto de titulación y para los fines que se indican en este documento.

Firmas:

C. Minchong

Director del proyecto

DANIEL VINUEZA

Entrevistado

Fecha: 7/Dic/2021

AUTORIZACIÓN PARA GRABACIÓN DE CONTENIDO AUDIOVISUAL

Yo, Roxxy Rosalva Rosz Piosdeneses, con C.I. o pasaporte nº 0918583600, doy mi consentimiento a la Universidad Católica de Santiago de Guayaquil, para el uso o la reproducción de las secuencias filmadas en vídeo, fotografías o grabaciones de la voz de mi persona usadas para el proyecto documental "COLLAGE" desarrollada por el estudiante Carlos Luis Minchong Aguilar como parte de su proyecto de titulación.

Entiendo que el uso de la imagen o de la voz del participante, será principalmente para fines de la enseñanza o de la promoción de programas educativos impartidos por la Universidad Católica de Santiago de Guayaquil.

Las secuencias filmadas pueden usarse para fines como presentaciones en conferencias con fines educativos. La cual tendrá uso de carácter académico y será difundido en un futuro en festivales y concursos audiovisuales tanto a nivel nacional como internacional.

No existe ningún límite de tiempo en cuanto a la vigencia de esta autorización; ni tampoco existe ninguna especificación geográfica en cuanto a dónde se puede distribuir este material. Esta autorización se aplica a las secuencias filmadas en vídeo o fotografías que se puedan recopilar como parte del desarrollo del proyecto de titulación y para los fines que se indican en este documento.

Firmas:

C. Minchong
Director del proyecto

[Firma]
entrevistado

Fecha: FEBRERO 19, 2021

AUTORIZACIÓN PARA GRABACIÓN DE CONTENIDO AUDIOVISUAL

Yo, JUAN ALFREDO SANTORO ROSAS, con C.I. o pasaporte nº 0923128761, doy mi consentimiento a la Universidad Católica de Santiago de Guayaquil, para el uso o la reproducción de las secuencias filmadas en vídeo, fotografías o grabaciones de la voz de mi persona usadas para el proyecto documental "COLLAGE" desarrollada por el estudiante Carlos Luis Minchong Aguilar como parte de su proyecto de titulación.

Entiendo que el uso de la imagen o de la voz del participante, será principalmente para fines de la enseñanza o de la promoción de programas educativos impartidos por la Universidad Católica de Santiago de Guayaquil.

Las secuencias filmadas pueden usarse para fines como presentaciones en conferencias con fines educativos. La cual tendrá uso de carácter académico y será difundido en un futuro en festivales y concursos audiovisuales tanto a nivel nacional como internacional.

No existe ningún límite de tiempo en cuanto a la vigencia de esta autorización; ni tampoco existe ninguna especificación geográfica en cuanto a dónde se puede distribuir este material. Esta autorización se aplica a las secuencias filmadas en vídeo o fotografías que se puedan recopilar como parte del desarrollo del proyecto de titulación y para los fines que se indican en este documento.

Firmas:

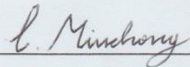

Director del proyecto

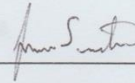

entrevistado

Fecha: 15 / Feb / 2021

AUTORIZACIÓN PARA GRABACIÓN DE CONTENIDO AUDIOVISUAL

Yo, GUSTAVO ALEJANDRO MUÑOZ SOTELO, con C.I. o pasaporte n° 0917722894, doy mi consentimiento a la Universidad Católica de Santiago de Guayaquil, para el uso o la reproducción de las secuencias filmadas en vídeo, fotografías o grabaciones de la voz de mi persona usadas para el proyecto documental "COLLAGE" desarrollada por el estudiante Carlos Luis Minchong Aguilar como parte de su proyecto de titulación.

Entiendo que el uso de la imagen o de la voz del participante, será principalmente para fines de la enseñanza o de la promoción de programas educativos impartidos por la Universidad Católica de Santiago de Guayaquil.

Las secuencias filmadas pueden usarse para fines como presentaciones en conferencias con fines educativos. La cual tendrá uso de carácter académico y será difundido en un futuro en festivales y concursos audiovisuales tanto a nivel nacional como internacional.

No existe ningún límite de tiempo en cuanto a la vigencia de esta autorización; ni tampoco existe ninguna especificación geográfica en cuanto a dónde se puede distribuir este material. Esta autorización se aplica a las secuencias filmadas en vídeo o fotografías que se puedan recopilar como parte del desarrollo del proyecto de titulación y para los fines que se indican en este documento.

Firmas:

C. Minchong

Director del proyecto

Gustavo Muñoz

Entrevistado

Fecha: 8 Dic / 2021

LISTA DE EQUIPOS

Cámaras:

- 2 Sony a7ii
- 2 Nikon D810

Luces:

- 4 tubos led
- 2 luces led Ikan
- 2luces Ikan hmi de 3000

Accesorios

- Fondo negro
- 6 Cstand
- 2 banderas
- 3 difusores
- 3 filtros
- Foil negro
- Griparía para cámaras
- Pantallas led para cámaras
- Tascan DR 70D
- Corbateros inalámbricos
- Micrófono boom
- Monitores
- 2 trípodes Manfrotto
- Estabilizador (DJI Ronin S)
- Lente 35mm
- Lente 70mm
- Follow focus

CAPÍTULO 3: PLANIFICACIÓN FINANCIERA

PRESUPUESTO GENERAL

DESCRIPCIÓN	VALOR
Personal técnico	\$200,00
Equipo técnico	\$330,00
Escenografía	\$305,00
Utilería	\$65,00
Postproducción	\$1.150,00
Movilización	\$110,00
TOTAL	\$2.160,00

DESGLOSE DE PRESUPUESTO

Personal técnico	
DESCRIPCIÓN	VALOR
Productor	\$50
Iluminador	\$20
Sonidista	\$15
Asistente de sonido	\$10
Backstage	\$20
Director de arte	\$20
Director Creativo	\$20
Asistente de cámara	\$20
Gaffer	\$15
Tramoyistas	\$10
TOTAL	\$200

Escenografía	
DESCRIPCIÓN	VALOR
5 planchas de madera	\$80
4 tarros de pintura	\$20
Soportes de madera	\$15
Carpintero	\$40
Alquiler de set	\$150
TOTAL	\$305

Movilización	
DESCRIPCIÓN	VALOR
Taxis	\$60
Fletes en camión	\$30
Gasolina	\$20
TOTAL	\$110

Equipo técnico	
DESCRIPCIÓN	VALOR
2 cámaras Sony a7ii	\$50
2 cámaras Nikon D810	\$25
2 trípodes	\$25
Luces	\$40
Griparía para luces	\$30
Tascan DR-70D	\$20
Corbateros inalámbricos	\$40
Boom	\$30
Monitor	\$10
Follow focus	\$15
DJI Ronin S	\$25
Lente 35 mm y 70mm	\$20
TOTAL	\$330

Utilería	
DESCRIPCIÓN	VALOR
Tela negra	\$15
Luces decorativas	\$30
Logo hecho en madera	\$20
TOTAL	\$65

Postproducción	
DESCRIPCIÓN	VALOR
Diseñador	\$500
Animador	\$500
Musicalización	\$150
TOTAL	\$1150

MATERIALES PROMOCIONALES

AFICHE:

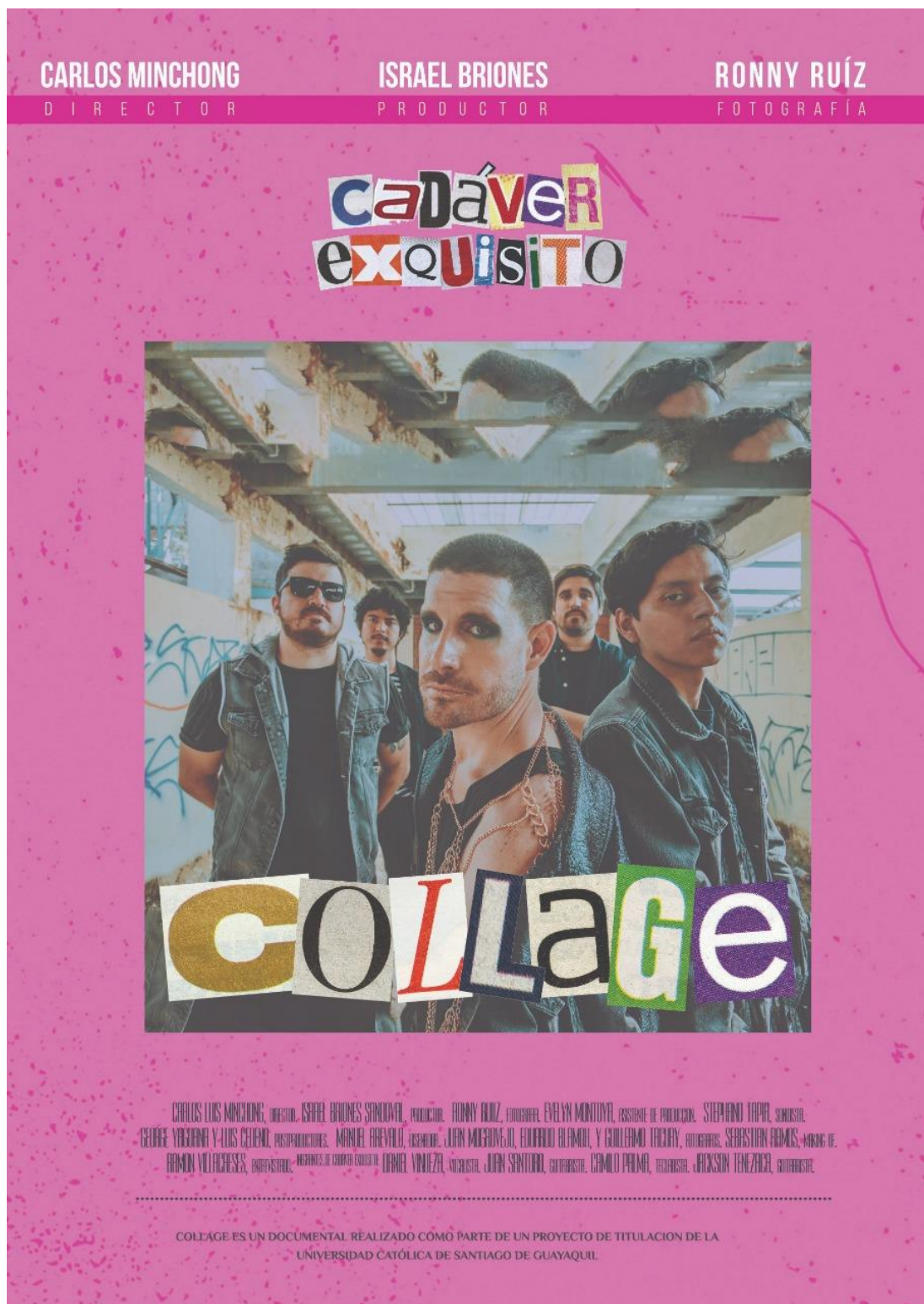

TRÁILER:

Duración: 45 s



Breve descripción: El tráiler describe como a través de una técnica de composición, la banda ecuatoriana “Cadáver

Exquisitos”, desarrolla toda una filosofía que define su estilo musical y visual. Por otra parte, también se evidencia como este mismo factor diferenciador que los hace tan especiales, y a su vez los expone a críticas por parte de la comunidad musical vigente.

CAPÍTULO 4: CONCLUSIONES

PREPRODUCCIÓN:

Una de las principales dificultades presentadas en el proceso de preproducción fue determinar el horario en la que coincidiera cada uno de los integrantes de la banda, considerando que estos se encuentran actualmente realizando diferentes actividades externas a la banda. Por lo que llegar a coincidir una entrevista grupal en la que participen los 5 integrantes de la banda incurrió en la postergación reiterada de las fechas de filmación acordadas.

El diseño y gestión de la escenografía para los entrevistados se realizó principalmente con planchas de madera recicladas para reducir costos en materiales, lo que hizo que sean mucho mas pesadas de lo normal. Este factor, resultó contraproducente porque era mucho más difícil manipularlas para pintarlas y trasladarlas al set, a su vez, los soportes diseñados para mantener los tablonos parados no resistieron el peso de las tablas.

Para que sea posible trasladar la tablas, fue necesario contratar con un servicio especializado de transporte, que a través del equipo de tres cargadores y disposición de un camión de carga fue posible trasladarlo a su destino de la forma adecuada y en el tiempo acordado. Sin embargo, no se contaba con que los soportes no resistieran el peso y se terminaran despegando finalmente los soportes, lo que solucionamos contratando un equipo de soporte técnico que reforzara con taladro cada uno de los soportes.

Otros de los grandes contratiempos que se presentaron fue el no disponer de memorias SD apropiadas que permitan tener grabaciones de alta duración, lo que resultó en un gran problema a la hora de transferir la información de las memorias al computador, pues estas al trasladar archivos de audio y video tan pesados generaron una sobrecarga que provocó una perdida parcial de la información.

PRODUCCIÓN:

Dentro del proceso de realización se contemplaron dos instancias en las que se grabaron distintas entrevistas con diferentes escenarios. El primero estaba constituido por una escenografía diseñadas con planchas de madera pintada de diversos colores este espacio se mentalizó con el fin de mostrar las entrevistas individuales y grupales de la banda. El segundo escenario, estaba dado por una tela negra como fondo en la entrevista de uno de los miembros fundadores de la Unión Punk.



Para llevar a cabo la entrevista con los integrantes de la banda, fue necesario empezar a organizarse desde muy temprano donde se estableció como tarea principal: trasladar, en camión, las planchas de madera desde el domicilio hasta el set de Nativa Estudio. Posteriormente, se procedió a reforzar cada uno de los soportes para mantener estable las planchas de madera.



Después se procedió a trabajar en los detalles a nivel visual, entre ellos implementar la lambda (Undécima letra del alfabeto griego) que es la insignia representativa perteneciente al logo de la banda, la cual se instauró se realizó en MDF y se instauró en una de la plancha de madera central.

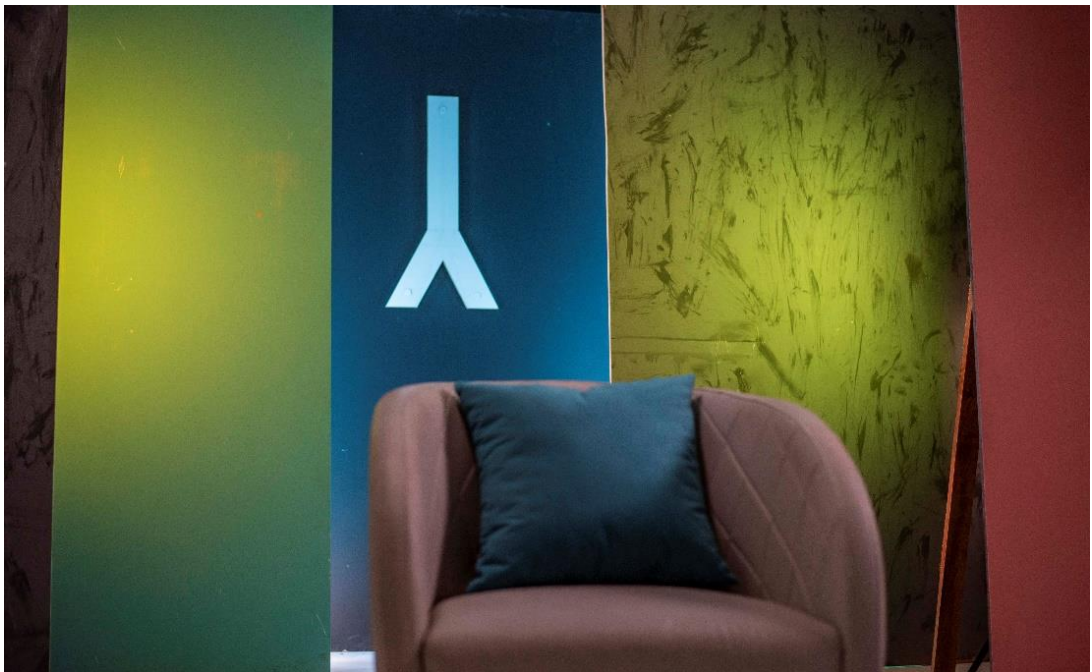

Luego se trabajaron los detalles referentes a la iluminación decorativa, la cual estuvo dada por tubos led con papel celofán azul para iluminar la lambda y constó también con puntos de luz led a los costados de las planchas de madera para generar mayor profundidad y perspectiva visual.



Una vez finalizada la distribución de otros elementos escenográficos tales como, la selección de butacas según los entrevistado o grupos de entrevistados se procedió a diseñar el esquema de iluminación funcional paralelamente a las configuraciones de cámara.



La iluminación que se empleó para la fotografía de los planos de los entrevistados estuvo dada por el esquema primario de tres puntos de luz. en la que se usó una luz cenital a la altura de los hombros del entrevistado para generar una luz de contorno. Además, de un punto de luz en su lateral izquierdo equiparada con otro punto en su lateral derecho pero un poco más frontal. Esta última, a diferencia de la anterior, contó con un papel celofán rojo rebajando de esta manera su intensidad con una bandera negra.



Finalmente se procedió a configurar los equipos de audio, donde se empleó inicialmente un boom para las entrevistas grupales y corbateros inalámbricos para las entrevistas individuales. En ambos casos estos sistemas de captación de sonido fueron conectados a un trascal.



Una vez que todos los aspectos técnicos estaban cubiertos, se realizaron las respectivas pruebas de audio y video con los entrevistados en escena. Luego se procedió a realizar las entrevistas; primero, con los 5 integrantes de la banda al mismo tiempo. Y segundo, con las entrevistas individuales. Cada entrevista tuvo una duración de una hora promedio.



El segundo día de rodaje se abordó la entrevista de uno de los miembros fundadores de la Unión Punk en la ciudad de Guayaquil. Para esta entrevista se decidió manejar un fondo de color negro y en su parte inferior color blanco tal como se muestra a continuación.

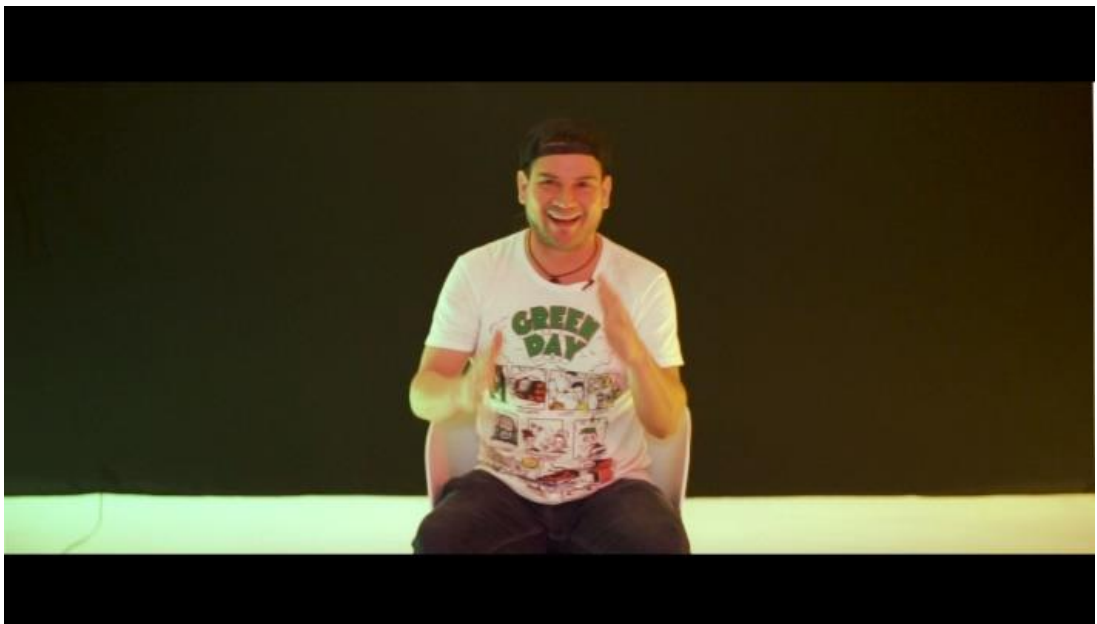



Para conservar el mismo criterio de iluminación que se manejó en las entrevistas de los integrantes de la banda. En la entrevista de Ramón se empleó luces de color verde y amarillo para que dinamizaran el fondo. Para iluminar al sujeto se empleó una luz blanca de contorno e iluminación frontal-lateral con un filtro rojo.



SUGERENCIAS Y RECOMENDACIONES

Con base en la experiencia otorgada en la realización de este Audiovisual se puede determinar que como sugerencia principal es necesario llevar un orden anticipado y estricto en todo el proceso de planificación y rodaje. Es decir, determinar con tiempo cuales serian los miembros del esquivo de trabajo. Verificar con anterioridad como funcionan cada uno de los recursos técnicos antes de grabar por lo que se recomienda llegar al set mucho tiempo antes de la hora acordada para de esta manera evitar contratiempos.

Por otra parte, reconocer que al ser un proyecto documental donde la voz de los personajes es lo mas importante puesto que definirán la narrativa de todo el audiovisual. Es necesario dar todas las indicaciones a los entrevistados, por mas obvias o innecesarias que algunas parezcan, para que cuiden mucho su forma de expresar. Si por algún motivo no estas obteniendo la respuesta deseada por parte del entrevistado, se recomienda repetir la pregunta o reformularla las veces que sea necesario hasta que se logre conseguir el resultado deseado

Por último, el trabajo en equipo es elemental. En el proceso de producción son muchos equipos técnicos los que se deben sincronizar a la vez y para que no existan inconsistencias dentro de las grabaciones es necesario que cada uno tenga una responsabilidad asignada. En cuanto a la postproducción es importante que estén conscientes que manejar mucho material de archivo, puede descontrolar la situación, por lo que es importante que haya un encargado dedicado exclusivamente al tratamiento de este material; es por esta razón que se recomienda contar con demás pos productores en otras áreas como ilustradores, animadores y sonidistas que ayuden disminuir la sobrecarga de trabajo del editor y a su vez puedan complementar el trabajo realizado.

BIBLIOGRAFÍA:

Arnaugifreu. (2014, 8 febrero). *Documentando el documental: Bill Nichols y los modos de representación*. InterDoc. <https://www.interdoc.org/documentando-el-documental-bill-nichols-y-los-modos-de-representacion/>

Bibian, J. (s. f.). *In Memoriam a Stanley Kubrick*. Va de Cine. Obtenido de <https://juanbibianvadecine.com/a-stanley-kubrick-26-7-1928/>

Espíritu del 98: El olor a espíritu joven y el inevitable hecho de crecer. (2019, 13 mayo). *Primicias*. Obtenido de <https://www.primicias.ec/noticias/cultura/espíritu-98-olor-joven-inevitable-crecer/>

Foo Fighters: Back and Forth. (s. f.). [Poster]. IMBD. <https://www.imdb.com/title/tt1853563/>

Frases para pensar qué es el Cine Documental. (2015, 19 marzo). Cuadernillo de Fuentes. Obtenido de <https://cuadernillodefuentes.blogspot.com/2015/03/frases-para-pensar-que-es-el-cine.html>

Green Day Videos. (2016, 6 noviembre). *Green Day «The Ride» documentary MTV ad* [Vídeo]. YouTube. <https://www.youtube.com/watch?v=fk13n3XzC74>

John Grierson - La escuela documental inglesa. (2010). Artium. Obtenido de <https://catalogo.artium.eus/exposiciones/cine-documental-o-el-tratamiento-creativo-de-la-realidad/john-grierson-la-escuela>

- Nichols, B. (Ed.). (1997). Modalidades Documentales de Representación. En *La Representación de la Realidad* (p. 2). Paidós. Obtenido de <http://www.catedras.fsoc.uba.ar/decarli/Apuntes/BNS-rr02.pdf>
- Romero, S. (2020, 6 mayo). *Frases célebres de Martin Scorsese*. Muy Interesante.es. Obtenido de <https://www.muyinteresante.es/cultura/arte-cultura/articulo/7-frases-celebres-de-martin-scorsese-801447674063>
- Salomon Ligthelm. (2018, 25 septiembre). *Pryme Mary* [Vídeo]. Vimeo. <https://vimeo.com/ligthelm>
- Surdatv x David Holguín. (2019, 6 mayo). *Trailer - Estación Polar* [Vídeo]. YouTube. <https://www.youtube.com/watch?v=bH1tFFpGIEg>
- TIFF Trailers. (2017, 7 septiembre). *Kissing Candice Trailer | TIFF 2017* [Vídeo]. YouTube. <https://www.youtube.com/watch?v=56hM8X1T1V0>
- Unión Punk. (2019, 16 diciembre). *Espíritu del 98 - La historia de Unión Punk - Documental (2018)* [Vídeo]. YouTube. <https://www.youtube.com/watch?v=ndDA7s-ZosY>
- Vonne, L. (2016, 16 julio). «*Nanuk, el esquimal*», *el primer documental de la historia del cine*. Hipertextual. Obtenido de <https://hipertextual.com/2016/07/nanuk-esquimal-documental>
- Xavier Dolan. (2010, 16 mayo). *Les Amours Imaginaires* [Vídeo]. Mubi. <https://mubi.com/es/films/heartbeats>

ANEXOS

ANEXO A: LISTA DE CRÉDITOS

- **Director:**
Carlos Luis Minchong

- **Productor:**
Israel Briones

- **Cast:**
Daniel Vinueza Benedetti
Juan Santoro Rojas
Camilo Palma Villegas
Gustavo Muñoz Sotelo
Jackson Tenezaca Galarza
Ramon Villacreses Rada

- **Camarógrafos:**
Carlos Luis Minchong
Ronny Ruiz
Israel Briones

- **Editores:**
Carlos Luis Minchong
Israel Briones

- **Diseñador:**
Manuel Arevalo
Gustavo Santana

- **Director de Arte:**
Israel Briones

- **Post: Productores:**
George Yaguana
Juan Carlos Narváez
Luis Cedeño

- **Sonido directo:**
Edward Blamoh
Evelyn Montoya

- **Sonorización:**
Stefano Tapia

- **Asistentes de producción:**
Evelyn Montoya

- **Director de fotografía:**
Ronny Ruiz

- **Fotógrafos:**
Juan José Mogrovejo
Edward Blamoh
Guillermo Tacury

- **Making Of:**
Sebastián Ramos

- **Tramoyistas:**
Edward Blamoh
Guillermo Tacury

- **Agradecimientos especiales:**

Luz Patrel Macías

Sofía Minchong Patrel

Jenny María Aguilar

Calos Minchong Andrade

Ronny Ruíz

Israel Briones Sandoval

Guido Bajaña

Gustavos Santana

- **Musica:**

Temas de Cadáver Exquisito:

- Todos somos cumpleaños
- Los sapos
- Niña Marciana
- Ningún lugar
- Canción 4
- El fantasma de San Amselmo
- Transformaciones
- Creepy Disco Punk
- temporada

ANEXO B: REPORTE DE GATOS

Presupuesto General (INICIAL)	
DESCRIPCIÓN	VALOR
Personal técnico	\$200,00
Equipo técnico	\$330,00
Escenografía	\$305,00
Utilería	\$65,00
Postproducción	\$1.150,00
Movilización	\$110,00
TOTAL	\$2.160,00

PRESUPUESTO FINAL – Desglose:

Personal técnico	
DESCRIPCIÓN	VALOR
Productor	\$50
Iluminador	\$10
Sonidista	\$10
Asistente de sonido	\$10
Backstage	\$10
Director de arte	\$10
Director Creativo	\$20
Asistente de cámara	\$10
Gaffer	\$10
Tramoyistas	\$10
TOTAL	\$150

Escenografía	
DESCRIPCIÓN	VALOR
5 planchas de madera	\$40
4 tarros de pintura	\$20
Soportes de madera	\$15
Carpintero	\$40
Alquiler de set	\$150
TOTAL	\$265

Movilización	
DESCRIPCIÓN	VALOR
Taxis	\$50
Fletes en camión	\$30
Gasolina	\$20
TOTAL	\$100

Equipo técnico	
DESCRIPCIÓN	VALOR
2 cámaras Sony a7ii	\$25
2 cámaras Nikon D810	\$0
2 trípodes	\$20
Luces	\$20
Griparía para luces	\$10
Tascan DR-70D	\$10
Corbateros inalámbricos	\$20
Boom	\$15
Monitor	\$10
Follow focus	\$15
DJI Ronin S	\$20
Lente 35 mm y 70mm	\$20
TOTAL	\$185

Utilería	
DESCRIPCIÓN	VALOR
Tela negra	\$0
Luces decorativas	\$10
Logo hecho en madera	\$20
TOTAL	\$30

Postproducción	
DESCRIPCIÓN	VALOR
Diseñador	\$500
Animador	\$500
Musicalización	\$120
TOTAL	\$1120

Presupuesto General (FINAL)	
DESCRIPCIÓN	VALOR
Personal técnico	\$150,00
Equipo técnico	\$185,00
Escenografía	\$265,00
Utilería	\$30,00
Postproducción	\$1.120,00
Movilización	\$100,00
TOTAL	\$1.850,00

ANEXO C: PLAN DE RODAJE

Escena 1 Fecha de grabación: 07/diciembre/2020					
Escena 2 Fecha de grabación: 31/Enero/2020					
Escena	Día/noche	Descripción	Int/Ext	Personajes	Locación
Esc 1	Día	Se realizarán las entrevistas a cada uno de los integrantes de la banda (se iniciará con una entrevista grupal y posteriormente cada uno será entrevistado individualmente)	Int	Daniel Vinueza Juan Santoro Camilo Palma Gustavo Muñoz Jackson Tenezaca	Set de Nativo Estudio
Esc 2	Día	Se realizará una entrevista a uno de los miembros representativos de la "Unión Punk"	Int	Ramon Villacreses	Set de Nativo Estudio

ANEXO D: LICENCIA DE MÚSICA

Todas las canciones empleadas en el documental pertenecen a la banda ecuatoriana “Cadáver Exquisito”, la cual a través de un contrato de cesión de derechos permite el uso de sus canciones en este proyecto documental.

LISTA DE CANCIONES	FUENTE	AUTOR
Todos somos cumpleañeros	Cesión de derechos	Cadáver Exquisito
Los sapos	Cesión de derechos	Cadáver Exquisito
Niña Marciana	Cesión de derechos	Cadáver Exquisito
Ningún lugar	Cesión de derechos	Cadáver Exquisito
Creepy Disco Punk	Cesión de derechos	Cadáver Exquisito
Canción 4	Cesión de derechos	Cadáver Exquisito
El fantasma de San Amelmo	Cesión de derechos	Cadáver Exquisito
Transformaciones	Cesión de derechos	Cadáver Exquisito
temporada	Cesión de derechos	Cadáver Exquisito

ANEXO E: PERMISOS DE LOCACIONES

CONTRATO DE LOCALIZACIONES

De una parte, RONNY RONAL RUIZ RIVADENEIRA, mayor de edad, de nacionalidad ECUATORIANA, C.I. núm. 0918583600, actuando en nombre y representación de PROPIETARIO, con domicilio en ÁLAMOS NORTE MZ 08 VILLA 05

(en adelante, la "PROPIETARIO"),

Por otra parte, CARLOS LUIS MINCHONG AGUILAR, mayor de edad, de nacionalidad ECUATORIANA, con C.I. núm. 0931480586 actuando en nombre y representación de PRODUCTOR

(en adelante, el "PRODUCTOR"),

MANIFIESTAN

Que se reconocen mutuamente con capacidad legal suficiente para contratar y de acuerdo las dos partes pactan el presente Contrato de Localizaciones (en adelante, el "Contrato") con las siguientes:

CLÁUSULAS

1.- IDENTIDAD DE LA LOCALIZACIÓN

El Propietario permite al "Productor" y su equipo de trabajo el acceso y el uso del estudio situado en Álamos norte Mz 08 Villa 05 para llevar a cabo los ensayos, el rodaje/filmación de las secuencias y el registro de los sonidos para la producción del Documental titulada Collage. (en adelante, el "Productor")

2.- AUTORIZACIÓN Y CESIÓN DE DERECHOS

El Propietario cede a al Productor con facultad de cesión en exclusiva a terceros los derechos exclusivos de reproducción, distribución, comunicación pública y transformación de las imágenes del interior de la Propiedad, así como permitir la adecuación de escenografías en dicho espacio.

El Propietario autoriza al Productor para que, con propósitos educativos y/o académicos, obtenga fotografías de la Propiedad, incluido el interior de la misma. Asimismo el Propietario accede a que el productor represente las imágenes obtenidas de la Propiedad de la forma que crea conveniente en la Producción y, a tal fin, accede a que la Productora y sus representantes, agentes, asesores, patrocinadores, asociados y sucesores exhiban, publiquen y promocionen la Producción o cualquier parte de la misma, tanto si estas partes contienen o no reproducciones visuales o acústicas de la Propiedad, tanto si ésta se puede reconocer o no, en cualquier medio audiovisual.

3.- DERECHOS DE ACCESO

La Productora tendrá derecho de llevar el personal y el equipamiento (incluido el atrezzo y la ambientación) que crea necesario y a retirarlo al finalizar el uso de la Propiedad.

4.- PERIODO DE ACCESO

La autorización del uso de la Propiedad que el Propietario garantiza en el presente Contrato será de los días 7 de diciembre y 31 de enero a partir en un periodo de tiempo equivalente a una jornada laboral desde las 14:00 horas hasta las 22:00 horas por cada día de rodaje.

5.- PAGO

Como remuneración por el uso de la Propiedad y en consideración de los términos expresados en el presente Contrato, el productor pagará al Propietario, por los dos días de rodaje, la cantidad de 150 dólares + más el 12% de IVA, es decir, 168 USD, que serán abonados al Propietario antes del rodaje con pago en efectivo.

6.- ALTERACIONES DE LA LOCALIZACIÓN

El Productor acuerda que, si es necesario cambiar, alterar o reorganizar cualquier equipamiento perteneciente a la Propiedad, el Productor volverá a colocar el mencionado equipamiento en los mismos lugares y en las mismas condiciones originales en las que se encontraban con anterioridad en las instalaciones de la propiedad.

Y para que conste a todos los efectos, se firma el presente Contrato por duplicado.

En Guayaquil, 01 de diciembre del 2020

EL PRODUCTOR

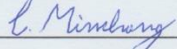

Carlos Luis Minchong Aguilar

EL PROPIETARIO



Ronny Ronald Ruiz Rivadeneira

ANEXO F: TRANSCRIPCIÓN DEL DOCUMENTAL

Es una pregunta muy común: ¿Qué significa el nombre de la banda?

Es una de las bandas que ha dejado un antes y un después muy claro, muy claro en la música guayaquileña, en la música ecuatoriana.

Cadáver exquisito es una técnica de composición en la que diferentes autores fabrican la misma obra a partir de la colaboración de varias cabezas por separado en diferentes momentos y espacios... Creo que cada uno desde su punto de vista aporta en muchas cosas.

La banda comenzó como con cinco pelados universitarios, recién nos conocíamos en el 2009 y teníamos justo una tarea de hacer un proyecto audiovisual de cadáver exquisito.

¿Al principio nos llamamos TOPBOX que era el nombre antiguo y por teléfono el me dijo que el recibió una clase donde le enseñaron la técnica de cadáver exquisito, Daniel estudió audiovisuales no?

Justo el cadáver exquisito originalmente es una técnica en el que un autor escribe una parte de un poema, de un texto y el siguiente ve una parte de lo que escribió el anterior y con esa una sola línea se inspira y sigue.

Inició como un tema poético escrito y hoy por hoy sucede en la industria del cine, en la música y en todos los tipos de arte.

Entonces estábamos utilizando de alguna manera ese concepto y eran dos palabras fuertes justo cuando estábamos buscando un nombre... Cadáver exquisito realmente nos llamó la atención.

Aparte creo que había la urgencia de un show, la típica que ya vas a tocar y necesitas ponerte un nombre, creo que también fue como la primera opción que tuvimos y nos gustó a todos creo, pero si creo que lo que te atrapa es el concepto más que la palabra en sí.

Y es realmente para nosotros una inspiración y una filosofía de trabajo en la que hemos basado nuestra música, nuestra imagen, nuestra producción siempre agarrando pequeños detalles, ideas y conceptos de otras personas y artistas para reinterpretarlo, reinventarlo y crear algo nuevo.

Yo soy el que después de que el cadáver exquisito se haya realizado, yo unifico todas las partes y yo las pego por así decirlo, entonces la calidad del sonido de todas esas colaboraciones diversas y de estas diversas cabezas que piensan diferente. ¿Mi deber es que esta idea final suene como un todo no? Como una obra finalizada.

Y creo que nosotros como banda lo hemos aplicado con los estilos tan variados que tenemos cada uno de escuchar música, todos creo que escuchamos música distinta.

Yo venía de una onda media punk y me motivaba estas otras personas que recién conocía.

O sea uno es punkero, a otro le gusta más el rock, el otro Daniel es más popero.. Entonces yo creo que esa fusión de géneros nos sirvió como a modo de cadáver exquisito para nuestra composición y que sea tan variada.

Si escuchas la trayectoria de nosotros hay muchas canciones que no tienen nada que ver la una con la otra y sin embargo suena a cadáver exquisito.

Cadáver exquisito desde que empezó en sus primeros años. Fue algo que revolucionó la ciudad, entonces se hablaba sí o sí de cadáver para bien o para mal. Lo que supe en primera instancia es que era otro estilo musical.

Desde el inicio la banda se catalogó en un momento como pop, en el momento en el que solo habían bandas de rock y eso era lo que tocabas si estabas en una banda tocabas rock o tocabas punk.. Entonces como nosotros

empezamos a catalogarnos como pop o banda de pop/rock. La gente si nos decían que eran maricas que tocaban cosas medias fresas.

Y porqué se lo sometía a una crítica de un género al que ellos no pertenecían, si ellos hacían un pop/indie, porqué se los cuestionaba como que si fueran una banda de pop/punk o algo que sea hasta un poquito más cercano.

Como éramos la nueva ola no había mucho de estos conciertos de bandas que sonaran como nosotros entonces era curioso porque incluso llegamos a tocar en conciertos de bandas de punk.

O sea hubo un gran porcentaje de punkeros por decirlo de esa época que pertenecieron a la unión punk que les pareció una mala propuesta y otro grupo también. No sabría decir si la mitad o quizás un menor porcentaje de la mitad que nos pareció algo increíble. O sea, en mi caso yo lo percibí como. Esta es la nueva guardia, esta es la nueva ola.

Nosotros nos dimos cuenta de que la música de nosotros era diferente y nuestro elemento diferenciador yo creo que lo quisimos incrementar más no?.. Y yo creo que eso fue un poco parte del éxito de cadáver exquisito.

Básicamente la banda como que pegó y sí tuvimos bastante rechazo de parte de la escena vigente que era la unión punk, porque no había otra escena, no había donde más tocar, entonces nosotros donde tocábamos. Bueno tampoco es que nos Re invitaran a lugares sino que íbamos a tocar a los lugares donde se podía tocar.. Que era santo remedio, que era diva nicotina, que era.. Y eventos también como de punk pero ahí si nos odiaban tanto así que escribían así: Verga para cadáver exquisito en la calle por ejemplo.

Nosotros de la unión punk veníamos de una derrota, de una derrota es decir.. Ya no podemos continuar y bajamos los brazos, cerramos nuestras puertas y surgió esta gran banda donde todos los chicos ahora acudían a verlos, entonces probablemente hubo un porcentaje de mis compañeros que eso les dolió mucho... Es la verdad.

Hasta que nos conocieron más, creo que así fue la apreciación, cuando ya nos conocieron y nos vieron trabajar eso ya se eliminó. Pero al principio fue así.

Con el digamos. Pasar de tiempo algunos músicos ya quizás con la madurez de los años, lo escucharon años después y dijeron: La verdad es que hay unas canciones que sí me gustan.

Yo creo que siempre desde que empezamos a subir canciones que eran en MySpace en esa época. No había nada más. Siempre empezaron a tener plays en seguida, en seguida los conciertos se llenaban, fue bastante rápida la acogida que tuvimos al menos de ese público nuevo que no era gente que estaba acostumbrada a conciertos y se hizo más grande la banda de lo que pensábamos en un inicio.. Creo que sí fue rápida la respuesta.

Y no sé cómo se regó así de pronto.. Pero ayudó mucho el internet, me acuerdo en el 2009 - 2010 abría MySpace y de repente alguien o un amigo compartió alguna canción de una banda guayaquileña.. En ese entonces era cadáver exquisito y yo le doy play y no podía creer que es lo que estaba escuchando pero ni si quiera pensaba que era una producción guayaquileña.

Hemos sido sujetos probablemente a insultos, burlas o a señalamientos por nuestro look, por nuestras canciones que son fáciles de escuchar tal vez muchas veces frente a la misma comunidad musical que muchas veces tal vez ha valorado otro tipo de arreglos u otro tipo de música mucho más elaborada o mucho más digamos sofisticada.

Lo primero que se criticaba era la música muy... ¿Es que es un poquito complejo decir suave porque es algo muy subjetivo no? Entonces que la música era muy suave y las letras muy digamos. Fresas por decirlo de alguna manera.

Siempre hay haters que no les gusta lo que haces, que no están de acuerdo con tu música.. Sobretudo en mi entorno que crecí en una escena punk por así decirlo.. Mucha gente lo veía como que no e incluso todavía me molestan porque la banda es muy distinta.

O sea, la gente si nos tiraba a veces estos resentimientos, pero yo los veía mas como resentimiento de la gente porque tal vez veían que teníamos shows más llenos que ellos o cosas así.

Yo creería que en un gran porcentaje hubo un rechazo a cadáver exquisito, un porcentaje pequeño fuimos los que los respaldamos desde el inicio.

Que la unión punk no estaba preparada para que vengan unos niños a llenar los bares con mujeres que olían rico y que no eran punkeros, porque nosotros no éramos todos punkeros o de eso de ahí.

Empezamos en conciertos chiquitos, siempre decíamos con Daniel y con los otros chicos.. Decíamos: Y bueno y qué tal si hacemos ahora un concierto en un lugar más grande para que ahora la gente no esté apretada y esté más cómoda.. Y bueno y empezamos a hacer conciertos en diva nicotina. Y bueno y ahora diva nicotina se llenó y.. ¿Qué hacemos ahora para que la gente esté más cómoda? Y bueno ahora en el centro de convenciones. Hicimos grandes esfuerzos para llenar por ejemplo esos conciertos.

Yo fui a un concierto en Diva Nicotina.. La impresión que me dio es: Esta banda es famosa.

Yo tenía miedo que se venga abajo el balcón porque nunca vi a diva tan lleno.. Y lo que me impresionó de sobremanera era el show de Daniel y los pasos de Daniel y todos los chicos bailando como Daniel, yo nunca había visto eso en Guayaquil.

El logro más grande que hemos hecho, que una banda independiente, local haya organizado entre ellos un gran concierto en un lugar como el centro de convenciones.

Yo como decía.. Dónde puedo tocar más allá de diva nicotina, de estos bares de la zona rosa y estaba este lugar donde tocaban.. Yo que sé los artistas internacionales, con un salón para dos mil personas, con un sonido de cinco mil dólares, con un alquiler de tres mil dólares, con un permiso de dos mil dólares.. O sea era una cifra que nosotros no podíamos ni manejar entonces el hecho de estar con esa barra tan alta de presupuesto al que teníamos que llegar, de talento y de show técnico que teníamos que montar y de público que teníamos que cautivar para que estén metidos ahí dos mil personas.. Todo eso fue un súper reto.

Y fueron esfuerzos de meses en los que hacíamos todo, desde la producción del show, la parte musical pero también toda la parte de organizar el concierto que eran eventos masivos.

Todos los esfuerzos que hicimos para ese evento puntual florecieron en muchos otros lados y a la final ese concierto fue.. Se agotaron las entradas antes de que el concierto suceda y realmente fue muy gratificante ese momento y es como.. Yo sí me llevo es ejemplo de esfuerzo, igual recompensa directa e indirecta porque a través de los años seguimos recolectando esfuerzos que se dieron ese día.

Digamos... nuestro punto más alto de sacrificio yo creo que fue viajar a otro país para dedicarle tu vida entera a la música.

Pero realmente en el 2013 nos fuimos a México como banda y fue difícil quien dice convivir con esta gente que tocábamos, ensayábamos juntos, nos conocíamos de años pero la convivencia tal vez fue complicada porque es otra cosa ya vivir en la misma casa con estas personas.

El viaje a México fue bastante difícil porque.. Éramos unos chicos que estábamos llenos así de ilusiones no? Porque queríamos lograrlo ya en México y teníamos la esperanza de firmar un contrato discográfico.

En ese momento de nuestra vida creo que eso era lo que más queríamos hacer realmente, queríamos estar en un lugar donde tenga una escena consolidada como en México.. Fue como un sueño cumplido también, no importa lo que haya pasado, hubieron cosas buenas y cosas malas en el camino pero creo que cumplimos todos ese sueño de viajar por la música y lograr eso no?

Durante esa época lo principal y nuestro proyecto de vida era la banda.

Y nos encantaba ir a conciertos todo el tiempo, conocer a otras bandas amigas.. Entonces yo creo que haber vivido en esa escena me parece que fue bastante enriquecedor.. Y nos encantó vivir de la música nada más.

Creo que cuando estábamos aquí en Guayaquil después de todo.. Todos tenemos distintas cosas, estando allá básicamente hacíamos eso y nada más.

Fue bastante difícil el sacrificio ése porque igual estábamos invirtiendo nuestro tiempo y estábamos un poco gastados y cansados de haberle dedicado toda nuestra vida y que lo primero y lo principal Para nosotros fuera la banda.

Y la verdad es que algunos de los objetivos sí los logramos pero otros objetivos que teníamos no los logramos.. Y también fue un poco difícil regresar y no lograr lo que queríamos también.

Luego de México, estuvimos casi dos años allá, decidimos tomarnos un break y fue la primera vez que como que nos separamos.. Nos hemos separado creo que un par de veces como para tomarnos un tiempo pero esa vez en México fue posiblemente la primera.

Cuando regresaron de México yo dije: Bacán voy a volver a hacer música, pero decidieron regresar de México porque ya se quemaron como quien dice.

También ese cansancio y ese agotamiento de haber luchado tanto por ese sueño y no haberlo logrado nos provocó que busquemos una separación temporal no?..

Bueno ahora mismo creo que todos estamos en un plan en el que ya tenemos otras vidas y otras cosas están pasando entonces no estamos dedicados netamente a la música pero creo que estamos contentos con tal de seguir haciendo música, viéndonos para ensayar y tocando cuando se pueda.

A la nueva oleada de talentos, a los nuevos músicos... Lo que les recomendaría es que estén convencidos de que eso es lo que quieren hacer porque sino van a desistir y sabes que.. Vas a haber perdido mucho tiempo haciendo algo porque aquí sobretodo en Ecuador y creo que en todo el mundo empezar una banda no es solo invertir tiempo, inviertes dinero, inviertes oportunidades.

Creo que cualquier tipo de arte en Ecuador siempre es difícil por la falta de apoyo que a veces se siente.. Sobretodo en Guayaquil no sé.

Quizás eso, o sea que estén seguros de que es lo que quieren hacer y que no hagan perder tiempo al resto.

Yo realmente lo que le recomiendo a todos los artistas que están comenzando es que tengan una visión clara de lo que quieren, de lo quieren representar de la marca que van a querer comunicar tanto en su música, en sus letras, como en sus acciones de marketing, como en los lugares que van a tocar, como la gente a la que se van a dirigir.. Mientras más clara tengan la visión, más fácil va a ser hacerla realidad.

Cuando nosotros mismos perdemos el norte yo solo tengo que acordarme de que somos cadáver exquisito y eso es simplemente es la única excusa que necesito para agarrar mil cosas y crear algo nuevo.

ANEXO G: GUIÓN ESQUEMÁTICO

Escena	Plano	Entrevista	Preguntas
Esc. 1	PG	Entrevista grupal	<p>¿Qué es cadáver exquisito?</p> <p>¿Cuál fue la primera canción que ustedes compusieron utilizando este juego de cadáver exquisito?</p> <p>¿Qué parte de la letra de esa canción desarrollaste?</p> <p>¿En qué te inspiraste para desarrollar esa parte de la canción?</p> <p>¿Cuál es la función de cada integrante de la banda actualmente?</p> <p>¿Alguna vez han sido sujeto de algún tipo de discriminación?</p> <p>¿Cuáles son los proyectos actuales que tienen como banda?</p> <p>¿Cuáles han sido los logros o reconocimientos que ha merecido la banda en toda su trayectoria?</p> <p>¿Qué les recomendarías a los demás músicos ecuatorianos que están recién emprendiendo esta aventura de formar sus agrupaciones, creando sus propias letras, o que sueñan con convertirse grandes artistas?</p>
	PG y PM	Daniel Vinueza	<p>¿Qué es cadáver exquisito?</p> <p>¿Cuál es efecto/resultado más loco que han obtenido usando este juego de palabras?</p> <p>Cuéntanos más acerca de los integrantes...</p> <p>¿Cuántos se han retirado?, ¿Quiénes son los que se han mantenido desde del inicio? y</p> <p>¿Quiénes los que se han integrado</p>



			<p>últimamente? Y ¿Qué rol ha cumplido cada uno?</p> <p>¿Alguna vez has sentido algún tipo de rechazo o descremación por el tono diferenciador que ustedes manejan?</p> <p>¿Cuáles han sido las situaciones más difíciles que han tenido que sobrellevar como banda?</p> <p>¿Cuéntanos sobre tu experiencia en el concierto que realizaron en el centro de convenciones?</p> <p>¿Qué les recomendarías a los demás músicos ecuatorianos que están recién emprendiendo esta aventura de formar sus agrupaciones, creando sus propias letras, o que sueñan con convertirse grandes artistas?</p>
	PG y PM	Juan Santoro	<p>¿Qué es cadáver exquisito?</p> <p>¿Quién fue el que sugerido aplicar esta técnica?</p> <p>¿Desde sus inicios hasta la actualidad siguen aplicando la técnica?</p> <p>¿De que manera influyó el internet a la hora de darse a conocer?</p> <p>¿Alguna vez has sentido algún tipo de rechazo o descremación por el tono diferenciador que ustedes manejan?</p> <p>¿Cómo describes tu experiencia en México?</p> <p>¿Cuáles son los logros y desaciertos de la banda?</p>
	PG y PM	Camilo Palma	<p>¿Qué es cadáver exquisito?</p> <p>¿Cuál fue el primer contacto que ustedes tuvieron con este juego?</p>

			<p>¿De qué manera o como el nombre de la banda, es decir “cadáver exquisito” ha repercutido en la identidad de la banda?</p> <p>¿Cuándo inició esta aventura de conformar una banda?</p> <p>¿Cuál crees que ha sido el factor diferenciador que ha determinado el éxito de la banda?</p> <p>¿Cuéntanos sobre tu viaje a México con la banda?</p> <p>¿Cómo se distribuyen/organizan el trabajo como equipo?</p> <p>¿Cuáles son los logros y desaciertos de la banda?</p> <p>¿Qué les recomendarías a los demás músicos ecuatorianos que están recién emprendiendo esta aventura de formar sus agrupaciones, creando sus propias letras, o que sueñan con convertirse grandes artistas?</p>
	PG y PM	Gustavo Muñoz	<p>¿Qué es cadáver exquisito?</p> <p>¿Como descubrieron esta técnica?</p> <p>¿Por qué desististe de viajar a México con la banda?</p> <p>Como integrante de cadáver Exquisito</p> <p>¿Cuáles son sus expectativas y planes a futuro?</p> <p>¿De que va esta nueva propuesta de collage que están manejando últimamente?</p> <p>¿Cuáles son los logros y desaciertos de la banda?</p> <p>¿Qué les recomendarías a los demás músicos ecuatorianos que están recién emprendiendo esta aventura de formar sus</p>



			agrupaciones, creando sus propias letras, o que sueñan con convertirse grandes artistas?
	PG y PM	Jackson Tenezaca	<p>¿Qué es cadáver exquisito?</p> <p>¿De qué manera crees que ha influido el nombre de la banda en el estilo de la banda?</p> <p>¿Desde cuando eres parte de Cadáver Exquisito?</p> <p>¿Cómo llegaste a la banda?</p> <p>¿Cuál es el rol que has venido desempeñando en la banda?</p> <p>¿Qué les recomendarías a los demás músicos ecuatorianos que están recién emprendiendo esta aventura de formar sus agrupaciones, creando sus propias letras, o que sueñan con convertirse grandes artistas?</p>
Esc. 2	PG y PM	Ramon Villacreses	<p>¿Qué es la Unión Punk y quiénes son lo que conforman esta unión?</p> <p>¿Cuál es la relación que existe entre la unión punk y la banda cadáver exquisito?</p> <p>Como bien sabemos todo el movimiento punk esta caracterizado por tener un estilo definido que se ve representado en su ropa, peinados, y letras que como es de conocimiento general siempre mantienen un tono irreverente y agresivo propio de la escena punk</p> <p>Por otra parte, también sabemos que cadáver exquisito ha sido una banda que se ha destacado con un estilo bastante colorido, de brillo y escarcha aspectos que no solo se ven reflejados en la imagen de la banda sino también en su lírica y presentaciones.</p>



			<p>Tomando en cuenta estas premisas, me gustaría saber ¿Cómo ha sido la reacción por parte de la unión punk ante este grupo que se presentaba con los miembros de la unión punk pero no necesariamente conservaba los mismos principios del género o movimiento punk?</p> <p>Cuéntame sobre el grado de aceptación que tenía cadáver exquisito dentro de la unión punk inicialmente.</p> <p>¿Crees que esta percepción que había inicialmente sobre cadáver ha ido cambiando o evolucionando de alguna manera?</p>
--	--	--	--



ANEXO H: GUIÓN REFERENCIAR PARA ANIMACIONES

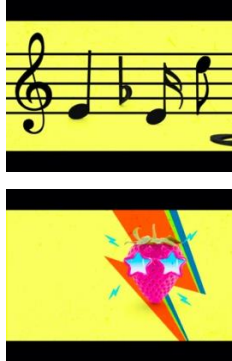

Tiempo	Audio collage	Descripción	Observaciones
15 seg	AC0	Título del documental	Collage cadáver exquisito 
12 SEG	AC1	<p>Se presenta a un artista (poeta) que está en su escritorio terminando de escribir algo y le pasa la hoja en la que escribía a otro colega artista.</p> <p>Luego se ve una HOJA en un “close up”, que al final de esa hoja hay un texto que dice: “CENTRIFUGABA GABA GABA”.</p> <p>Y luego aparece la cara del colega artista que había cogido el papel y comienza a botar rayos, humo y meteoritos dando a entender que está teniendo una explosión creativa y acumulación de ideas.</p>	<p>El artista usa una pluma de ave para escribir.</p> 
7 SEG	AUDIO COLLAG E 2	Se presentan la silueta en contra luz de tres personajes que se están presentando en una pantalla de cine, luego aparecen luces de conciertos y los personajes que antes solo eran silueta ahora tienen rostros de 3 integrantes de la banda y se aprecia	 <p>El rostro de los tres personajes que se van a mostrar son:</p>

		que uno de ellos tiene una guitarra, otro tiene un piano y el de en medio con un micrófono en pedestal.	el de Vinueza (vocalista), Juan (guitarrista) y camilo (en el teclado)
14 SEG	AC3	<p>Primero aparecen todos los personajes y según se vayan nombrando en el video cada uno va cambiando de look de acuerdo al cliché de cada movimiento musical.</p> <p>A través de la explosión de una goma de mascar por parte de uno de los integrantes, generar una transición que cubra toda la pantalla y muestre en un nuevo plano la imagen de un unicornio roquero que mueva la cabeza como si estuviera escuchando música.</p> <p>El unicornio roquero puede constituirse con la foto de un Unicornio que tenga un montaje de una chaqueta de rock, unas gafas negras y adquiera una cresta de color</p>	<p>Primero aparece Gustavo y se le aumenta una cresta en la cabeza y collar de puntas</p> <p>Segundo, aparece camilo y luego se le pone una chaqueta de cuero y se le delinea los ojos de negro.</p> <p>Tercer aparece Daniel con un traje colorido haciendo una bomba de mascar (color rosa) que va</p>

			aumentando su tamaño hasta explotar y ensuciar a todos
17 SEG	AC5	<p>Se presentan las cabezas de los 5 integrantes pasando por una mesa de fabrica donde a través de una maquina en forma de embudo, va extrayendo parte del cerebro para mezclarlas y finalmente constituir un nuevo cerebro que se encuentra parchado con diferentes partes que están cosidas o pegadas entre sí</p> <p>(Cada parte del cerebro con un toque distintivo visualmente).</p>	<p>Referencia de las cabezas en la fábrica:</p>  <p>El cerebro que se constituye al final puede tener sus diferentes partes con diferentes colores</p> 
12 SEG	AC6	Una calavera vomita pintura de colores a modo de arcoíris hacia un grupo de personas, luego se hace un acercamiento al grupo de personas y cada uno cobra un color diferente del arcoíris.	
20 SEG	AUDIO COLLAG E 11	Los integrantes de la banda, cada vez haciéndose más PEQUEÑOS, mientras aparecen otros elementos	

		<p>juzgadores como: manos señalándolos, o BOCAS expulsando símbolos de insultos.</p> <p>Se muestran tweets donde (scrolling):</p> <ul style="list-style-type: none"> - ataquen el look (forma de vestirse) - que hablen mal del tipo de letras o música en general 	
10 SEG	AUDIO COLLAG E 12	<p>Se van despegando diferentes figuras musicales mientras se va presentando un pentagrama, estas letras se van cayendo como si se DESPEGARÁN entre las líneas del pentagrama.</p> <p>A lo que se despegan, las figuras musicales dan un giro y se transforman en una gran fresa que genera ondas musicales a manera de destellos, representando una especie de frutilla POPERA.</p>	<p>La frutilla debe tener elementos pop y destellos colorido que transmite una personalidad musical movida.</p> 
7 SEG	AUDIO COLLAG E 13	<p>Manitos haciendo el dedo hacia abajo.</p>	

<p>22 SEG</p>	<p>AUDIO COLLAG E 14</p>	<p>El logo de cadáver se encuentra en el centro del encuadre, luego aparece un serrucho debajo del piso, haciendo un hoyo de forma circular, lo que hace que el logo caiga dentro del hueco. Luego aparece una mano que bota un papel (basura) en el hueco.</p> <p>Posteriormente en otra escena, aparece un grupo de fans cargando el logo como si fueran hormigas trabajadoras, vuelven a ubicar el logo donde estaba inicialmente y los fans comienzan a cantar y celebrar.</p>	
<p>14 SEG</p>	<p>AUDIO COLLAG E 19.</p>	<p>La toma inicia con el centro de convenciones en blanco y negro y luego comienzan a florecer flores de colores por los alrededores y posteriormente el centro de convenciones que inicialmente estaba a blanco y negro va cobrando color. Y luego a través de una transición como que entra al centro de conversiones y se presenta un escenario con sombras de mucha gente y en el escenario sale la cara de Daniel con un montaje de una boca sonriente y en la parte de atrás se ven luces de reflectores.</p>	
<p>14 SEG</p>	<p>AUDIO COLLAG E 20.</p>	<p>Juan se encuentra con unas alas (mover un poco las alas) en la sala, intentando alcanzar la palanca de GameCube y luego se ve en la parte posterior a los demás integrantes de la</p>	

		<p>banda donde uno derrama jugo, y se le está quemando la cocina y un tercero flotando comiendo canguil.</p> <p>Todos los personajes se encuentran flotando como si estuvieran en el espacio.</p>	
14 SEG	AUDIO COLLAG E 22	<p>Con un fondo que conserve los relojes derretidos de la obra “persistencia de la memoria” de salí, se logre apreciar a los integrantes de la banda caminando de una carretera en sentido de atrás para adelante (la carretera debe ser representada por el mango de una guitarra)</p> <p>Y mientras caminan, van desapareciendo poco a poco cada uno de los integrantes con un efecto glitch</p>	<p>Pintura:</p> 
8 SEG	AUDIO COLLAG E 24	<p>se forman 2 ojos con dos CDs que aparecen rodando y cuando llegan al centro parpadean y se brandean con las fotografías de portada de la banda en cada cd, es decir que se adaptarán las fotografías a la forma de los cds, luego aparece la caja en la que se guardan los cds (se cierra) y en la cobertura comienzan a salir diferentes fotografías de la trayectoria de la banda en donde hayan aplicado diferentes conceptos de banda</p>	<p>Referencias de CD y referencias de caja de CD:</p> 

ANEXO I: DIAGRAMA DE PLANTA DE ENTREVAS

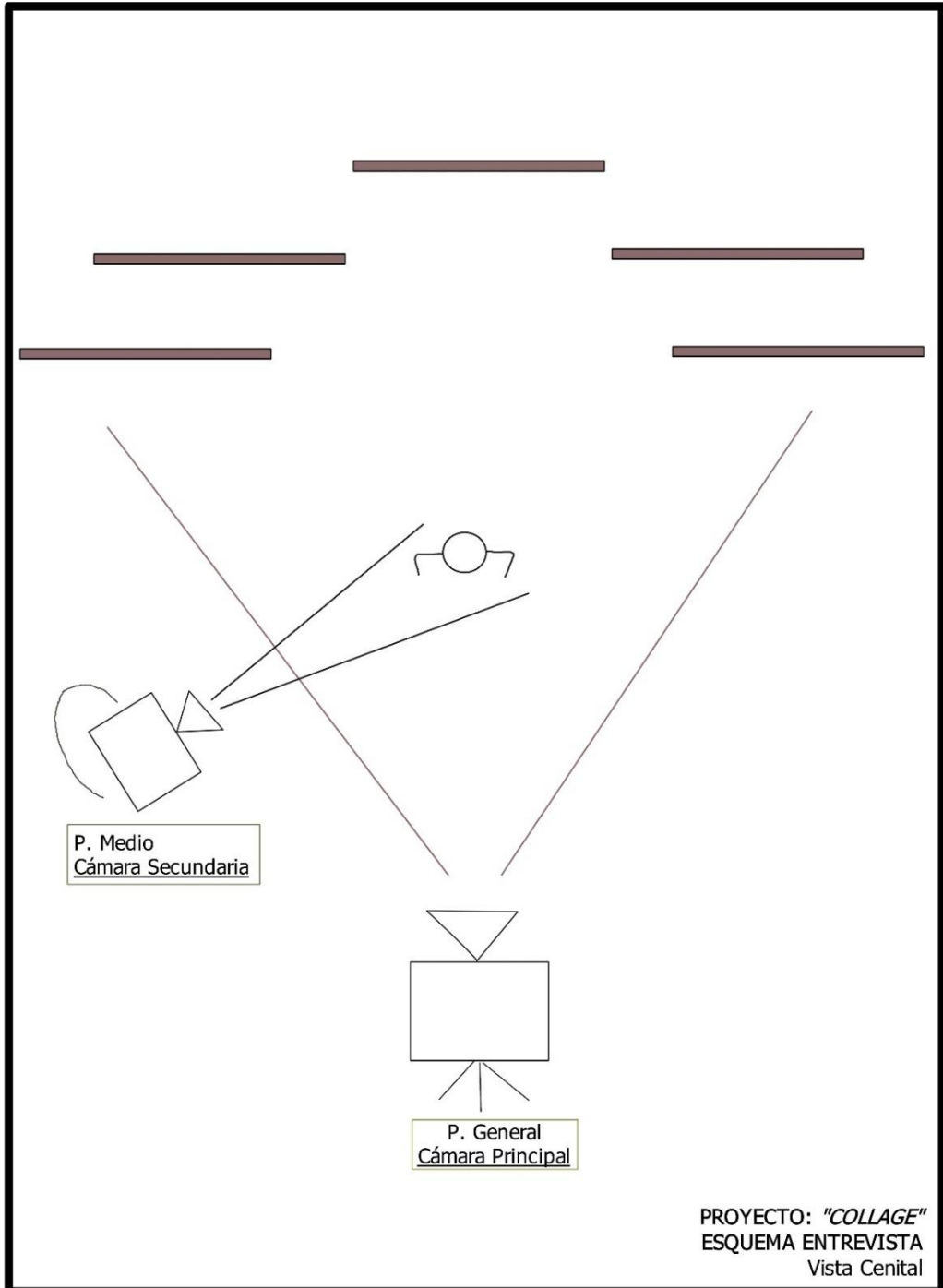

ANEXO J: ESQUEMA DE LUCES

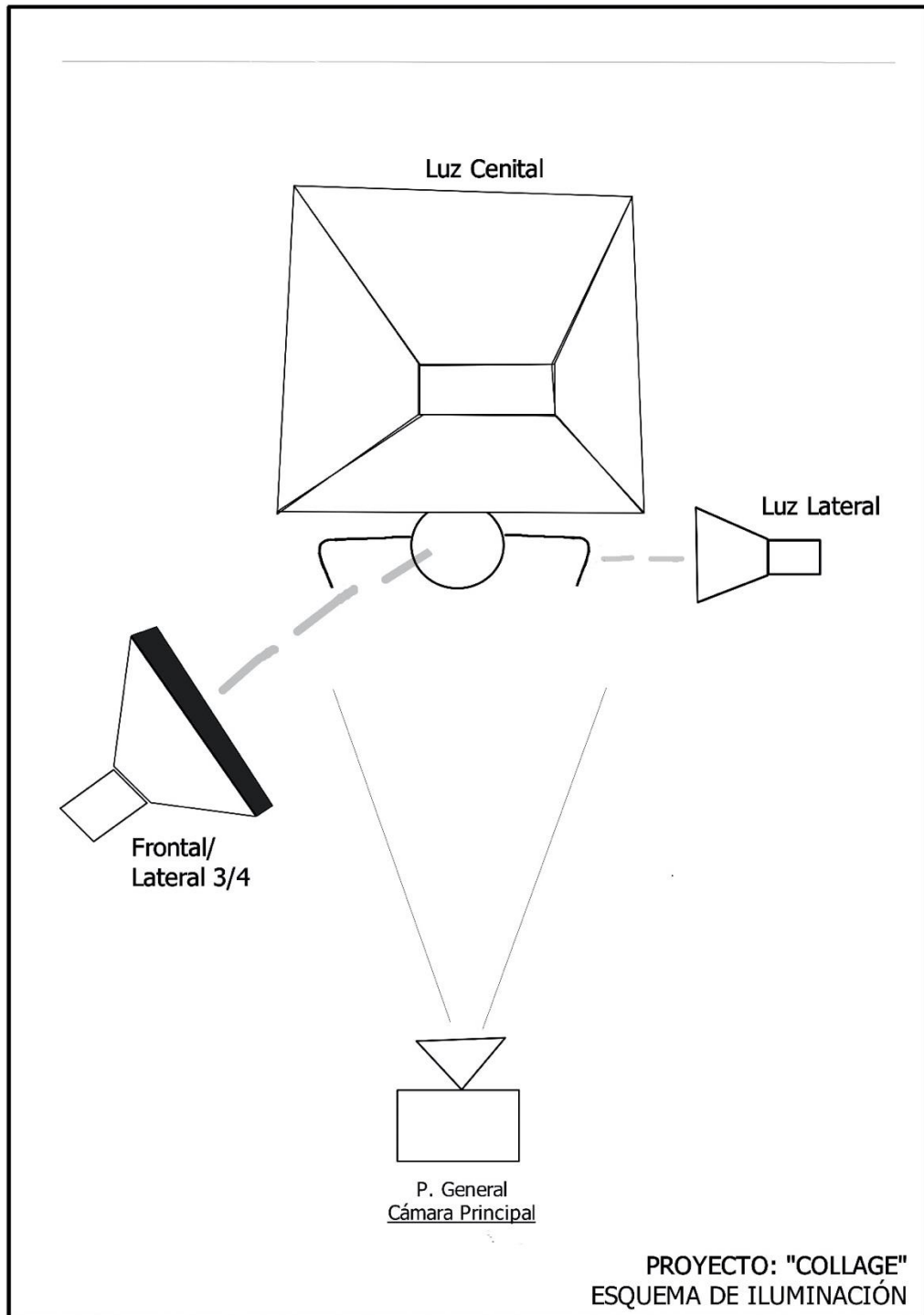



**Presidencia
de la República
del Ecuador**



**Plan Nacional
de Ciencia, Tecnología,
Innovación y Saberes**



SENESCYT
Secretaría Nacional de Educación Superior,
Ciencia, Tecnología e Innovación

DECLARACIÓN Y AUTORIZACIÓN

Yo, **Minchong Aguilar Carlos Luis**, con **C.C: # 0931480586** autor/a del trabajo de titulación: **Corto documental que narra la historia de la banda guayaquileña Cadáver Exquisito: "Collage"**, previo a la obtención del título de **Ingeniería en Producción y Dirección en Artes Audiovisuales** en la Universidad Católica de Santiago de Guayaquil.

1.- Declaro tener pleno conocimiento de la obligación que tienen las instituciones de educación superior, de conformidad con el Artículo 144 de la Ley Orgánica de Educación Superior, de entregar a la SENESCYT en formato digital una copia del referido trabajo de titulación para que sea integrado al Sistema Nacional de Información de la Educación Superior del Ecuador para su difusión pública respetando los derechos de autor.

2.- Autorizo a la SENESCYT a tener una copia del referido trabajo de titulación, con el propósito de generar un repositorio que democratice la información, respetando las políticas de propiedad intelectual vigentes.

Guayaquil, 8 de marzo del 2021

f.  _____

Minchong Aguilar Carlos Luis

C.C: 0931480586



REPOSITORIO NACIONAL EN CIENCIA Y TECNOLOGÍA

FICHA DE REGISTRO DE TESIS/TRABAJO DE TITULACIÓN

TEMA Y SUBTEMA:	Corto documental que narra la historia de la banda guayaquileña Cadáver Exquisito: “Collage”.		
AUTOR(ES)	Minchong Aguilar Carlos Luis		
REVISOR(ES)/TUTOR(ES)	Bajaña Yude Guido Roberto		
INSTITUCIÓN:	Universidad Católica de Santiago de Guayaquil		
FACULTAD:	Artes y Humanidades		
CARRERA:	Producción y Dirección en Artes Audiovisuales		
TÍTULO OBTENIDO:	Ingeniero en Producción y Dirección en Artes Audiovisuales		
FECHA DE PUBLICACIÓN:	8 de marzo, 2021	No. DE PÁGINAS:	78
ÁREAS TEMÁTICAS:	Documental, Producción Audiovisual, Animación 2D		
PALABRAS CLAVES/ KEYWORDS:	Producción Audiovisual, Documental, Animaciones 2D, Collage, Cadáver Exquisito, Unión Punk.		

RESUMEN/ABSTRACT:

Este proyecto buscar relatar parte de la trayectoria musical de la banda ecuatoriana Cadáver Exquisito, de modo que se pueda evidenciar a través de imágenes el nivel profesional y artístico desarrollado por la agrupación. la temática gira en torno al “cadáver Exquisito”, técnica de composición en la que basan no solo para componer sus canciones sino que lo emplean también como filosofía para justificar todo lo que hacen. Se evidencia el contexto en el que surgió la banda, se relata parte de la escena musical que se vivía en Guayaquil allá por el 2008, también, se expone parte de su experiencia en la escena mexicana. Se optó por exponer las ideas a modo de entrevistas complementadas con animaciones 2D para dinamizar el documental. La base de la estructura narrativa del documental está constituida principalmente por la voz en off de los entrevistados seguida de tomas de B-roll que complementen en imágenes aquello que se explica. En el documento se especifica paso a paso cuales fueron las tareas, recursos y estrategias que se llevaron a cabo para poder materializar el audiovisual.

ADJUNTO PDF:	<input type="checkbox"/> SI	<input type="checkbox"/> NO
CONTACTO CON AUTOR/ES:	Teléfono: +593-4-9895925929	E-mail: clminchong@hotmail.com , clminchong.cm@gmail.com , turutupa@outlook.com .
CONTACTO CON LA INSTITUCIÓN (COORDINADOR DEL PROCESO UTE)::	Nombre: Alex Dumani	
	Teléfono: +593 994056820	
	E-mail: alex.dumani@cu.ucsg.edu.ec	

SECCIÓN PARA USO DE BIBLIOTECA

Nº. DE REGISTRO (en base a datos):	
Nº. DE CLASIFICACIÓN:	
DIRECCIÓN URL (tesis en la web):	